



# Interrupção em Situação de Emergência

Regiões de Barreiras, Bom Jesus da Lapa,  
Brumado, Guanambi, Irecê, Itaberaba e  
Vitória da Conquista

ISE – 2020 – 006



## **SUMÁRIO**

<b>1. INTRODUÇÃO .....</b>	<b>5</b>
<b>2. OBJETIVOS .....</b>	<b>6</b>
<b>3. DEFINIÇÕES.....</b>	<b>7</b>
<b>4. DESCRIÇÃO DO EVENTO .....</b>	<b>8</b>
<b>5. CONTEXTUALIZAÇÃO.....</b>	<b>14</b>
<b>6. REGIÃO AFETADA.....</b>	<b>24</b>
6.1. CARACTERIZAÇÃO REGIONAL.....	24
6.2. REGIÃO DE BARREIRAS.....	26
6.3. REGIÃO DE BOM JESUS DA LAPA.....	27
6.4. REGIÃO DE BRUMADO .....	27
6.5. REGIÃO DE GUANAMBI.....	27
6.6. REGIÃO DE IRECÊ.....	28
6.7. REGIÃO DE ITABERABA.....	28
6.8. REGIÃO DE VITÓRIA DA CONQUISTA .....	29
<b>7. MAPAS GEOELÉTRICOS E DIAGRAMAS UNIFILARES DAS REGIÕES.....</b>	<b>30</b>
<b>8. INFORMAÇÕES TÉCNICAS DO EVENTO.....</b>	<b>42</b>
<b>9. CLASSIFICAÇÃO COBRADE .....</b>	<b>43</b>
<b>ANEXO I - REGISTROS FOTOGRÁFICOS EM MÍDIA .....</b>	<b>44</b>
<b>ANEXO II – LISTA DE OCORRÊNCIAS EXPURGADAS .....</b>	<b>47</b>
<b>ANEXO III – RELAÇÃO DE EQUIPAMENTOS DANIFICADOS .....</b>	<b>128</b>
<b>ANEXO IV – LAUDO DE EVENTO METEOROLÓGICO.....</b>	<b>160</b>



## **ÍNDICE DE GRÁFICOS**

Gráfico 1 - Volume de geração de ocorrências .....	10
Gráfico 2 - Volume de ocorrências atendidas .....	10
Gráfico 3 - CHI.....	11
Gráfico 4 - Evolução das ocorrências de descargas nas regiões entre os dias 10 e 13 de outubro .....	16
Gráfico 5 - Comparativo das chuvas nas regiões registradas em 2019 e 2020 .....	16

## **ÍNDICE DE TABELAS**

Tabela 1 - Municípios das regiões de Barreiras, Bom Jesus da Lapa, Brumado e Guanambi .....	12
Tabela 2 - Municípios das regiões de Irecê, Itaberaba e Vitória da Conquista .....	13
Tabela 3 - Pluviometria nos municípios total em outubro/2020 e outubro/2019.....	17
Tabela 4 - Pluviometria nos municípios da região de Barreiras entre 10 e 13/outubro/2020 e outubro/2019 .....	21
Tabela 5 - Pluviometria nos municípios da região de Bom Jesus da Lapa entre 10 e 13/outubro/2020 e outubro/2019.....	21
Tabela 6 - Pluviometria nos municípios da região de Brumado entre 10 e 13/outubro/2020 e outubro/2019 .....	22
Tabela 7 - Pluviometria nos municípios da região de Guanambi entre 10 e 13/outubro/2020 e outubro/2019 .....	22
Tabela 8 - Pluviometria nos municípios da região de Irecê entre 10 e 13/outubro/2020 e outubro/2019 .....	23
Tabela 9 - Pluviometria nos municípios da região de Itaberaba entre 10 e 13/outubro/2020 e outubro/2019 .....	23
Tabela 10 - Pluviometria nos municípios da região de Vitória da Conquista entre 10 e 13/outubro/2020 e outubro/2019.....	24
Tabela 11 - Consumidores de acordo com classificação BT / MT / AT .....	25
Tabela 12 - Tempos de atendimento das OCs no período de 10 até 13 de outubro de 2020. ....	43
Tabela 13 - Lista de ocorrências expurgadas e atributos .....	47
Tabela 14 - Relação de equipamentos danificados pelo evento .....	128



## **ÍNDICE DE FIGURAS**

Figura 1 - Disposição das Regiões de Barreiras, Bom Jesus da Lapa, Brumado, Guanambi, Irecê, Itaberaba e Vitória da Conquista.....	26
Figura 2 - Mapa Geométrico da Região de Barreiras .....	30
Figura 3 - Mapa Geométrico da Região de Bom Jesus da Lapa .....	31
Figura 4 - Mapa geométrico da Região de Brumado .....	32
Figura 5 - Mapa Geométrico da Região de Guanambi .....	33
Figura 6 - Mapa Geométrico da Região de Irecê.....	34
Figura 7 - Mapa Geométrico da Região de Itaberaba.....	35
Figura 8 - Mapa Geométrico da Região de Vitória da Conquista.....	36
Figura 9 - Sistema de Alimentação da Região de Barreiras .....	37
Figura 10 - Sistema de Alimentação da Região de Bom Jesus da Lapa .....	37
Figura 11 - Sistema de Alimentação da Região de Brumado .....	38
Figura 12 - Sistema de Alimentação da Região de Guanambi .....	39
Figura 13 – Sistema de Alimentação da Região de Irecê.....	40
Figura 14 - Sistema de Alimentação da Região de Itaberaba .....	41
Figura 15 - Sistema de Alimentação da Região de Vitória da Conquista.....	42
Figura 16 - Publicação na Mídia. Acesso em 28/12/2020. Fonte: <a href="https://jornaldachapada.com.br/2020/10/13/chapada-lencois-e-mundo-novo-tem-relatos-de-chuva-de-granizo-e-prejuizos-computados-nos-ultimos-dias/">https://jornaldachapada.com.br/2020/10/13/chapada-lencois-e-mundo-novo-tem-relatos-de-chuva-de-granizo-e-prejuizos-computados-nos-ultimos-dias/</a> .....	44
Figura 17 - Publicação na Mídia. Acesso em 28/12/2020. Fonte: <a href="https://www.hailtonpereira.com/2020/10/luis-eduardo-magalhaes-registra-chuva.html">https://www.hailtonpereira.com/2020/10/luis-eduardo-magalhaes-registra-chuva.html</a> .....	45
Figura 18 - Publicação na Mídia. Acesso em 28/12/2020. Fonte: <a href="https://agenciasertao.com/2020/10/11/temporal-com-raio-trovaio-e-granizo-encerra-179-dias-de-estiagem-em-guanambi/">https://agenciasertao.com/2020/10/11/temporal-com-raio-trovaio-e-granizo-encerra-179-dias-de-estiagem-em-guanambi/</a> .....	46



## 1. INTRODUÇÃO

Os Procedimentos de Distribuição de Energia Elétrica no Sistema Elétrico Nacional – PRODIST, são documentos elaborados pela Agência Nacional de Energia Elétrica – ANEEL, com a participação dos agentes de distribuição e de outras entidades e associações do setor elétrico nacional, que normatizam e padronizam as atividades técnicas relacionadas ao funcionamento e desempenho dos sistemas de distribuição de energia elétrica. O Módulo 8 destes procedimentos, especificamente em sua Seção 8.2, regulamenta a qualidade do serviço prestado pelas distribuidoras de energia elétrica, estabelecendo a metodologia para apuração dos indicadores de continuidade e dos tempos de atendimento a ocorrências emergenciais. Além disso, prevê que, na apuração dos indicadores coletivos e individuais deverão ser consideradas todas as interrupções de longa duração que atingirem as unidades consumidoras, admitidas algumas exceções (denominadas expurgos), que podem ser encontradas no Item 5.6.2.2 do Módulo 8 do PRODIST, transcrito abaixo:

“5.6.2.2 Na apuração dos indicadores DEC e FEC devem ser consideradas todas as interrupções, admitidas apenas as seguintes exceções:

- i. falha nas instalações da unidade consumidora que não provoque interrupção em instalações de terceiros;
- ii. interrupção decorrente de obras de interesse exclusivo do consumidor e que afete somente a unidade consumidora do mesmo;
- iii. Interrupção em Situação de Emergência;**
- iv. suspensão por inadimplemento do consumidor ou por deficiência técnica e/ou de segurança das instalações da unidade consumidora que não provoque interrupção em instalações de terceiros, previstas em regulamentação;
- v. vinculadas a programas de racionamento instituídos pela União;
- vi. ocorridas em Dia Crítico;
- vii. oriundas de atuação de Esquema Regional de Alívio de Carga estabelecido pelo ONS.”



Para os casos de expurgo por Interrupção em Situação de Emergência (ISE), a alínea “h” do Item 5.12.1 do Módulo 8.2 do PRODIST estabelece a obrigatoriedade de as distribuidoras disponibilizarem, em seu sítio eletrônico, relatórios digitais com as evidências do evento que tenha gerado tais interrupções enquadradas no inciso iii do Item 5.6.2.2 do mesmo.

Nesta seara, o presente documento, Relatório de Expurgo de Interrupção em Situação de Emergência de código ISE-2020-006, visa apresentar as evidências de eventos ocorridos na área de concessão da COELBA, bem como informações relevantes a respeito das interrupções em Situação de Emergência decorrentes deles.

Destaca-se que, para o entendimento completo das regras de apuração dos indicadores de continuidade e expurgos, faz-se necessário, também, a observação das regras contidas nos Módulos 1 e 6 do PRODIST. Todos os módulos destes procedimentos encontram-se disponíveis para consulta no site da ANEEL ([www.aneel.gov.br](http://www.aneel.gov.br)).

## **2. OBJETIVOS**

Este documento tem como objetivo principal consolidar as informações exigidas nos regulamentos da ANEEL para possibilitar os expurgos das ocorrências registradas, em situação de emergência, na área de concessão da Coelba no período de 10 de outubro de 2020 à 13 de outubro de 2020. Estas ocorrências foram provocadas por eventos meteorológicos com ocorrência de chuvas intensas, descargas atmosféricas e rajadas de vento forte e ventania que atingiram as regiões de Barreiras/BA, Bom Jesus da Lapa/BA, Brumado/BA, Guanambi/BA, Irecê/BA, Itaberaba/BA e Vitória da Conquista/BA no período.

Tais fatos refletem diretamente de forma negativa no atendimento das ocorrências no sistema elétrico da região.

Vale lembrar que a qualidade de serviço se refere à continuidade de fornecimento aos consumidores. Sua mensuração é dada através de indicadores coletivos e individuais relacionados com a duração e frequência de interrupção de fornecimento aos



consumidores; quanto menores forem esses indicadores, maior será a satisfação observada pelo usuário.

Entretanto, há particularidades da concessão - e de suas regionais - que condicionam a qualidade de prestação do serviço.

Conforme PRODIST 1, revisão deste regulamento que entrou em vigor em dezembro/2018, para que qualquer interrupção seja classificada como Interrupção em Situação de Emergência – ISE é indispensável que sejam atendidas, no mínimo, uma das condições a seguir:

1. Decorrentes de Evento associado a Decreto de Declaração de Situação de Emergência ou Estado de Calamidade Pública emitido por órgão competente; ou
2. Decorrentes de Evento cuja soma do CHI das interrupções ocorridas no sistema de distribuição seja superior ao calculado conforme a equação constante do regulamento.

Portanto, as ocorrências a que se refere este documento foram enquadradas no critério associado as ocorrências com eventos cuja somas do CHI das interrupções são superiores ao calculado conforme a equação constante do regulamento, conforme será descrito neste documento.

### **3. DEFINIÇÕES**

Seção 1.2 do módulo 1 do PRODIST – Revisão 10.

#### **3.198 Evento**

Acontecimento que afete as condições normais de funcionamento de uma rede elétrica, podendo gerar uma ou mais interrupções no fornecimento de energia.

#### **3.216 FIC**

Frequência de Interrupção Individual por Unidade Consumidora ou Ponto de Conexão.



### **3.220 Frequência de Interrupção Individual por Unidade Consumidora ou Ponto de Conexão (FIC):**

Número de interrupções ocorridas, no período de apuração, em cada unidade consumidora ou ponto de conexão.

### **3.131 DIC**

Duração de Interrupção Individual por Unidade Consumidora ou Ponto de Conexão.

### **3.158 Duração de Interrupção Individual por Unidade Consumidora ou Ponto de Conexão (DIC):**

Intervalo de tempo que, no período de apuração, em cada unidade consumidora ou ponto de conexão ocorreu descontinuidade da distribuição de energia elétrica.

### **3.251 Interrupção em situação de emergência**

Interrupção originada no sistema de distribuição e resultante de evento que comprovadamente impossibilite a atuação imediata da distribuidora, desde que não tenha sido provocada ou agravada por esta, sendo elegíveis apenas as:

- Decorrentes de Evento associado a Decreto de Declaração de Situação de Emergência ou Estado de Calamidade Pública emitido por órgão competente; ou
- Decorrentes de Evento cuja soma do CHI das interrupções ocorridas no sistema de distribuição seja superior ao calculado conforme a equação constante do regulamento.

$$2612 \times N^{0,35}$$

**N** – Número de unidades consumidoras faturadas atendidas em BT ou MT, com 2 (duas) casas decimais, do mês de outubro do ano anterior ao período de apuração.

## **4. DESCRIÇÃO DO EVENTO**

Durante os dias 10 até 13 do mês de outubro de 2020, os municípios que compõem as regiões de Barreiras, Bom Jesus da Lapa, Brumado, Guanambi, Irecê, Itaberaba e





Vitória da Conquista, listados na Tabela 1 e Tabela 2, apresentaram eventos anormais caracterizados pelo excesso de chuvas, descargas atmosféricas, rajadas de vento forte e ventania, sofrendo danos como enxurradas. Nos municípios ocorreram diversos danos, como alagamentos, interditando estradas municipais por conta de grande quantidade água, causando transtornos, colocando a população em risco. Foram registrados, também, danos na rede de distribuição da Coelba, causando interrupções no fornecimento de energia elétrica nos municípios.

O Gráfico 1 mostra o volume ocorrências (OCs) registradas ao longo dos dias 10 até 13 de outubro de 2020 nas regiões de Barreiras, Bom Jesus da Lapa, Brumado, Guanambi, Irecê, Itaberaba e Vitória da Conquista, fazendo a comparação com o número de ocorrências no mesmo período de 2019, além da média dos três últimos anos. Neste período foram geradas 6.622 ocorrências na base da distribuidora, enquanto em 2019 no mesmo período foram 1.558 OCs, representando um aumento de 325% na geração de ocorrências. Em média, o aumento de OCs geradas em relação aos últimos 3 anos foi de 200%.

O Gráfico 2 mostra a quantidade de OCs que tiveram atendimento – finalizadas com turma alocada no GSE (Sistema de Gestão do Sistema Elétrico utilizado pela distribuidora) – no mesmo período. Os atendimentos aumentaram 73% em relação aos últimos 3 anos.

O Gráfico 3 mostra o CHI ao longo do período entre 10 e 13 de outubro de 2020, comparando com o CHI do mesmo período em 2019 e com a média dos últimos três anos. O CHI no sistema COELBA teve um aumento de 2.045% em relação ao mesmo período de 2019. Em média, o aumento de CHI em relação aos últimos 3 anos foi de 549%.

### Geração de Ocorrências



Gráfico 1 - Volume de geração de ocorrências

### Ocorrências atendidas com Equipe



Gráfico 2 - Volume de ocorrências atendidas



Gráfico 3 - CHI

Tabela 1 - Municípios das regiões de Barreiras, Bom Jesus da Lapa, Brumado e Guanambi

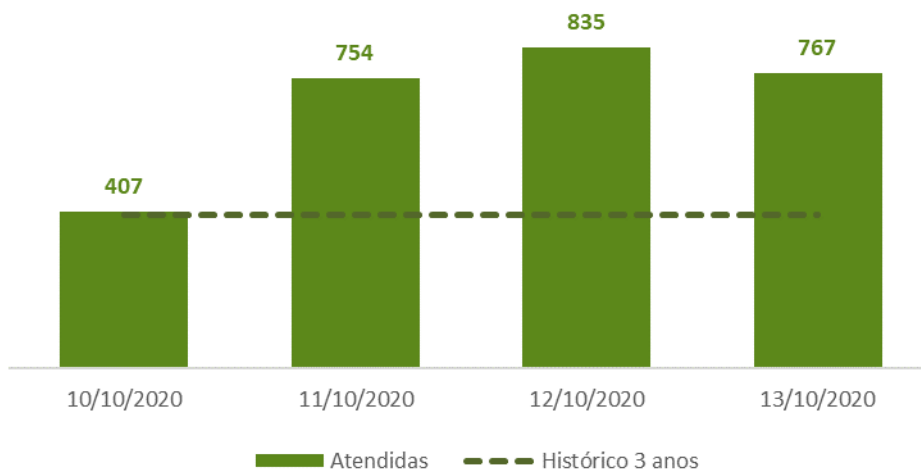
BARREIRAS	BOM JESUS DA LAPA	BRUMADO	GUANAMBI
ANGICAL	BARRA	ABAIRA	CAETITE
BAIANOPOLIS	BOM JESUS DA LAPA	ARACATU	CANDIBA
BARREIRAS	BOQUIRA	BARRA DA ESTIVA	CARINHANHA
CATOLANDIA	BREJOLANDIA	BOTUPORA	FEIRA DA MATA
COTEGIPE	BROTAS DE MACAUBAS	BRUMADO	GUANAMBI
CRISTOPOLIS	BURITIRAMA	CACULE	IGAPORA
FORMOSA DO RIO PRETO	CANAPOLIS	CATURAMA	IUIU
LUIS EDUARDO MAGALHAES	COCOS	CONTENDAS DO SINCORA	JACARACI
MANSIDAO	CORIBE	DOM BASILIO	LICINIO DE ALMEIDA
RIACHAO DAS NEVES	CORRENTINA	ERICO CARDOSO	MALHADA
SANTA RITA DE CASSIA	IBIPITANGA	GUAJERU	MATINA
SAO DESIDERIO	IBITIARA	IBIASSUCE	MORTUGABA
WANDERLEY	IBOTIRAMA	IBICOARA	PALMAS DE MONTE ALTO
	IUPIARA	ITUACU	PINDAI
	JABORANDI	JUSSIAPE	RIACHO DE SANTANA
	MACAUBAS	LAGOA REAL	SEBASTIAO LARANJEIRAS
	MORPARA	LIVRAMENTO DE NOSSA SENHORA	URANDI
	MUQUEM DO SAO FRANCISCO	MALHADA DE PEDRAS	
	NOVO HORIZONTE	PARAMIRIM	
	OLIVEIRA DOS BREJINHOS	PIATA	
	PARATINGA	RIO DE CONTAS	
	SANTA MARIA DA VITORIA	RIO DO ANTONIO	
	SANTANA	RIO DO PIRES	
	SAO FELIX DO CORIBE	TANHACU	
	SERRA DO RAMALHO	TANQUE NOVO	
	SERRA DOURADA		
	SITIO DO MATO		
	TABOCAS DO BREJO VELHO		

Tabela 2 - Municípios das regiões de Irecê, Itaberaba e Vitória da Conquista

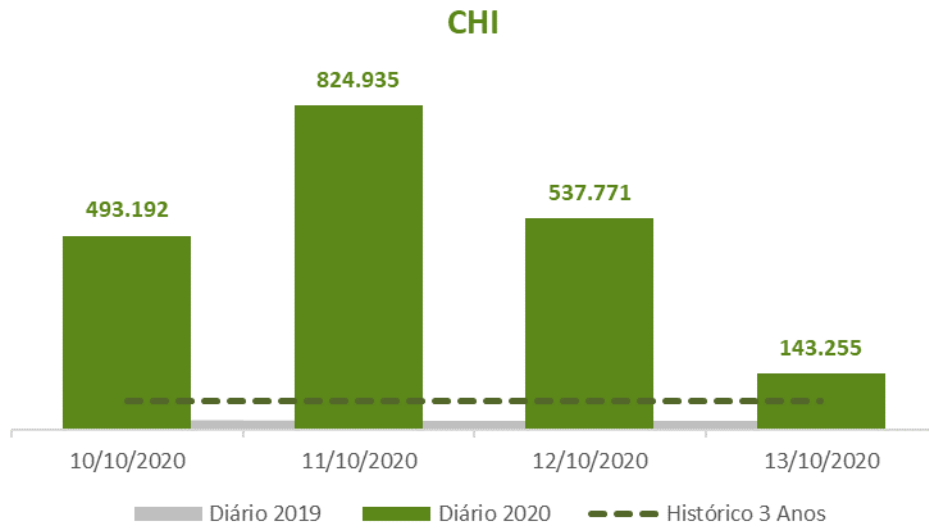
IRECE	ITABERABA	VITORIA DA CONQUISTA
AMERICA DOURADA	ANDARAI	ANAGE
BARRA DO MENDES	BOA VISTA DO TUPIM	BARRA DO CHOCA
BARRO ALTO	BONINAL	BELO CAMPO
CAFARNAUM	BONITO	BOA NOVA
CANARANA	IACU	BOM JESUS DA SERRA
CENTRAL	IBIQUERA	CAATIBA
GENTIO DO OURO	IRAMAIA	CAETANOS
IBIPEBA	IRAQUARA	CANDIDO SALES
IBITITA	ITABERABA	CARAIBAS
IRECE	ITAETE	CONDEUBA
ITAGUACU DA BAHIA	LAJEDINHO	CORDEIROS
JOAO DOURADO	LENCOIS	ENCRUZILHADA
JUSSARA	MACAJUBA	FIRMINO ALVES
LAPAO	MARCIONILIO SOUZA	IBICUI
MORRO DO CHAPEU	MUCUGE	IGUAI
MULUNGU DO MORRO	NOVA REDENCAO	ITAMBE
PRESIDENTE DUTRA	PALMEIRAS	ITAPETINGA
SAO GABRIEL	RUY BARBOSA	ITARANTIM
UIBAI	SEABRA	ITORORO
XIQUE-XIQUE	SOUTO SOARES	MACARANI
	UTINGA	MAETINGA
	WAGNER	MAIQUINIQUE
		MIRANTE
		NOVA CANAA
		PIRIPA
		PLANALTO
		POCOES
		POTIRAGUA
		PRESIDENTE JANIO QUADROS
		RIBEIRAO DO LARGO
		TREMEDAL
		VITORIA DA CONQUISTA



## 5. CONTEXTUALIZAÇÃO

As dificuldades trazidas por condições pluviométricas mais severas são comprovadas empiricamente pelo cotidiano das distribuidoras, sendo identificada como a principal variável que interfere nos indicadores de continuidade no curto prazo, já que as outras características dos conjuntos elétricos não variam substancialmente em curtos períodos. Além da comprovação empírica da influência das chuvas nos indicadores de continuidade, também há comprovação estatística da sua influência.

Na metodologia de análise comparativa dos atributos dos conjuntos para definição dos indicadores de continuidade, o volume de precipitação pluviométrica figura entre os seis atributos explicativos selecionados para definição dos indicadores de Duração Equivalente de Interrupção por Unidade Consumidora - DEC e Frequência Equivalente de Interrupção por Unidade Consumidora - FEC (indicadores coletivos de continuidade do fornecimento). É importante destacar que esses atributos foram selecionados como mais explicativos dentre 146 possíveis atributos, o que demonstra a forte relevância do índice pluviométrico nos indicadores de continuidade.

Dentre os atributos selecionados como os mais explicativos na metodologia de análise comparativa, constata-se que a variável “precipitação pluviométrica” é a que apresenta um maior dinamismo dentre as seis selecionadas, já que as outras não apresentam variações relevantes no curto prazo. Dado que a gestão operacional não se altera substancialmente no curto prazo e que, no caso concreto da Coelba, as ações já executadas atuam no sentido de contribuir para a melhoria desses indicadores, é pertinente considerar que a precipitação pluviométrica e a incidência de descargas atmosféricas tenham influenciado a elevação do DEC e do FEC da concessionária no período em análise.

De acordo com dados da Climatempo, a precipitação acumulada média nas regiões de Barreiras, Bom Jesus da Lapa, Brumado, Guanambi, Irecê, Itaberaba e Vitória da Conquista em outubro de 2020 foi superior ao mesmo período do ano anterior: crescendo em média de 65 milímetros (mm) em 2019 para 117 mm em 2020 (aumento de 79%).



Além do aumento da pluviometria, a causa predominante das ocorrências nas regiões entre os dias 10 e 13 de outubro de 2020 foi Descarga Atmosférica, representando 45% das ocorrências no período. No Gráfico 4 pode-se ver a evolução do quantitativo de ocorrências relacionadas à descarga atmosférica nas regiões de Barreiras, Bom Jesus da Lapa, Brumado, Guanambi, Irecê, Itaberaba e Vitória da Conquista no período mencionado.

A **Erro! Fonte de referência não encontrada.** mostra o total do mês de volume de chuva em mm para cada município em outubro de 2020 e outubro de 2019. As tabelas **3, 4, 5, 6, 7, 8, 9 e 10** mostram o volume de chuvas em mm para os municípios das regiões entre os dias 10 e 13 de outubro de 2020 e entre o mesmo período de 2019.

Sobre a pluviometria média entre os dias 10 e 13 de outubro, houve um acréscimo de 8.951% no volume de chuvas em relação ao mesmo período de 2019, crescendo de 0,4mm em 2019 para 33,7mm em 2020. E ainda, a chuva no período representou 29% do volume acumulado na região de 01 até 31 de outubro. De 10 até 13/10/2020 choveu cerca de 52% do volume de todo o mês de outubro de 2019 nas regiões.

O **Gráfico 5** mostra a precipitação média de chuvas nas regiões de Barreiras, Bom Jesus da Lapa, Brumado, Guanambi, Irecê, Itaberaba e Vitória da Conquista no período.

### Percentual de ocorrências de Descarga Atmosférica nas regiões analisadas



Gráfico 4 - Evolução das ocorrências de descargas nas regiões entre os dias 10 e 13 de outubro

### Chuvas nas regiões analisadas



Gráfico 5 - Comparativo das chuvas nas regiões registradas em 2019 e 2020

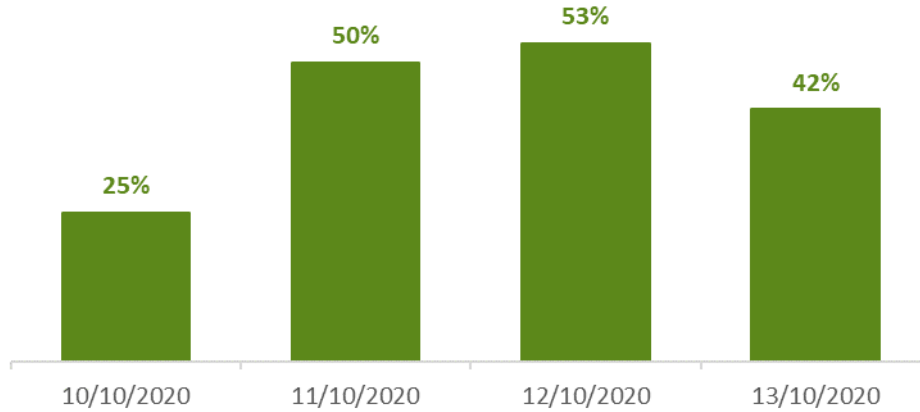

Tabela 3 - Pluviometria nos municípios total em outubro/2020 e outubro/2019

REGIÃO	MUNICÍPIO	Total outubro/2020	Total outubro/2019
BRUMADO	ABAIRA	14,0	2,3
IRECE	AMERICA DOURADA	155,0	28,7
VITORIA DA CONQUISTA	ANAGE	190,6	113,8
ITABERABA	ANDARAI	158,0	68,7
BARREIRAS	ANGICAL	53,3	63,6
BRUMADO	ARACATU	160,9	77,6
BARREIRAS	BAIANOPOLIS	55,5	69,8
BOM JESUS DA LAPA	BARRA	19,2	38,2
BRUMADO	BARRA DA ESTIVA	141,9	71,1
VITORIA DA CONQUISTA	BARRA DO CHOCA	217,2	76,6
IRECE	BARRA DO MENDES	120,8	52,9
BARREIRAS	BARREIRAS	12,3	61,9
IRECE	BARRO ALTO	76,5	71,5
VITORIA DA CONQUISTA	BELO CAMPO	192,1	125,4
VITORIA DA CONQUISTA	BOA NOVA	180,3	70,7
ITABERABA	BOA VISTA DO TUPIM	57,1	65,8
BOM JESUS DA LAPA	BOM JESUS DA LAPA	35,7	15,5
VITORIA DA CONQUISTA	BOM JESUS DA SERRA	174,2	44,2
ITABERABA	BONINAL	156,8	74,1
ITABERABA	BONITO	121,3	32,1
BOM JESUS DA LAPA	BOQUIRA	80,0	45,1
BRUMADO	BOTUPORA	105,7	66,1
BOM JESUS DA LAPA	BREJOLANDIA	124,6	38,2
BOM JESUS DA LAPA	BROTAS DE MACAUBAS	99,0	45,9
BRUMADO	BRUMADO	155,6	55,6
BOM JESUS DA LAPA	BURITIRAMA	66,0	34,2
VITORIA DA CONQUISTA	CAATIBA	211,5	73,5
BRUMADO	CACULE	102,0	114,1
VITORIA DA CONQUISTA	CAETANOS	185,8	85,9
GUANAMBI	CAETITE	149,1	77,5
IRECE	CAFARNAUM	117,5	44,9
BOM JESUS DA LAPA	CANAPOLIS	140,2	29,6
IRECE	CANARANA	86,4	59,8
GUANAMBI	CANDIBA	77,0	74,2
VITORIA DA CONQUISTA	CANDIDO SALES	158,7	146,5
VITORIA DA CONQUISTA	CARAIBAS	205,5	123,4
GUANAMBI	CARINHANHA	97,9	54,2
BARREIRAS	CATOLANDIA	46,6	75,6
BRUMADO	CATURAMA	149,6	76,6
IRECE	CENTRAL	71,8	96,0

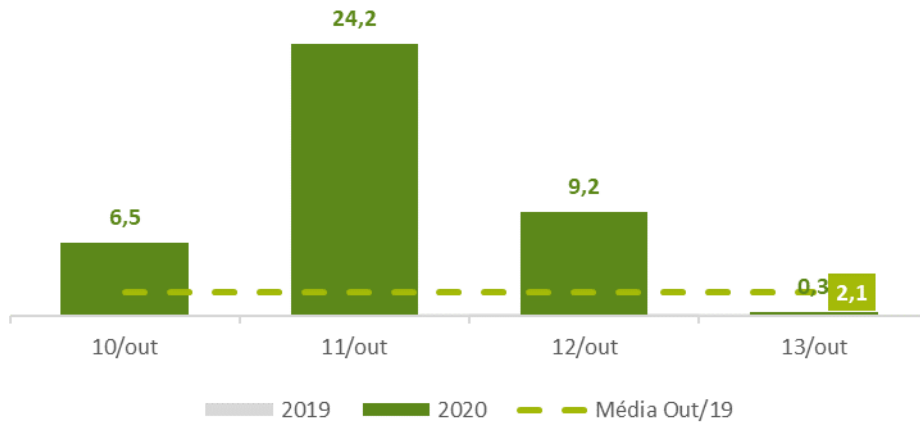
REGIÃO	MUNICÍPIO	Total outubro/2020	Total outubro/2019
BOM JESUS DA LAPA	COCOS	57,3	54,0
VITORIA DA CONQUISTA	CONDEUBA	119,9	125,9
BRUMADO	CONTENDAS DO SINCORA	114,5	61,8
VITORIA DA CONQUISTA	CORDEIROS	171,3	145,1
BOM JESUS DA LAPA	CORIBE	44,7	87,2
BOM JESUS DA LAPA	CORRENTINA	53,9	45,8
BARREIRAS	COTEGIPE	92,9	36,7
BARREIRAS	CRISTOPOLIS	53,0	96,3
BRUMADO	DOM BASILIO	134,5	59,4
VITORIA DA CONQUISTA	ENCRUZILHADA	243,4	141,8
BRUMADO	ERICO CARDOSO	182,3	80,0
GUANAMBI	FEIRA DA MATA	81,5	93,0
VITORIA DA CONQUISTA	FIRMINO ALVES	231,9	76,4
BARREIRAS	FORMOSA DO RIO PRETO	70,0	25,7
IRECE	GENTIO DO OURO	115,0	50,6
BRUMADO	GUAJERU	142,1	105,5
GUANAMBI	GUANAMBI	64,6	39,8
ITABERABA	IACU	48,6	19,1
BRUMADO	IBIASSUCE	141,5	107,8
BRUMADO	IBICOARA	202,2	116,0
VITORIA DA CONQUISTA	IBICUI	241,6	68,7
IRECE	IBIPEBA	100,4	82,5
BOM JESUS DA LAPA	IBIPITANGA	101,2	51,4
ITABERABA	IBIQUERA	82,8	53,8
BOM JESUS DA LAPA	IBITIARA	142,2	35,7
IRECE	IBITITA	74,5	76,9
BOM JESUS DA LAPA	IBOTIRAMA	14,3	17,0
GUANAMBI	IGAPORA	95,1	51,2
VITORIA DA CONQUISTA	IGUAI	201,6	76,1
BOM JESUS DA LAPA	IUPIARA	105,1	45,5
ITABERABA	IRAMAIA	165,8	69,9
ITABERABA	IRAQUARA	139,6	46,1
IRECE	IRECE	40,6	36,5
ITABERABA	ITABERABA	9,3	13,3
ITABERABA	ITAETE	38,8	55,8
IRECE	ITAGUACU DA BAHIA	75,4	52,2
VITORIA DA CONQUISTA	ITAMBE	238,6	99,4
VITORIA DA CONQUISTA	ITAPETINGA	130,2	48,2
VITORIA DA CONQUISTA	ITARANTIM	273,5	103,7
VITORIA DA CONQUISTA	ITORORO	173,6	46,4
BRUMADO	ITUACU	140,1	54,2
GUANAMBI	IUIU	116,8	51,9

REGIÃO	MUNICÍPIO	Total outubro/2020	Total outubro/2019
BOM JESUS DA LAPA	JABORANDI	45,5	44,4
GUANAMBI	JACARACI	121,4	129,0
IRECE	JOAO DOURADO	84,9	46,5
IRECE	JUSSARA	65,0	66,8
BRUMADO	JUSSIAPE	145,0	57,3
BRUMADO	LAGOA REAL	156,1	69,3
ITABERABA	LAJEDINHO	120,2	40,3
IRECE	LAPAO	40,6	36,5
ITABERABA	LENCOIS	109,2	44,7
GUANAMBI	LICINIO DE ALMEIDA	92,2	106,7
BRUMADO	LIVRAMENTO DE NOSSA SENHORA	176,2	65,3
BARREIRAS	LUIS EDUARDO MAGALHAES	67,3	78,4
ITABERABA	MACAJUBA	3,6	8,1
VITORIA DA CONQUISTA	MACARANI	292,6	142,2
BOM JESUS DA LAPA	MACAUBAS	90,2	50,6
VITORIA DA CONQUISTA	MAETINGA	159,1	115,4
VITORIA DA CONQUISTA	MAIQUINIQUE	259,0	104,4
GUANAMBI	MALHADA	97,9	54,2
BRUMADO	MALHADA DE PEDRAS	157,5	86,3
BARREIRAS	MANSIDAO	94,2	44,5
ITABERABA	MARCIONILIO SOUZA	94,0	48,3
GUANAMBI	MATINA	76,4	42,5
VITORIA DA CONQUISTA	MIRANTE	182,7	32,7
BOM JESUS DA LAPA	MORPARA	33,7	42,0
IRECE	MORRO DO CHAPEU	104,2	34,2
GUANAMBI	MORTUGABA	112,6	121,3
ITABERABA	MUCUGE	181,9	77,5
IRECE	MULUNGU DO MORRO	105,0	62,2
BOM JESUS DA LAPA	MUQUEM DO SAO FRANCISCO	113,5	46,7
VITORIA DA CONQUISTA	NOVA CANAA	192,2	69,9
ITABERABA	NOVA REDENCAO	70,2	58,8
BOM JESUS DA LAPA	NOVO HORIZONTE	159,3	58,8
BOM JESUS DA LAPA	OLIVEIRA DOS BREJINHOS	57,1	59,5
GUANAMBI	PALMAS DE MONTE ALTO	80,1	80,6
ITABERABA	PALMEIRAS	133,4	65,3
BRUMADO	PARAMIRIM	161,5	89,5
BOM JESUS DA LAPA	PARATINGA	52,9	33,8
BRUMADO	PIATA	150,8	39,7
GUANAMBI	PINDAI	78,5	82,7
VITORIA DA CONQUISTA	PIRIPA	195,4	144,4
VITORIA DA CONQUISTA	PLANALTO	275,5	59,8
VITORIA DA CONQUISTA	POCOES	123,3	65,3

REGIÃO	MUNICÍPIO	Total outubro/2020	Total outubro/2019
VITORIA DA CONQUISTA	POTIRAGUA	216,6	59,6
IRECE	PRESIDENTE DUTRA	49,8	62,9
VITORIA DA CONQUISTA	PRESIDENTE JANIO QUADROS	142,1	135,5
BARREIRAS	RIACHAO DAS NEVES	105,1	70,5
GUANAMBI	RIACHO DE SANTANA	55,6	42,2
VITORIA DA CONQUISTA	RIBEIRAO DO LARGO	206,4	201,6
BRUMADO	RIO DE CONTAS	173,0	89,9
BRUMADO	RIO DO ANTONIO	124,7	102,4
BRUMADO	RIO DO PIRES	169,7	66,0
ITABERABA	RUY BARBOSA	31,5	12,1
BOM JESUS DA LAPA	SANTA MARIA DA VITORIA	42,5	30,5
BARREIRAS	SANTA RITA DE CASSIA	70,0	43,2
BOM JESUS DA LAPA	SANTANA	121,4	27,3
BARREIRAS	SAO DESIDERIO	38,6	83,9
BOM JESUS DA LAPA	SAO FELIX DO CORIBE	38,0	28,5
IRECE	SAO GABRIEL	49,8	62,9
ITABERABA	SEABRA	127,9	53,1
GUANAMBI	SEBASTIAO LARANJEIRAS	93,0	79,7
BOM JESUS DA LAPA	SERRA DO RAMALHO	58,1	25,7
BOM JESUS DA LAPA	SERRA DOURADA	88,8	28,6
BOM JESUS DA LAPA	SITIO DO MATO	51,4	14,8
ITABERABA	SOUTO SOARES	105,5	61,8
BOM JESUS DA LAPA	TABOCAS DO BREJO VELHO	143,1	32,2
BRUMADO	TANHACU	147,0	62,6
BRUMADO	TANQUE NOVO	129,3	79,1
VITORIA DA CONQUISTA	TREMEDAL	168,2	120,1
IRECE	UIBAI	76,3	91,6
GUANAMBI	URANDI	83,7	88,7
ITABERABA	UTINGA	136,9	23,6
VITORIA DA CONQUISTA	VITORIA DA CONQUISTA	131,4	20,4
ITABERABA	WAGNER	161,3	36,4
BARREIRAS	WANDERLEY	113,5	46,7
IRECE	XIQUE-XIQUE	37,4	34,0
<b>MÉDIA</b>		<b>117,1</b>	<b>65,4</b>

Tabela 4 - Pluviometria nos municípios da região de Barreiras entre 10 e 13/outubro/2020 e outubro/2019

MUNICÍPIO	2020				Soma dias 2020	2019				Soma dias 2019
	10/out	11/out	12/out	13/out		10/out	11/out	12/out	13/out	
ANGICAL	9,3	5,8	23,3	0,4	38,8	0,0	0,0	0,0	0,0	0,0
BAIANOPOLIS	10,1	8,8	15,4	0,5	34,8	0,0	0,0	0,0	0,0	0,0
BARREIRAS	2,8	1,6	2,5	0,1	7,0	0,0	0,0	0,0	0,0	0,0
CATOLANDIA	7,5	7,0	5,2	0,8	20,5	0,0	0,0	0,0	0,0	0,0
COTEGIPE	18,4	19,1	20,5	0,0	58,0	0,0	0,2	0,0	0,0	0,2
CRISTOPOLIS	9,1	7,6	8,7	0,4	25,8	0,0	0,1	0,0	0,0	0,1
FORMOSA DO RIO PRETO	5,7	0,5	2,2	0,0	8,4	0,0	2,8	0,2	0,0	3,0
LUIS EDUARDO MAGALHAES	8,1	6,3	0,7	0,1	15,2	0,0	0,1	0,0	0,0	0,1
MANSIDAO	3,1	21,7	6,4	0,1	31,3	0,0	0,0	0,0	0,0	0,0
RIACHAO DAS NEVES	21,7	7,0	49,9	0,1	78,7	0,0	0,1	0,0	0,0	0,1
SANTA RITA DE CASSIA	4,9	5,4	15,5	0,0	25,8	0,0	0,0	0,0	0,0	0,0
SAO DESIDERIO	5,4	5,7	2,8	0,8	14,7	0,0	0,0	0,0	0,0	0,0
WANDERLEY	33,9	28,7	13,3	0,0	75,9	0,0	0,0	0,0	0,0	0,0
<b>MÉDIA</b>	<b>10,8</b>	<b>9,6</b>	<b>12,8</b>	<b>0,3</b>	<b>33,5</b>	<b>0,0</b>	<b>0,3</b>	<b>0,0</b>	<b>0,0</b>	<b>0,3</b>

Tabela 5 - Pluviometria nos municípios da região de Bom Jesus da Lapa entre 10 e 13/outubro/2020 e outubro/2019

MUNICÍPIO	2020				Soma dias 2020	2019				Soma dias 2019
	10/out	11/out	12/out	13/out		10/out	11/out	12/out	13/out	
BARRA	0,2	1,7	0,4	0,2	2,5	0,0	0,0	0,0	0,0	0,0
BOM JESUS DA LAPA	0,0	1,0	1,2	0,5	2,7	0,0	0,0	0,0	0,0	0,0
BOQUIRA	5,7	12,9	3,3	0,2	22,1	0,0	0,1	0,1	0,0	0,2
BREJOLANDIA	47,2	16,8	12,0	0,1	76,1	0,0	0,0	0,0	0,0	0,0
BROTAS DE MACAUBAS	28,0	13,2	4,2	0,0	45,4	0,0	0,0	0,0	0,0	0,0
BURITIRAMA	0,7	21,8	5,6	0,1	28,2	0,0	0,0	0,0	0,0	0,0
CANAPOLIS	21,6	3,9	6,9	2,0	34,4	0,0	0,0	0,0	0,0	0,0
COCOS	1,9	5,5	2,6	0,2	10,2	0,0	0,0	0,0	0,0	0,0
CORIBE	2,3	5,0	6,7	0,6	14,6	0,0	0,0	0,0	0,0	0,0
CORRENTINA	0,0	1,0	4,1	1,8	6,9	0,0	0,0	0,0	0,0	0,0
IBIPITANGA	3,7	14,9	5,8	0,1	24,5	0,0	0,2	0,4	0,0	0,6
IBITIARA	9,0	53,2	11,6	0,0	73,8	0,0	0,0	0,0	0,1	0,1
IBOTIRAMA	3,1	0,9	0,5	0,0	4,5	0,0	0,0	0,0	0,0	0,0
IPUPIARA	26,5	12,8	13,2	0,0	52,5	0,1	0,0	0,0	0,0	0,1
JABORANDI	0,1	2,1	7,4	1,1	10,7	0,0	0,0	0,0	0,0	0,0
MACAUBAS	9,4	13,8	3,4	0,2	26,8	0,0	0,3	0,4	0,0	0,7
MORPARA	0,2	3,9	4,5	0,0	8,6	0,0	1,4	0,0	0,0	1,4
MUQUEM DO SAO FRANCISCO	33,9	28,7	13,3	0,0	75,9	0,0	0,0	0,0	0,0	0,0
NOVO HORIZONTE	2,0	27,5	16,5	0,0	46,0	0,0	0,0	0,0	0,0	0,0
OLIVEIRA DOS BREJINHOS	7,8	11,7	2,6	0,1	22,2	0,0	0,0	0,0	0,0	0,0
PARATINGA	3,6	5,1	3,0	0,1	11,8	0,0	0,0	0,0	0,0	0,0
SANTA MARIA DA VITORIA	0,1	4,0	8,7	0,3	13,1	0,0	0,0	0,0	0,0	0,0
SANTANA	34,0	3,8	5,9	1,3	45,0	0,0	0,0	0,0	0,0	0,0
SAO FELIX DO CORIBE	0,0	4,1	9,2	0,1	13,4	0,0	0,0	0,0	0,0	0,0
SERRA DO RAMALHO	0,3	8,7	2,7	0,2	11,9	0,0	0,0	0,0	0,0	0,0
SERRA DOURADA	31,0	4,9	3,4	0,8	40,1	0,0	0,0	0,0	0,0	0,0
SITIO DO MATO	1,2	2,8	4,9	1,2	10,1	0,0	0,0	0,0	0,0	0,0
TABOCAS DO BREJO VELHO	64,0	16,3	4,1	1,0	85,4	0,0	0,0	0,0	0,0	0,0
<b>MÉDIA</b>	<b>12,1</b>	<b>10,8</b>	<b>6,0</b>	<b>0,4</b>	<b>29,3</b>	<b>0,0</b>	<b>0,1</b>	<b>0,0</b>	<b>0,0</b>	<b>0,1</b>

Tabela 6 - Pluviometria nos municípios da região de Brumado entre 10 e 13/outubro/2020 e outubro/2019

MUNICÍPIO	2020				Soma dias 2020	2019				Soma dias 2019
	10/out	11/out	12/out	13/out		10/out	11/out	12/out	13/out	
ABAIRA	0,0	0,0	0,2	0,0	0,2	0,0	0,0	0,5	0,2	0,7
ARACATU	13,9	19,7	3,2	0,7	37,5	0,0	0,0	0,2	0,0	0,2
BARRA DA ESTIVA	1,0	27,3	21,5	0,0	49,8	0,0	0,0	0,7	0,1	0,8
BOTUPORA	7,7	32,3	11,9	0,1	52,0	0,0	0,5	0,0	0,0	0,5
BRUMADO	6,0	27,5	21,4	0,5	55,4	0,0	0,0	0,0	0,0	0,0
CACULE	6,0	34,3	11,0	0,0	51,3	0,0	0,0	0,0	0,0	0,0
CATURAMA	8,1	33,6	13,6	0,0	55,3	0,0	0,1	0,0	0,0	0,1
CONTENDAS DO SINCORA	0,3	8,8	3,9	0,0	13,0	0,0	0,1	1,7	0,2	2,0
DOM BASILIO	1,0	28,2	35,6	0,0	64,8	0,0	0,0	0,0	0,0	0,0
ERICO CARDOSO	9,8	72,1	30,9	0,0	112,8	0,0	0,0	0,0	0,0	0,0
GUAJERU	15,5	32,5	13,9	0,3	62,2	0,0	0,0	0,5	0,0	0,5
IBIASSUCE	0,4	42,6	18,0	0,0	61,0	0,0	0,0	0,0	0,0	0,0
IBICOARA	6,2	46,8	35,6	0,0	88,6	0,0	0,0	0,9	0,1	1,0
ITUACU	2,9	20,0	12,6	0,3	35,8	0,0	0,0	0,0	0,1	0,1
JUSSIAPE	1,6	26,8	22,8	0,0	51,2	0,0	0,0	0,0	0,1	0,1
LAGOA REAL	1,9	36,8	14,0	0,1	52,8	0,0	0,0	0,0	0,0	0,0
LIVRAMENTO DE NOSSA SENHORA	0,8	67,5	35,2	0,0	103,5	0,0	0,0	0,0	0,0	0,0
MALHADA DE PEDRAS	12,4	37,7	13,4	0,3	63,8	0,0	0,0	0,2	0,0	0,2
PARAMIRIM	7,2	56,6	28,2	0,1	92,1	0,0	0,6	0,0	0,0	0,6
PIATA	2,6	19,3	8,4	0,0	30,3	0,0	0,0	0,0	0,0	0,0
RIO DE CONTAS	2,1	64,6	30,0	0,0	96,7	0,0	0,0	0,0	0,0	0,0
RIO DO ANTONIO	12,5	32,6	11,9	0,3	57,3	0,0	0,0	0,0	0,0	0,0
RIO DO PIRES	3,8	23,5	11,4	1,2	39,9	0,0	0,2	2,1	0,0	2,3
TANHACU	2,5	15,1	11,9	0,5	30,0	0,0	0,0	0,0	0,1	0,1
TANQUE NOVO	13,2	53,0	20,6	0,1	86,9	0,0	0,3	0,0	0,0	0,3
<b>MÉDIA</b>	<b>5,6</b>	<b>34,4</b>	<b>17,6</b>	<b>0,2</b>	<b>57,8</b>	<b>0,0</b>	<b>0,1</b>	<b>0,3</b>	<b>0,0</b>	<b>0,4</b>

Tabela 7 - Pluviometria nos municípios da região de Guanambi entre 10 e 13/outubro/2020 e outubro/2019

MUNICÍPIO	2020				Soma dias 2020	2019				Soma dias 2019
	10/out	11/out	12/out	13/out		10/out	11/out	12/out	13/out	
CAETITE	3,8	57,8	19,9	0,0	81,5	0,0	0,0	0,0	0,0	0,0
CANDIBA	0,3	36,1	6,2	0,0	42,6	0,0	0,0	0,0	0,0	0,0
CARINHANHA	4,7	20,0	0,3	0,0	25,0	0,0	0,0	0,0	0,0	0,0
FEIRA DA MATA	12,9	12,5	1,3	0,2	26,9	0,0	0,0	0,0	0,0	0,0
GUANAMBI	0,0	42,8	10,9	0,0	53,7	0,0	0,0	0,0	0,0	0,0
IGAPORA	13,4	48,3	12,5	0,1	74,3	0,0	0,0	0,0	0,0	0,0
IUIU	2,9	43,9	1,1	0,0	47,9	0,0	0,0	0,0	0,0	0,0
JACARACI	9,6	45,1	12,8	0,0	67,5	0,0	0,0	0,0	0,0	0,0
LICINIO DE ALMEIDA	5,2	36,9	8,1	0,0	50,2	0,0	0,0	0,0	0,0	0,0
MALHADA	4,7	20,0	0,3	0,0	25,0	0,0	0,0	0,0	0,0	0,0
MATINA	1,4	36,1	12,0	0,1	49,6	0,0	0,0	0,0	0,0	0,0
MORTUGABA	2,3	27,5	23,6	0,0	53,4	0,0	0,0	0,6	0,0	0,6
PALMAS DE MONTE ALTO	0,1	33,6	10,1	0,1	43,9	0,0	0,0	0,0	0,0	0,0
PINDAI	1,4	36,2	9,7	0,0	47,3	0,0	0,0	0,0	0,0	0,0
RIACHO DE SANTANA	3,9	22,8	7,5	0,2	34,4	0,0	0,0	0,0	0,0	0,0
SEBASTIAO LARANJEIRAS	0,3	37,7	4,2	0,0	42,2	0,0	0,0	0,0	0,0	0,0
URANDI	0,2	33,1	5,2	0,0	38,5	0,0	0,0	0,0	0,0	0,0
<b>MÉDIA</b>	<b>3,9</b>	<b>34,7</b>	<b>8,6</b>	<b>0,0</b>	<b>47,3</b>	<b>0,0</b>	<b>0,0</b>	<b>0,0</b>	<b>0,0</b>	<b>0,0</b>

Tabela 8 - Pluviometria nos municípios da região de Irecê entre 10 e 13/outubro/2020 e outubro/2019

MUNICÍPIO	2020				Soma dias	2019				Soma dias
	10/out	11/out	12/out	13/out	2020	10/out	11/out	12/out	13/out	2019
AMERICA DOURADA	2,1	9,6	0,1	0,0	11,8	0,0	0,0	0,0	0,0	0,0
BARRA DO MENDES	18,6	48,0	5,3	0,0	71,9	0,0	0,0	0,0	0,0	0,0
BARRO ALTO	7,3	19,7	1,8	0,0	28,8	0,0	0,0	4,1	0,0	4,1
CAFARNAUM	2,3	14,1	4,9	0,0	21,3	0,0	0,0	0,0	0,0	0,0
CANARANA	5,0	19,0	2,5	0,0	26,5	0,0	0,0	0,0	0,0	0,0
CENTRAL	8,0	5,8	23,0	0,0	36,8	0,0	0,0	0,0	0,0	0,0
GENTIO DO OURO	31,8	31,8	9,3	0,0	72,9	0,0	0,0	0,0	0,0	0,0
IBIPEBA	9,1	31,3	3,9	0,0	44,3	0,0	0,0	0,0	0,0	0,0
IBITITA	5,2	18,2	2,5	0,0	25,9	0,0	0,0	0,5	0,1	0,6
IRECE	0,1	4,2	1,3	0,0	5,6	0,0	0,0	0,0	0,0	0,0
ITAGUACU DA BAHIA	8,5	6,0	28,7	0,0	43,2	0,0	0,0	0,0	0,0	0,0
JOAO DOURADO	1,6	9,5	1,5	0,0	12,6	0,0	0,0	0,0	0,0	0,0
JUSSARA	8,3	2,5	15,7	0,0	26,5	0,0	0,0	0,0	0,0	0,0
LAPAO	0,1	4,2	1,3	0,0	5,6	0,0	0,0	0,0	0,0	0,0
MORRO DO CHAPEU	1,4	18,0	2,9	0,0	22,3	0,0	1,2	0,0	0,0	1,2
MULUNGU DO MORRO	3,5	36,0	3,9	0,0	43,4	0,0	0,0	0,0	0,1	0,1
PRESIDENTE DUTRA	3,2	4,0	6,8	0,0	14,0	0,0	0,0	0,0	0,0	0,0
SAO GABRIEL	3,2	4,0	6,8	0,0	14,0	0,0	0,0	0,0	0,0	0,0
UIBAI	11,1	7,0	20,8	0,0	38,9	0,0	0,0	0,0	0,0	0,0
XIQUE-XIQUE	3,4	1,5	13,3	0,1	18,3	0,0	0,0	0,0	0,0	0,0
<b>MÉDIA</b>	<b>6,7</b>	<b>14,7</b>	<b>7,8</b>	<b>0,0</b>	<b>29,2</b>	<b>0,0</b>	<b>0,1</b>	<b>0,2</b>	<b>0,0</b>	<b>0,3</b>

Tabela 9 - Pluviometria nos municípios da região de Itaberaba entre 10 e 13/outubro/2020 e outubro/2019

MUNICÍPIO	2020				Soma dias	2019				Soma dias
	10/out	11/out	12/out	13/out	2020	10/out	11/out	12/out	13/out	2019
ANDARAI	0,1	30,1	41,8	0,0	72,0	0,0	0,0	0,0	0,3	0,3
BOA VISTA DO TUPIM	0,0	7,5	1,9	0,0	9,4	0,0	0,3	0,4	0,9	1,6
BONINAL	3,6	39,7	13,0	0,0	56,3	0,0	0,0	0,0	0,1	0,1
BONITO	0,0	43,2	4,2	0,0	47,4	0,0	0,0	0,0	0,2	0,2
IACU	0,0	0,0	2,5	0,0	2,5	0,0	0,4	1,4	1,2	3,0
IBIQUERA	0,0	23,0	9,0	0,0	32,0	0,0	0,1	0,0	0,5	0,6
IRAMAIA	0,1	26,7	56,1	0,0	82,9	0,0	0,0	1,7	0,3	2,0
IRAQUARA	2,5	64,9	7,4	0,0	74,8	0,0	0,0	0,0	0,2	0,2
ITABERABA	0,0	0,6	0,7	0,0	1,3	0,0	0,5	0,0	1,7	2,2
ITAETE	0,0	4,3	7,2	0,0	11,5	0,0	0,1	3,0	0,4	3,5
LAJEDINHO	0,0	2,1	2,6	0,0	4,7	0,0	0,1	4,7	0,7	5,5
LENCOIS	0,0	73,3	8,4	0,0	81,7	0,0	0,0	0,0	0,3	0,3
MACAJUBA	0,0	0,0	0,0	0,0	0,0	0,0	0,2	0,0	0,6	0,8
MARCIONILIO SOUZA	0,0	1,6	1,9	0,0	3,5	0,0	0,3	2,0	0,8	3,1
MUCUGE	0,2	18,9	51,4	0,0	70,5	0,0	0,0	0,0	0,2	0,2
NOVA REDENCAO	0,0	13,2	12,5	0,0	25,7	0,0	0,1	0,0	0,4	0,5
PALMEIRAS	1,2	67,5	12,3	0,0	81,0	0,0	0,0	0,0	0,3	0,3
RUY BARBOSA	0,0	3,0	0,2	0,0	3,2	0,0	0,4	0,0	0,9	1,3
SEABRA	1,6	56,3	18,3	0,0	76,2	0,0	0,0	0,0	0,2	0,2
SOUTO SOARES	3,1	38,5	5,3	0,0	46,9	0,0	0,0	0,0	0,2	0,2
UTINGA	0,0	40,8	5,2	0,0	46,0	0,0	0,1	0,0	0,4	0,5
WAGNER	0,2	62,5	5,6	0,0	68,3	0,0	0,0	0,0	0,3	0,3
<b>MÉDIA</b>	<b>0,6</b>	<b>28,1</b>	<b>12,2</b>	<b>0,0</b>	<b>40,8</b>	<b>0,0</b>	<b>0,1</b>	<b>0,6</b>	<b>0,5</b>	<b>1,2</b>

Tabela 10 - Pluviometria nos municípios da região de Vitória da Conquista entre 10 e 13/outubro/2020 e outubro/2019

MUNICÍPIO	2020				Soma dias	2019				Soma dias
	10/out	11/out	12/out	13/out	2020	10/out	11/out	12/out	13/out	2019
ANAGE	11,3	21,1	0,7	0,9	34,0	0,0	0,0	0,0	0,0	0,0
BARRA DO CHOCA	0,7	21,3	0,4	0,8	23,2	0,2	0,0	0,0	0,1	0,3
BELO CAMPO	15,5	21,7	1,1	0,6	38,9	0,0	0,0	0,0	0,0	0,0
BOA NOVA	0,3	6,8	1,2	0,4	8,7	0,1	0,2	0,7	0,3	1,3
BOM JESUS DA SERRA	0,0	4,3	0,6	0,7	5,6	0,1	0,0	0,0	0,1	0,2
CAATIBA	0,7	23,4	0,4	0,7	25,2	0,2	0,0	0,0	0,0	0,2
CAETANOS	0,6	14,4	0,3	1,0	16,3	0,0	0,0	0,0	0,1	0,1
CANDIDO SALES	4,9	15,3	0,5	0,0	20,7	0,0	0,0	0,0	0,0	0,0
CARAIBAS	12,0	31,3	0,3	0,9	44,5	0,0	0,0	0,0	0,0	0,0
CONDEUBA	17,5	36,6	2,0	0,0	56,1	0,0	0,0	0,0	0,0	0,0
CORDEIROS	21,2	37,6	4,2	0,0	63,0	0,0	0,0	0,0	0,0	0,0
ENCRUZILHADA	11,8	45,3	9,8	0,2	67,1	0,1	0,1	0,0	0,0	0,2
FIRMINO ALVES	0,0	33,5	5,5	0,6	39,6	0,3	0,1	0,2	0,0	0,6
IBICUI	0,0	29,0	4,7	0,5	34,2	0,3	0,0	0,2	0,1	0,6
IGUAI	0,0	23,5	0,7	0,4	24,6	0,2	0,1	0,3	0,1	0,7
ITAMBE	4,1	111,7	0,6	0,6	117,0	0,2	0,0	0,0	0,3	0,5
ITAPETINGA	0,0	21,3	0,0	0,0	21,3	0,4	0,0	0,0	0,0	0,4
ITARANTIM	0,8	89,1	9,0	4,9	103,8	0,3	0,9	0,0	0,0	1,2
ITORORO	0,2	29,0	4,6	0,5	34,3	0,4	0,0	0,0	0,2	0,6
MACARANI	5,2	93,4	14,1	0,4	113,1	0,3	0,0	0,0	0,0	0,3
MAETINGA	15,2	22,6	1,0	0,7	39,5	0,0	0,0	0,0	0,0	0,0
MAIQUINIQUE	1,9	84,0	11,3	6,8	104,0	0,3	0,5	0,0	0,0	0,8
MIRANTE	0,0	13,3	0,7	0,7	14,7	0,1	0,0	0,0	0,1	0,2
NOVA CANAA	0,6	22,4	0,7	0,4	24,1	0,2	0,0	0,0	0,0	0,2
PIRIPA	32,6	43,2	2,5	0,3	78,6	0,0	0,0	0,0	0,0	0,0
PLANALTO	0,1	9,4	0,4	0,9	10,8	0,1	0,0	0,0	0,0	0,1
POCOES	0,0	0,2	3,2	0,3	3,7	0,1	1,6	1,2	0,1	3,0
POTIRAGUA	0,1	7,1	0,4	0,6	8,2	0,1	0,0	0,0	0,3	0,4
PRESIDENTE JANIO QUADROS	11,2	21,5	3,3	0,5	36,5	0,0	0,0	1,1	0,0	1,1
RIBEIRAO DO LARGO	10,3	42,0	8,2	0,4	60,9	0,1	0,0	0,0	0,0	0,1
TREMEDAL	12,3	23,5	1,2	0,5	37,5	0,0	0,0	0,0	0,0	0,0
VITORIA DA CONQUISTA	0,6	9,4	10,8	1,7	22,5	0,0	0,0	0,0	0,0	0,0
<b>MÉDIA</b>	<b>6,0</b>	<b>31,5</b>	<b>3,3</b>	<b>0,9</b>	<b>41,6</b>	<b>0,1</b>	<b>0,1</b>	<b>0,1</b>	<b>0,1</b>	<b>0,4</b>

## 6. REGIÃO AFETADA

### 6.1. CARACTERIZAÇÃO REGIONAL

A área afetada pelo evento é formada por 7 regiões:

- A região de Barreiras, que atende a 191.092 consumidores, o que representa aproximadamente 3% dos consumidores da distribuidora;
- A região de Bom Jesus da Lapa, que atende a 253.992 consumidores, o que representa aproximadamente 4% dos consumidores da distribuidora;



- A região de Brumado, que atende a 194.118 consumidores e isso representa cerca de 3% dos consumidores totais da distribuidora;
- A região de Guanambi, que atende a 164.187 consumidores, o que representa 2,6% dos consumidores da distribuidora;
- A região de Irecê, que atende a 192.597 consumidores, representando cerca de 3% dos consumidores da distribuidora;
- A região de Itaberaba, que atende a 171.647 consumidores, representando cerca de 2,8% dos consumidores da distribuidora;
- A região de Vitória da Conquista, que atende 400.649 consumidores, representando cerca de 6,5% dos consumidores da distribuidora.

A Tabela 11 abaixo apresenta o quantitativo de consumidores de acordo com a classificação de BT / MT / AT para cada uma das regiões. A Figura 1 demonstra a disposição e extensão da área que estamos tratando neste relatório.

**Tabela 11 - Consumidores de acordo com classificação BT / MT / AT**

<b>CONSUMIDORES BT</b>	<b>RURAL</b>	<b>URBANO</b>	<b>TOTAL</b>
BARREIRAS	73.536	116.769	190.305
BOM JESUS DA LAPA	141.444	112.040	253.484
BRUMADO	110.049	83.875	193.924
GUANAMBI	83.020	81.135	164.155
IRECE	97.790	94.293	192.083
ITABERABA	85.261	86.074	171.335
VITORIA DA CONQUISTA	133.987	266.077	400.064
<b>CONSUMIDORES MT</b>	<b>RURAL</b>	<b>URBANO</b>	<b>TOTAL</b>
BARREIRAS	987	230	1.217
BOM JESUS DA LAPA	547	102	649
BRUMADO	354	107	461
GUANAMBI	174	86	260
IRECE	705	97	802
ITABERABA	487	90	577
VITORIA DA CONQUISTA	1.122	454	1.576
<b>CONSUMIDORES AT</b>	<b>RURAL</b>	<b>URBANO</b>	<b>TOTAL</b>
BARREIRAS	10	5	15
BOM JESUS DA LAPA	5	2	7
BRUMADO	4	1	5
GUANAMBI	1	0	1
IRECE	4	0	4
ITABERABA	3	0	3
VITORIA DA CONQUISTA	0	2	2



Figura 1 - Disposição das Regiões de Barreiras, Bom Jesus da Lapa, Brumado, Guanambi, Irecê, Itaberaba e Vitória da Conquista

## 6.2. REGIÃO DE BARREIRAS

A região de Barreiras possui aproximadamente 443.171 habitantes, cerca de 81.771 km<sup>2</sup> distribuídos em 13 municípios e densidade demográfica estimada de 6,17 hab./km<sup>2</sup>, segundo dados do IBGE.

A cidade mais populosa da região é Barreiras, com 156.975 habitantes e 8.051 km<sup>2</sup>, com densidade demográfica de 17,49 hab./km<sup>2</sup>. Barreiras possui um clima tropical, com temperatura média de 24,9 °C e índice pluviométrico com média de 1.045 mm anual, concentrados entre novembro e março.

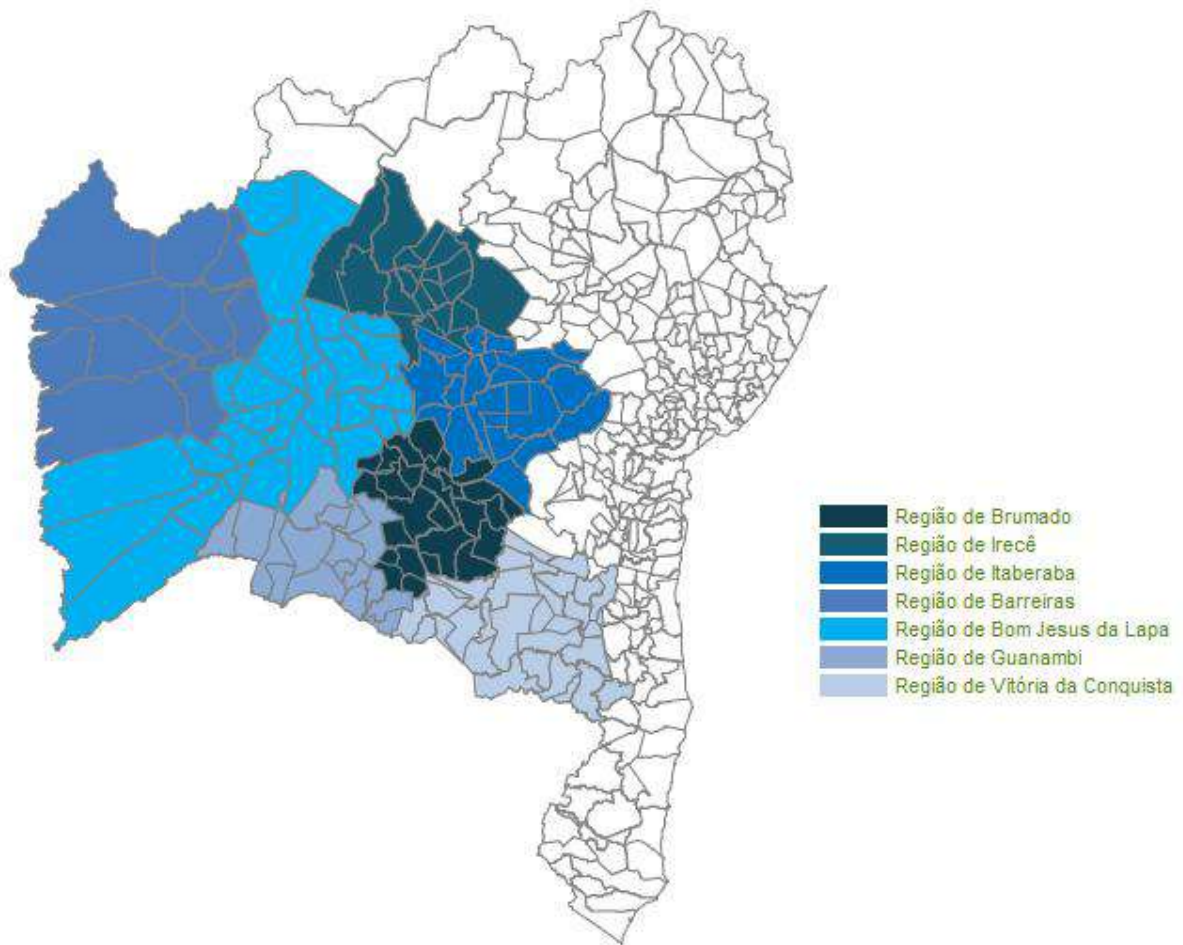
A região possui aproximadamente 4.116 km de rede BT, 10.520 km de rede MT e 837 km de rede AT.



### **6.3. REGIÃO DE BOM JESUS DA LAPA**

A região de Bom Jesus da Lapa possui aproximadamente 631.292 habitantes, cerca de 93.674 km<sup>2</sup> distribuídos em 28 municípios e densidade demográfica estimada de 6,75 hab./km<sup>2</sup>, segundo dados do IBGE.

A cidade mais populosa da região é Bom Jesus da Lapa, com 69.662 habitantes e 4.115 km<sup>2</sup>, com densidade demográfica de 15,11 hab./km<sup>2</sup>. Bom Jesus da Lapa possui um clima tropical, com temperatura média de 25,4 °C e índice pluviométrico com média de 833 mm anual, concentrados entre novembro e março.

A região possui aproximadamente 8.121 km de rede BT, 17.224 km de rede MT e 1.053 km de rede AT.

### **6.4. REGIÃO DE BRUMADO**

A região de Brumado possui aproximadamente 426.281 habitantes, cerca de 25.079 km<sup>2</sup> distribuídos em 25 municípios e densidade demográfica estimada de 16,98 hab./km<sup>2</sup>, segundo dados do IBGE.

A cidade mais populosa da região é Brumado, com 67.335 habitantes e 2.208 km<sup>2</sup>, com densidade demográfica de 29,01 hab./km<sup>2</sup>. Brumado possui um clima de estepe local, com temperatura média de 23,8 °C e índice pluviométrico com média de 590 mm anual, concentrados entre novembro e março.

A região possui aproximadamente 6.258 km de rede BT, 11.260 km de rede MT e 572 km de rede AT.

### **6.5. REGIÃO DE GUANAMBI**

A região de Guanambi possui aproximadamente 382.044 habitantes, cerca de 25.164 km<sup>2</sup> distribuídos em 17 municípios e densidade demográfica estimada de 15,19 hab./km<sup>2</sup>, segundo dados do IBGE.

A cidade mais populosa da região é Guanambi, com 84.928 habitantes e 1.272 km<sup>2</sup>, com densidade demográfica de 60,8 hab./km<sup>2</sup>. Guanambi possui um clima de estepe



local, com temperatura média de 23,6 °C e índice pluviométrico com média de 720 mm anual, concentrados entre novembro e março.

A região possui aproximadamente 5.616 km de rede BT, 10.289 km de rede MT e 366 km de rede AT.

## **6.6. REGIÃO DE IRECÊ**

A região de Irecê possui aproximadamente 450.233 habitantes, cerca de 31.301 km<sup>2</sup> distribuídos em 20 municípios e densidade demográfica estimada de 14,37 hab./km<sup>2</sup>, segundo dados do IBGE.

A cidade mais populosa da região é Irecê, com 73.524 habitantes e 319 km<sup>2</sup>, com densidade demográfica de 207,45 hab./km<sup>2</sup>. Irecê possui um clima de estepe local, com temperatura média de 23,3 °C e índice pluviométrico com média de 583 mm anual, concentrados entre novembro e março.

A região possui aproximadamente 3.414 km de rede BT, 7.691 km de rede MT e 702 km de rede AT.

## **6.7. REGIÃO DE ITABERABA**

A região de Itaberaba possui aproximadamente 390.384 habitantes, cerca de 29.969 km<sup>2</sup> distribuídos em 22 municípios e densidade demográfica estimada de 13,02 hab./km<sup>2</sup>, segundo dados do IBGE.

A cidade mais populosa da região é Itaberaba, com 64.646 habitantes e 2.386 km<sup>2</sup>, com densidade demográfica de 26,3 hab./km<sup>2</sup>. Itaberaba possui um clima de estepe local, com temperatura média de 24,4 °C e índice pluviométrico com média de 747 mm anual, concentrados entre novembro e março.

A região possui aproximadamente 4.342 km de rede BT, 10.506 km de rede MT e 444 km de rede AT.



## **6.8. REGIÃO DE VITÓRIA DA CONQUISTA**

A região de Vitória da Conquista possui aproximadamente 900.228 habitantes, cerca de 34.690 km<sup>2</sup> distribuídos em 32 municípios e densidade demográfica estimada de 25,96 hab./km<sup>2</sup>, segundo dados do IBGE.

A cidade mais populosa da região é Vitória da Conquista, com 341.128 habitantes e 3.254 km<sup>2</sup>, com densidade demográfica de 91,41 hab./km<sup>2</sup>. Vitória da Conquista possui um clima quente e temperado, com temperatura média de 20,0 °C e índice pluviométrico com média de 712 mm anual, concentrados entre outubro e abril.

A região possui aproximadamente 8.206 km de rede BT, 17.593 km de rede MT e 560 km de rede AT.





Figura 3 - Mapa Geolétrico da Região de Bom Jesus da Lapa



Figura 4 - Mapa geométrico da Região de Brumado



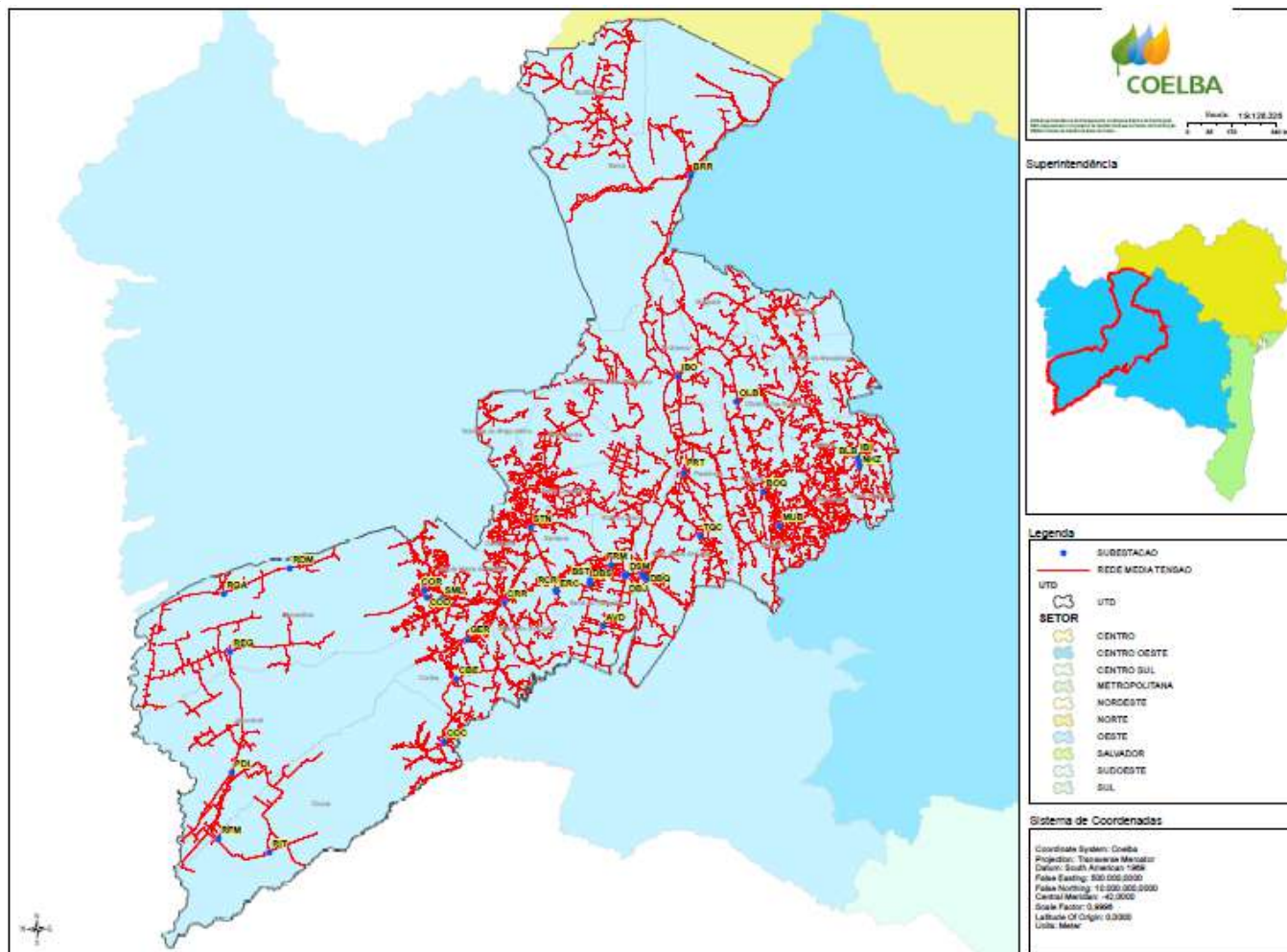

Figura 5 - Mapa Geolétrico da Região de Guanambi

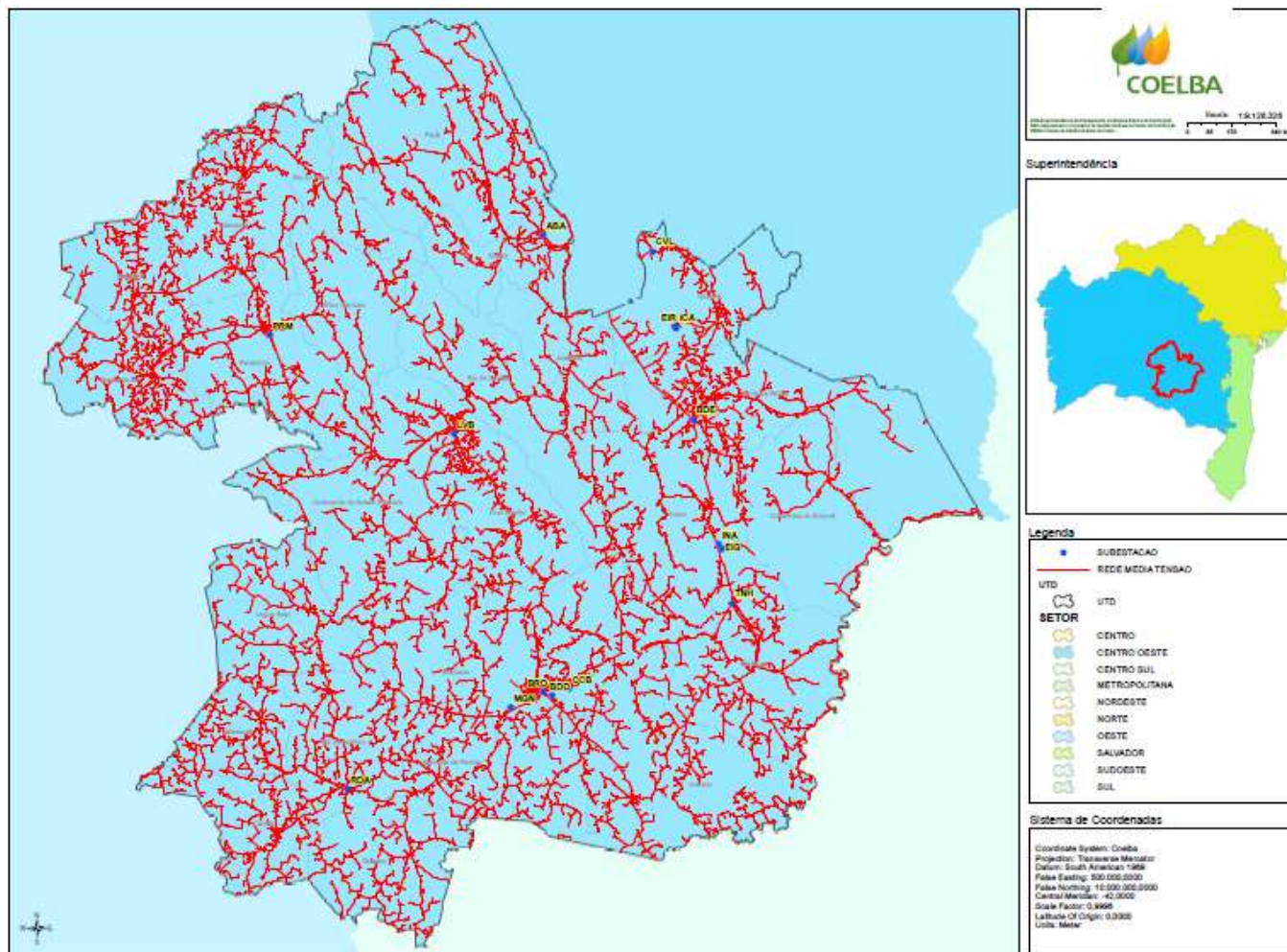

Figura 6 - Mapa Geolétrico da Região de Irecê

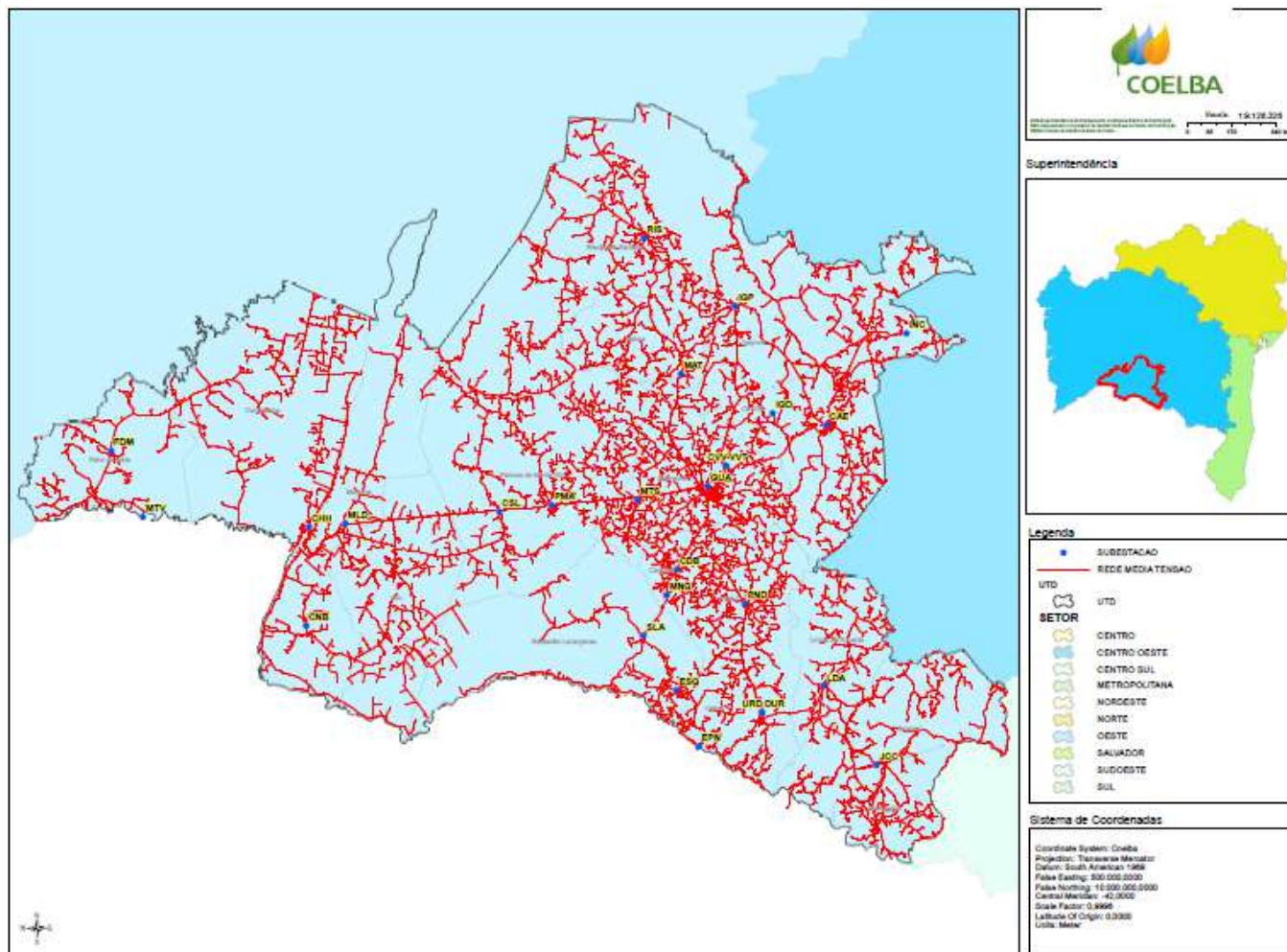

Figura 7 - Mapa Geométrico da Região de Itaberaba

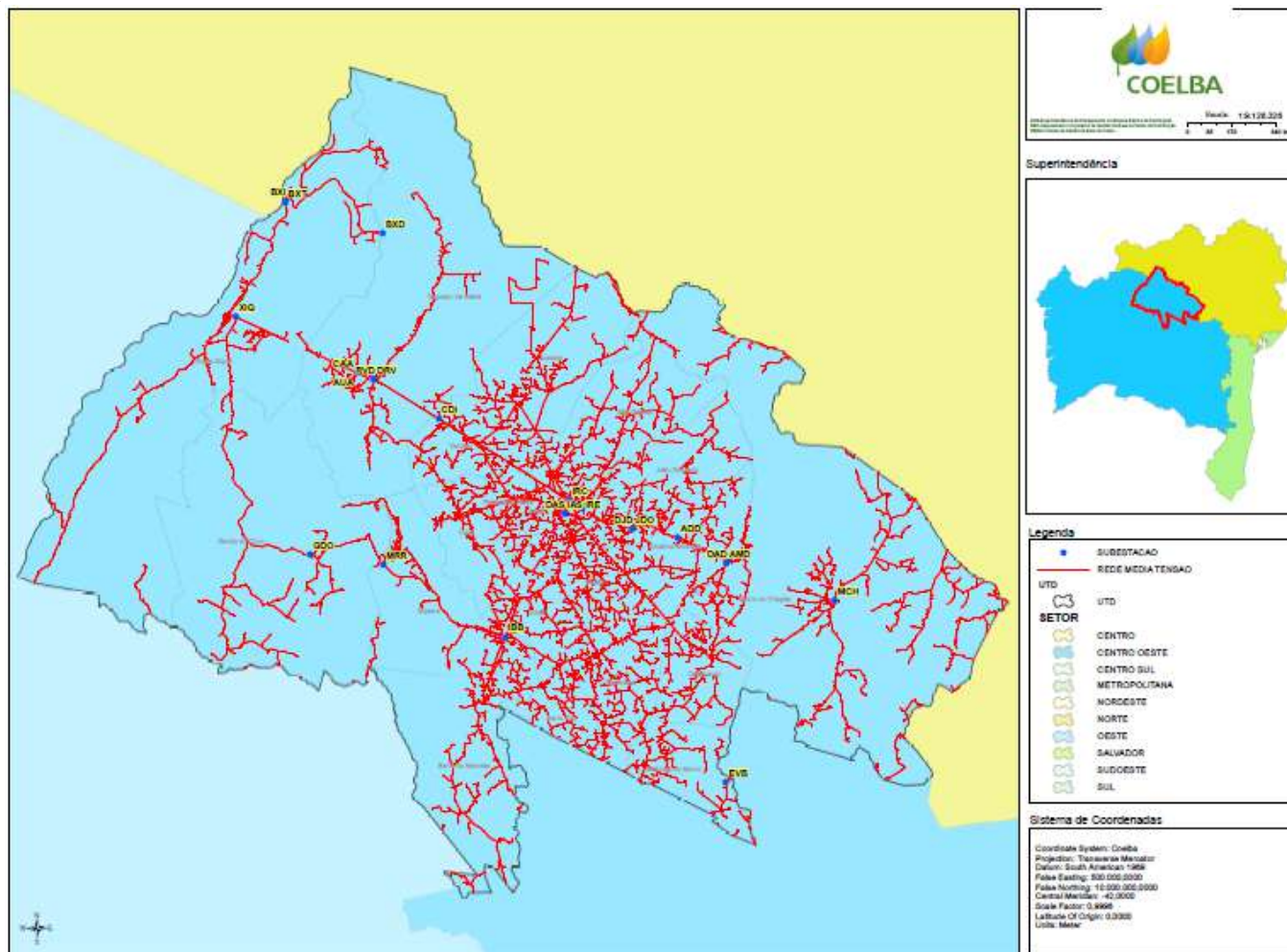

Figura 8 - Mapa Geoeletrico da Região de Vitória da Conquista

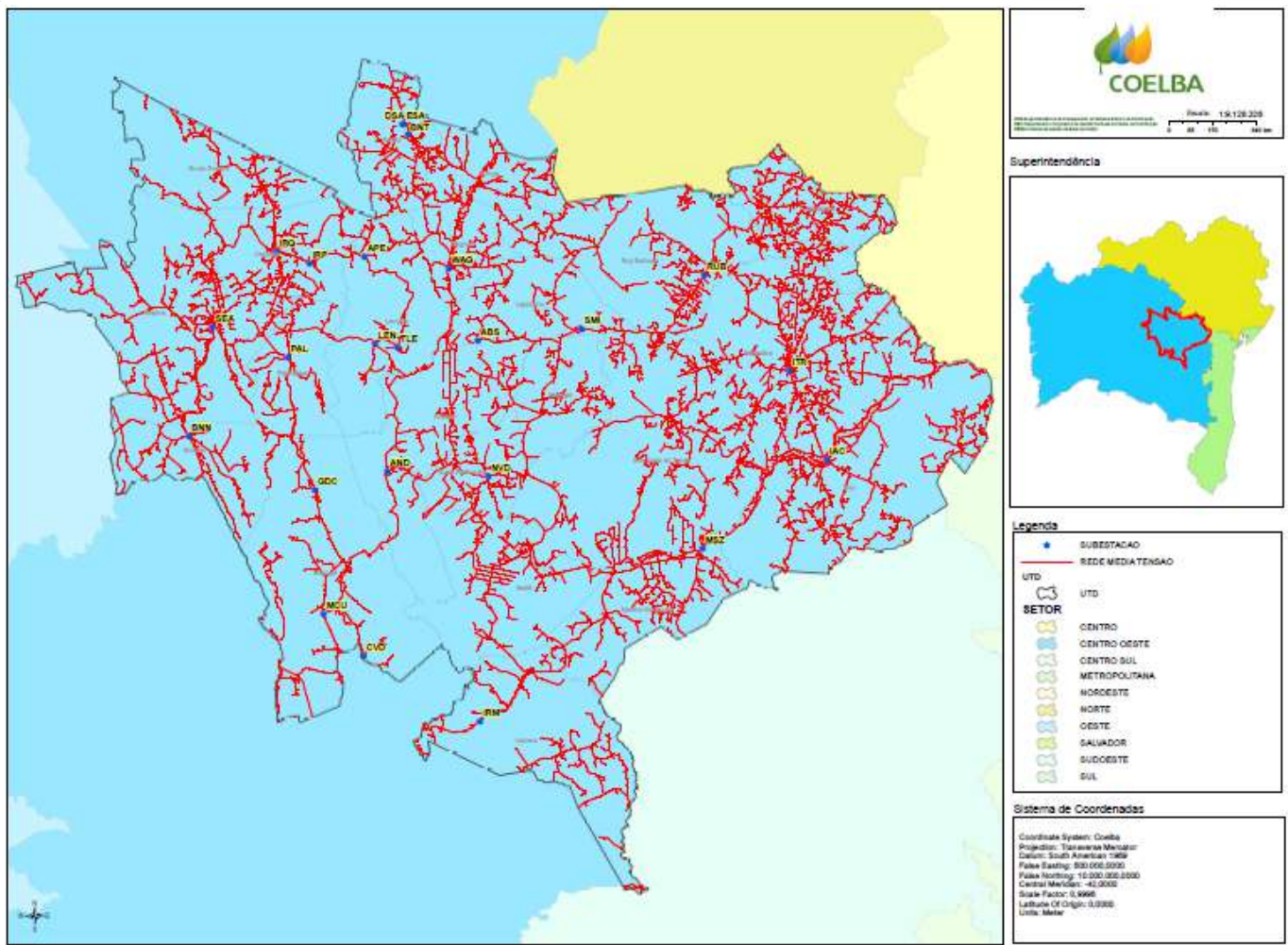

Figura 9 - Sistema de Alimentação da Região de Barreiras

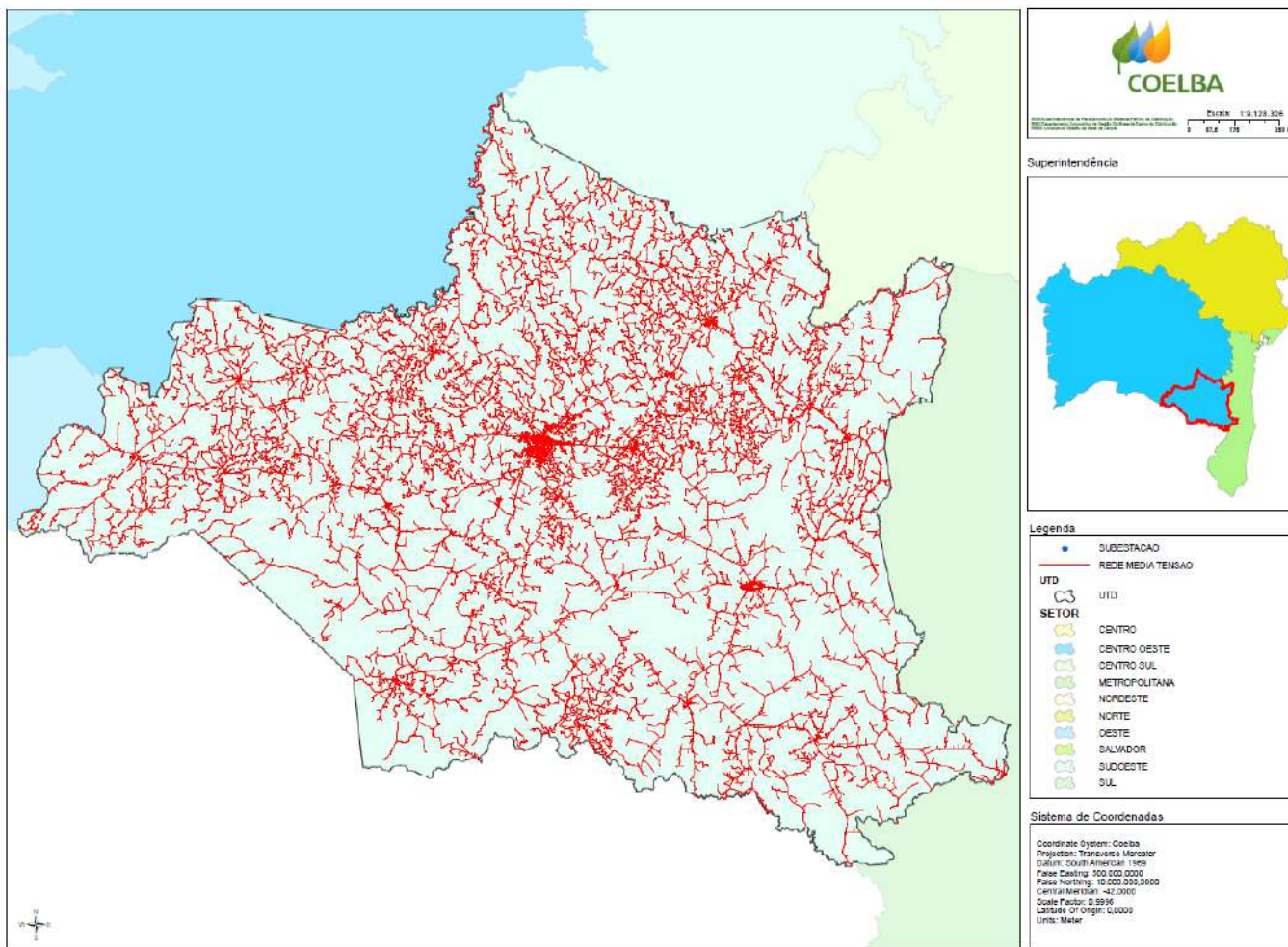

Figura 10 - Sistema de Alimentação da Região de Bom Jesus da Lapa



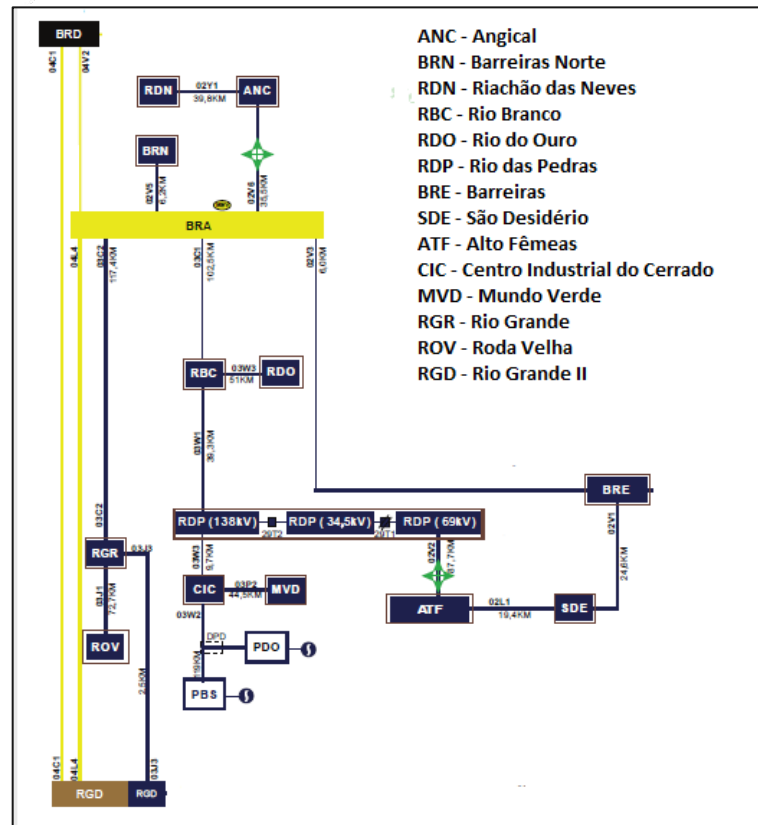

Figura 12 - Sistema de Alimentação da Região de Guanambi

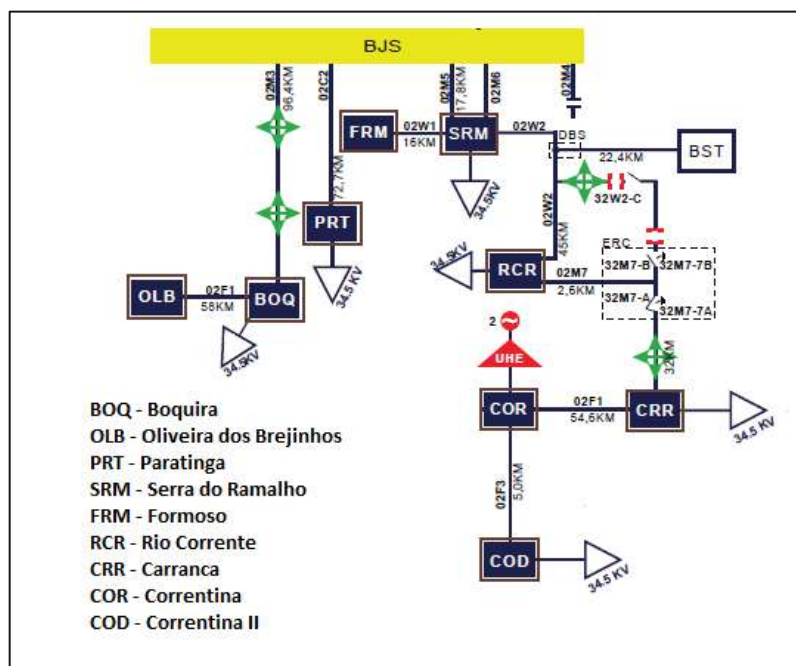

- MCH - Morro do Chapéu
- AMD - América Dourada
- ADD - América Dourada II
- JDO - João Dourado
- IRC - Irecê
- MRR - Miroros
- IBB - Ibepeba
- IAS - Irecê Asa Sul
- CDI - Central de Irecê
- RVD - Rio Verde
- XIQ - Xique-Xique
- BXD - Baixio de Irecê II
- BXT - Baixio de Irecê III

Figura 13 – Sistema de Alimentação da Região de Irecê

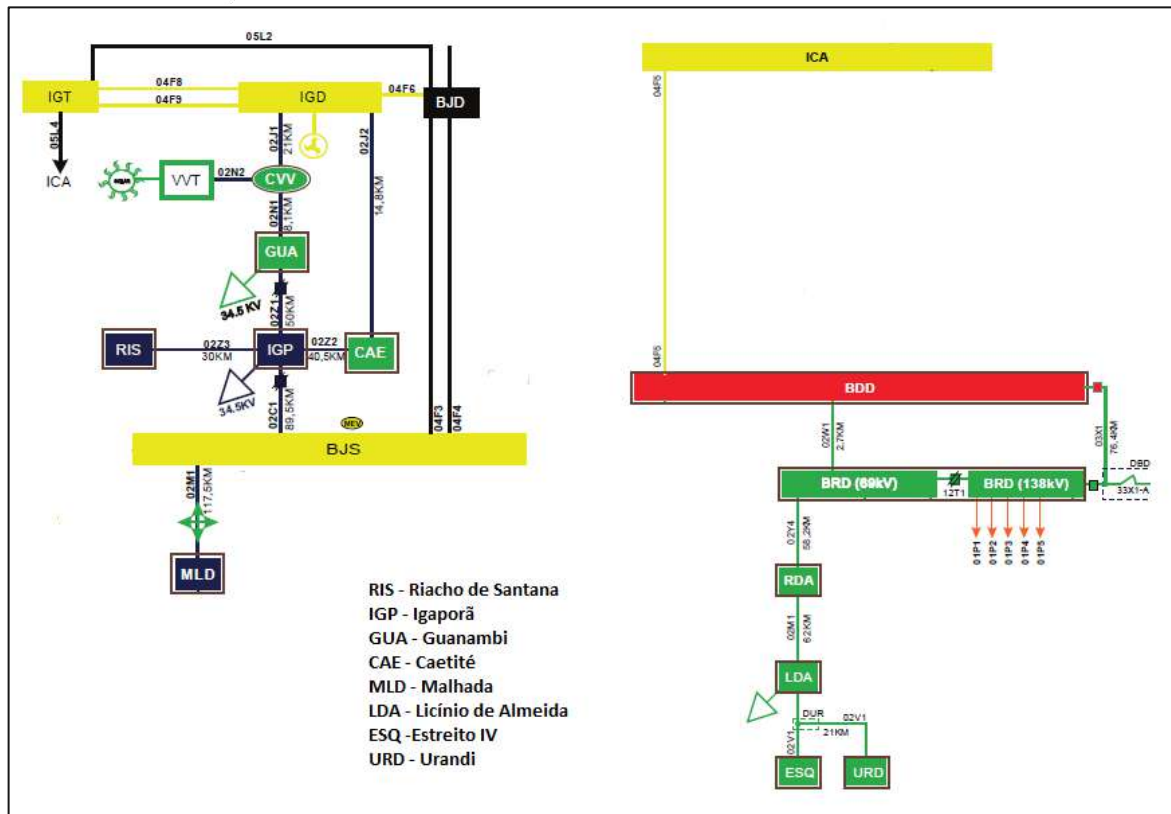
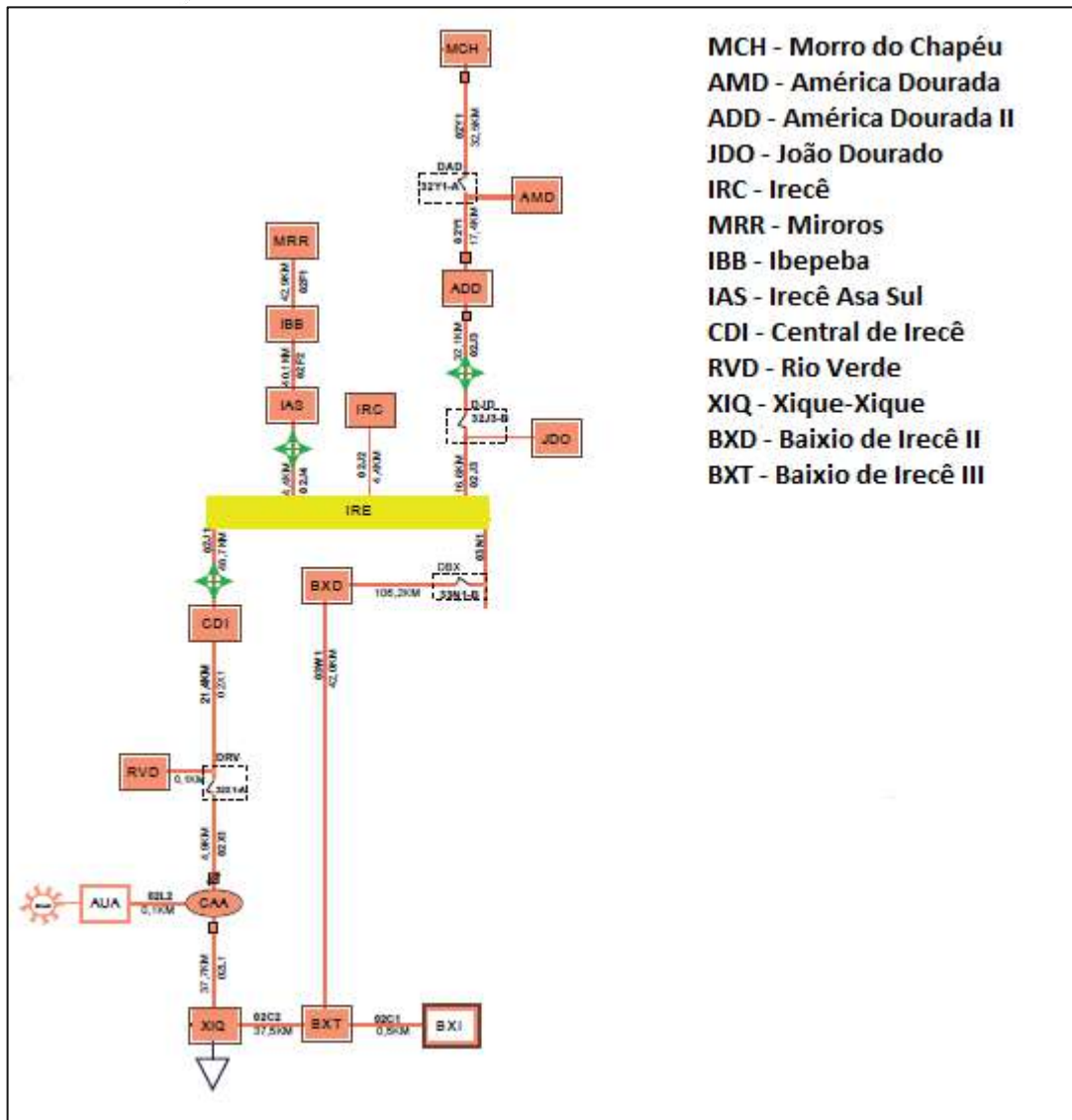



Figura 14 - Sistema de Alimentação da Região de Itabera



Figura 15 - Sistema de Alimentação da Região de Vitória da Conquista

## 8. INFORMAÇÕES TÉCNICAS DO EVENTO

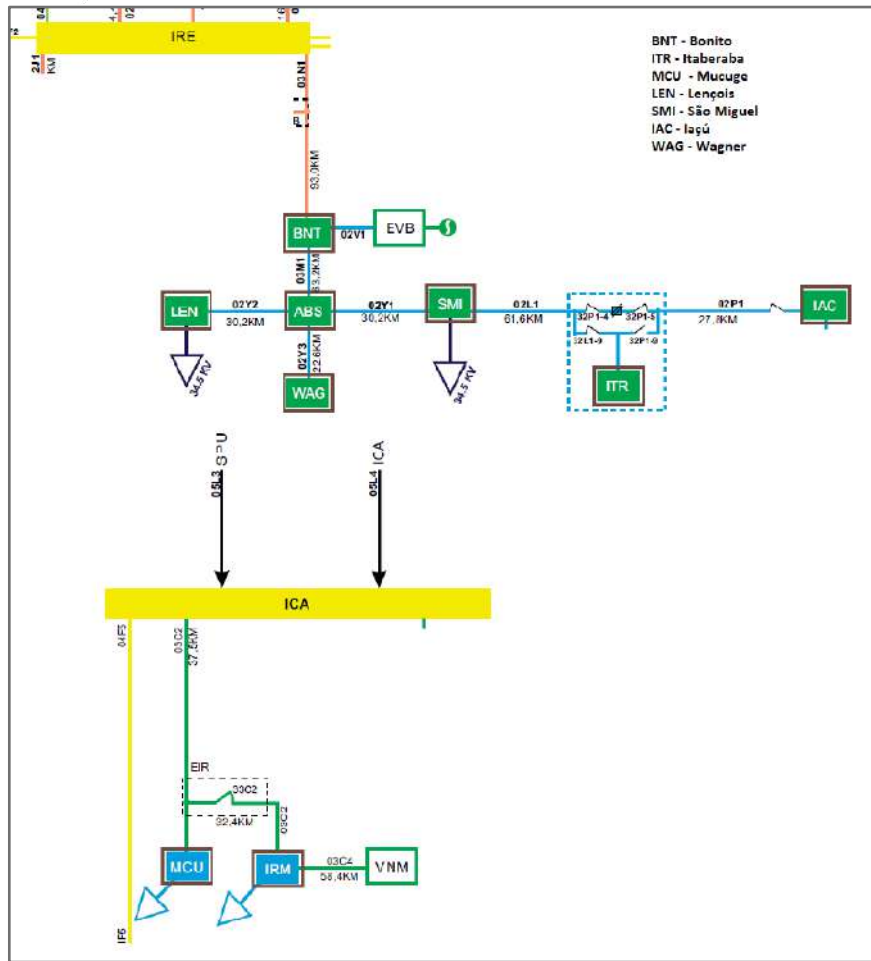
A elevada quantidade de precipitações e descargas atmosféricas ocorridas nas regiões de Barreiras, Bom Jesus da Lapa, Brumado, Guanambi, Irecê, Itaberaba e Vitória da Conquista no período de 10 até 13 de outubro foi sentida pela rede de distribuição da Coelba e conseqüentemente pelos consumidores. Neste período foram geradas 6.622 ocorrências na base da distribuidora, como mencionado anteriormente, foi 325% superior em relação ao ano anterior.

Os eventos ocorridos nesse período tiveram início com a primeira interrupção no dia 10 de outubro às 05h27min e a última interrupção normalizada no dia 21 de outubro às 12h10min, sendo registradas 1.644 interrupções decorrentes do evento meteorológico nos municípios. A quantidade de consumidores interrompidos (CI) foi de 464.313 e o CHI (consumidor hora interrompido) dos eventos foi de 1.961.799, sendo o tempo médio de interrupção de 4,23 horas e a maior interrupção com duração

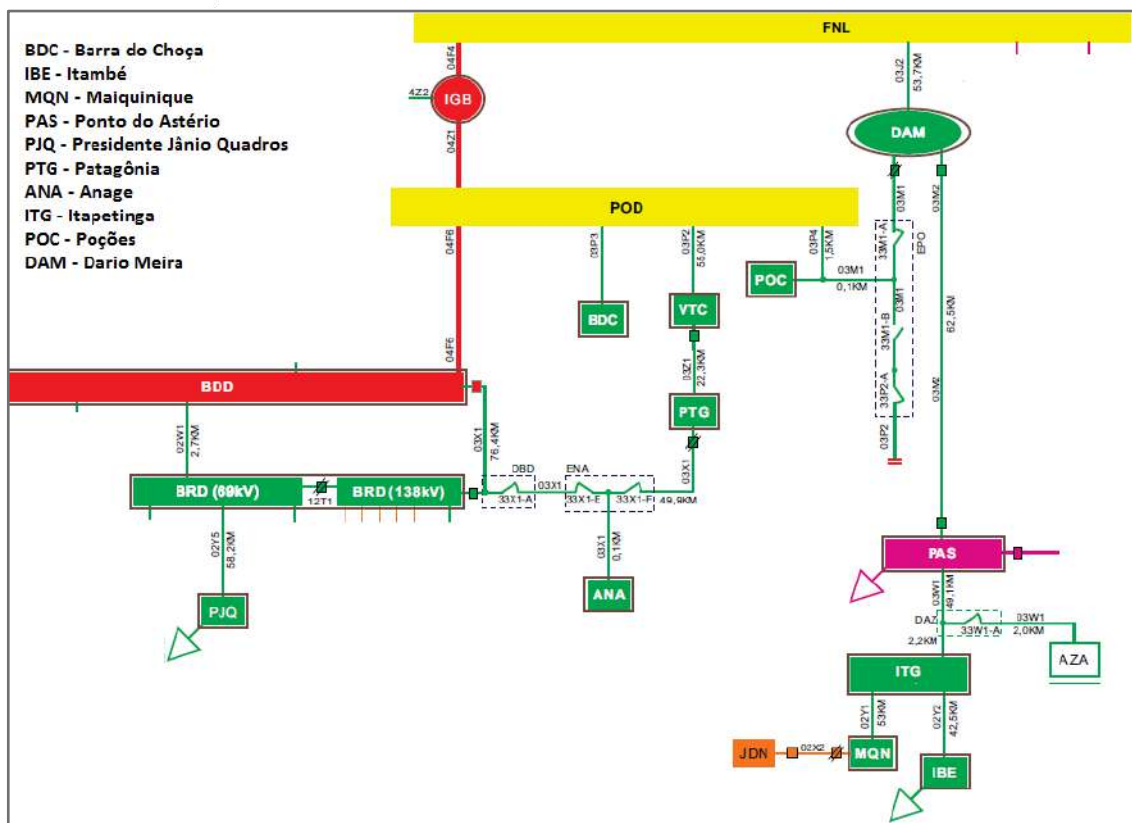

de 230 horas. As interrupções foram causadas em geral por danos devido às chuvas ou descargas atmosféricas em condutores, chaves ou elos fusíveis.

A **Tabela 12** mostra os tempos médios de atendimento das OCs do período. O TMP se refere ao tempo de preparação da equipe que vai prestar o atendimento, o TMD é o tempo de deslocamento da equipe, TME o tempo de execução do serviço e TMAE o tempo de atendimento emergencial.

Tabela 12 - Tempos de atendimento das OCs no período de 10 até 13 de outubro de 2020.

<b>TMP (h)</b>	10,1
<b>TMD (h)</b>	1,6
<b>TME (h)</b>	1,7
<b>TMAE (h)</b>	13,4

Durante a ocorrência desse evento, em outubro, foi colocado em execução o plano de contingência da Coelba e, deste modo, foram executadas ações efetivas para restabelecimento do sistema elétrico no menor tempo possível.

Ainda, conforme exigências constantes no Item 5.12.1 do Módulo 8 do PRODIST, as informações exigidas sobre as interrupções expurgadas e evidências do evento se encontram disponíveis nos anexos 1, 2, 3 e 4 deste documento.

## **9. CLASSIFICAÇÃO COBRADE**

O COBRADE (Classificação e Codificação Brasileira de Desastres) foi criado para adequar a classificação brasileira de desastres à classificação utilizada pela ONU, nivelando o país aos demais órgãos de gestão de desastres do mundo.

Baseados nos dados analisados nos itens anteriores, classificamos o evento como Zona de Convergência (Código COBRADE 1.3.1.2.0).

## #Chapada: Lençóis e Mundo Novo têm relatos de chuva de granizo e prejuízos computados nos últimos dias

A chuva de granizo foi acompanhada por trovoadas e ventos fortes, como nunca se imaginou acontecer no município.



Jornal da Chapada - 13 outubro 2020 - 19: 26 pm

592 1 minuto de leitura



Chuva de granizo atingiu os município de Lençóis e Mundo Novo, na Chapada Diamantina, na noite do último domingo (11). Coincidentemente, a chuva contribuiu para apagar os pontos de fogo localizados na vegetação entre Andaraí e Mucugê. Na manhã da última segunda-feira (12), o Corpo de Bombeiros declarou os incêndios florestais como extintos.

Mas a chuva também causou prejuízos. No dia do feriado nacional de Nossa Senhora Aparecida, parte da população de Lençóis trabalhou para recuperar os danos causados pela chuva de granizo da noite anterior. O município chapadeiro é um dos principais pontos turísticos do país.

De acordo com publicação do jornal A Tarde, na coluna Tempo Presente, desta terça-feira (13), "as pedras de gelo, com diâmetro de até dois centímetros, alguns mais, apanharam os moradores desprevenidos e produziram perdas materiais como telhados e tampas de caixa d'água destruídos principalmente em bairros como o Alto da Estrela".

Figura 16 - Publicação na Mídia. Acesso em 28/12/2020. Fonte: <https://jornaldachapada.com.br/2020/10/13/chapada-lencois-e-mundo-novo-tem-relatos-de-chuva-de-granizo-e-prejuizos-computados-nos-ultimos-dias/>

## Luís Eduardo Magalhães registra chuva de granizo neste sábado

Publicado em 10 outubro



**BLOG H@ILTON PEREIRA**



Ao menos 80 casas tiveram os telhados danificados após a chuva de granizo que atingiu a cidade de Luís Eduardo Magalhães, no oeste da Bahia, na tarde deste sábado (10).

Segundo informações do secretário de Segurança Ordem Pública e Trânsito do município, Daniel Alvarez, a chuva começou por volta das 12h30 e durou cerca de 20 minutos. Apesar da forte chuva, não houve registro de feridos.

De acordo com o secretário, por volta das 18h, foram registrados prejuízos no centro da cidade e nos bairros de Mimoso 1, Mimoso 2, Santa Cruz, Residencial 90 e Florais Leia. Alguns deles tiveram casas alagadas.

A Secretaria de Segurança Ordem Pública e Trânsito de Luís Eduardo Magalhães segue em atendimento à moradores de outros bairros.

O secretário informou que os moradores que tiveram as casas danificadas foram levados para abrigos e está sendo feito um cadastro para entrega de um auxílio moradia social, através da Secretária de Ação Social.

Figura 17 - Publicação na Mídia. Acesso em 28/12/2020. Fonte: <https://www.hailtonpereira.com/2020/10/luis-eduardo-magalhaes-registra-chuva.html>

## Temporal com raio, trovão e granizo encerra 179 dias de estiagem em Guanambi

Por Flávia Moraes | 21 de outubro de 2020

Share



Choveu muito mais do que o previsto em Guanambi neste domingo (11) e o cenário de seca e a estiagem agrícola chegou ao fim no município depois de 179 dias sem registro de chuvas significativas. Os institutos de meteorologia apontavam apenas para a possibilidade de chuvas rápidas e isoladas na região.

Depois de uma semana com recordes de calor, a chuva trouxe um alívio imediato para os guanambienses. Os primeiros pingos caíram logo nas primeiras horas da madrugada e voltaram a cair no início da manhã.

O principal temporal começou às 16h e durou cerca de duas horas, com alguns momentos de bastante intensidade. Ele veio acompanhado de vento, raios, trovões e até granizo foi registrado na cidade e na zona rural. Às 19h, o pluviômetro da Agência Sertão registrou 47 mm de chuva no Centro da Cidade.



A chuva parou no início da noite, mas o tempo continua fechado e pode voltar a chover nas próximas 24 horas. Também há previsão de mais chuva a partir do próximo domingo (18). As previsões de médio e longo prazo apontam para a possibilidade de chuvas frequentes na região pelo menos até janeiro.

Alegria para muitos, mas transtornos para alguns. Logo a primeira chuva já causou problemas na cidade. No bairro Lagoinha, uma moradora publicou um vídeo nas redes sociais se mostrando indignada com a encurrada de esgoto que se formou em sua rua. O local passou por obras de drenagem recentemente.

No bairro Deus Dará, um morador mostrou como ficou sua rua depois da chuva. Devido à falta de drenagem, as pessoas ficaram praticamente ilhados em suas casas.

Figura 18 - Publicação na Mídia. Acesso em 28/12/2020. Fonte:

<https://agenciasertao.com/2020/10/11/temporal-com-raio-trovao-e-granizo-encerra-179-dias-de-estiagem-em-guanambi/>

## ANEXO II – LISTA DE OCORRÊNCIAS EXPURGADAS

Na **Tabela 13** consta a lista de ocorrências expurgadas do período com identificador único (OC\_ID), com seus respectivos atributos: data de criação (CRIAÇÃO), data do aceite da equipe (ACEITE), data de chegada ao local do defeito (CHEGADA), data de conclusão do atendimento (CONCLUSÃO), quantidade de equipes que realizaram o atendimento da referida ocorrência (TURMAS), a causa da interrupção (CAUSA), consumidor hora interrompido (CHI), quantidade de clientes interrompidos (CI), duração média da interrupção (DM (h)) e ponto do defeito (PDF).

Tabela 13 - Lista de ocorrências expurgadas e atributos

OC_ID	CRIAÇÃO	ACEITE	CHEGADA	CONCLUSÃO	TURMAS	CAUSA	CHI	CI	DURAÇÃO MÉDIA	PDF
18516599	10/10/2020 05:27	10/10/2020 08:06	10/10/2020 10:57	10/10/2020 11:25	1	ANIMAIS/ INSETOS	52	9	5,8	T05066
18516612	10/10/2020 06:16	11/10/2020 15:56	11/10/2020 16:26	11/10/2020 18:27	2	ARVORE NA REDE	36	1	36,2	5344298
18516624	10/10/2020 05:54	10/10/2020 07:02	10/10/2020 07:15	10/10/2020 08:20	1	SOBRECARGA	486	254	1,9	T00505
18516628	10/10/2020 06:37	10/10/2020 07:03	10/10/2020 07:03	10/10/2020 10:04	1	DETERIORACAO DE MATERIAL - ENVELHECIMENTO	242	70	3,5	T08622
18516646	10/10/2020 06:53	10/10/2020 09:59	10/10/2020 10:47	10/10/2020 12:51	1	VANDALISMO	973	163	6,0	T07483
18516652	10/10/2020 07:01	10/10/2020 15:53	10/10/2020 16:17	10/10/2020 16:29	1	ANIMAIS/ INSETOS	122	13	9,4	A13232
18516654	10/10/2020 07:08	10/10/2020 07:34	10/10/2020 07:42	10/10/2020 08:33	1	SOBRECARGA	1	1	0,9	7037103068
18516657	10/10/2020 07:12	10/10/2020 11:33	10/10/2020 12:47	10/10/2020 13:09	1	DETERIORACAO DE MATERIAL - ENVELHECIMENTO	22	1	21,8	T26184
18516659	10/10/2020 07:13	13/10/2020 08:58	13/10/2020 10:38	13/10/2020 10:44	1	FALHA AJUSTE - AUTOMACAO - PROTECAO	902	12	75,2	T25967
18516667	10/10/2020 07:17	13/10/2020 14:10	13/10/2020 14:17	13/10/2020 15:11	1	ROMPIDO / PARTIDO	78	1	78,2	T11290



OC_ID	CRIAÇÃO	ACEITE	CHEGADA	CONCLUSÃO	TURMAS	CAUSA	CHI	CI	DURAÇÃO MÉDIA	PDF
18516672	10/10/2020 07:24	10/10/2020 07:38	10/10/2020 09:13	10/10/2020 14:43	2	FALHA EM EMENDA	1.280	954	1,3	N07459
18516675	10/10/2020 07:28	10/10/2020 08:20	10/10/2020 08:30	10/10/2020 08:42	1	DETERIORACAO DE MATERIAL - ENVELHECIMENTO	1	1	0,7	7037699750
18516678	10/10/2020 07:19	10/10/2020 09:29	10/10/2020 10:32	10/10/2020 10:50	1	ANIMAIS/ INSETOS	270	83	3,3	A79359
18516679	10/10/2020 07:20	10/10/2020 11:57	10/10/2020 13:27	10/10/2020 14:02	1	CHUVA / VENTOS / FENOMENOS NATURAIS	121	18	6,7	T03182
18516694	10/10/2020 07:33	10/10/2020 10:37	10/10/2020 12:00	10/10/2020 17:40	1	ARVORE NA REDE	455	20	22,8	N36668
18516697	10/10/2020 07:39	10/10/2020 09:26	10/10/2020 14:09	10/10/2020 14:20	1	ARVORE NA REDE	458	95	4,8	T09654
18516702	10/10/2020 07:24	10/10/2020 08:52	10/10/2020 12:21	10/10/2020 13:41	2	DETERIORACAO DE MATERIAL - ENVELHECIMENTO	72	28	2,6	T45074
18516708	10/10/2020 07:47	10/10/2020 17:15	10/10/2020 18:24	10/10/2020 18:37	1	DETERIORACAO DE MATERIAL - ENVELHECIMENTO	11	1	10,7	7055530364
18516711	10/10/2020 07:49	10/10/2020 08:17	10/10/2020 09:23	10/10/2020 10:36	1	FALHA AJUSTE - AUTOMACAO - PROTECAO	2	1	2,1	T42227
18516726	10/10/2020 07:58	10/10/2020 12:42	10/10/2020 13:23	10/10/2020 15:02	1	ARVORE NA REDE	6	1	6,3	7015556883
18516738	10/10/2020 07:59	10/10/2020 11:03	10/10/2020 14:12	10/10/2020 15:55	2	CHUVA / VENTOS / FENOMENOS NATURAIS	29	9	3,2	W78824
18516740	10/10/2020 08:06	10/10/2020 10:07	10/10/2020 10:50	10/10/2020 11:08	1	SOBRETENSAO/SUBTENSAO	38	13	2,9	T03963
18516743	10/10/2020 08:09	10/10/2020 08:36	10/10/2020 09:45	10/10/2020 13:42	2	FALHA AJUSTE - AUTOMACAO - PROTECAO	362	62	5,8	H35859
18516766	10/10/2020 08:17	10/10/2020 08:32	10/10/2020 08:38	13/10/2020 09:34	3	DESLIGAMENTO PARA MANUTENCAO	47	129	0,4	T00551
18516767	10/10/2020 08:18	10/10/2020 09:30	10/10/2020 10:24	10/10/2020 10:49	1	FALHA AJUSTE - AUTOMACAO - PROTECAO	28	12	2,4	J16197
18516796	10/10/2020 08:28	10/10/2020 08:40	10/10/2020 11:20	10/10/2020 14:15	1	VAZAMENTO DE OLEO ISOLANTE	5	6	0,8	G28792
18516806	10/10/2020 08:39	10/10/2020 17:48	10/10/2020 18:03	10/10/2020 19:00	1	CHUVA / VENTOS / FENOMENOS NATURAIS	3.706	367	10,1	T16518
18516821	10/10/2020 08:44	10/10/2020 12:51	10/10/2020 12:51	10/10/2020 12:58	1	ANIMAIS/ INSETOS	119	30	4,0	N31831



OC_ID	CRIAÇÃO	ACEITE	CHEGADA	CONCLUSÃO	TURMAS	CAUSA	CHI	CI	DURAÇÃO MÉDIA	PDF
18516831	10/10/2020 08:47	10/10/2020 09:06	10/10/2020 12:26	10/10/2020 13:02	1	SOBRECARGA	95	24	4,0	Y14175
18516865	10/10/2020 09:03	10/10/2020 09:53	10/10/2020 10:46	10/10/2020 12:28	1	INTERFERENCIA DE TERCEIROS	3	1	3,2	7042722329
18516871	10/10/2020 09:08	10/10/2020 10:30	10/10/2020 11:08	10/10/2020 11:51	1	DETERIORACAO DE MATERIAL - ENVELHECIMENTO	537	228	2,4	T16142
18516872	10/10/2020 09:08	10/10/2020 14:20	10/10/2020 14:25	10/10/2020 15:42	1	FALHA EM CONEXAO	6	1	6,1	7055081900
18516882	10/10/2020 09:14	10/10/2020 17:55	10/10/2020 18:18	14/10/2020 14:19	2	ARVORE NA REDE	101	1	101,1	7004285993
18516885	10/10/2020 09:14	10/10/2020 10:59	10/10/2020 12:41	10/10/2020 13:17	1	ANIMAIS/ INSETOS	4	1	4,0	7000780035
18516897	10/10/2020 09:21	10/10/2020 21:20	10/10/2020 22:40	10/10/2020 22:52	1	DESCARGA ATMOSFÉRICA	825	62	13,3	W06256
18516915	10/10/2020 09:29	10/10/2020 16:54	10/10/2020 18:11	10/10/2020 18:49	1	DETERIORACAO DE MATERIAL - ENVELHECIMENTO	42	5	8,5	7022668590
18516958	10/10/2020 09:49	10/10/2020 12:39	10/10/2020 13:28	10/10/2020 14:13	1	INTERFERENCIA DE TERCEIROS	4	1	4,2	202213120
18516964	10/10/2020 09:52	10/10/2020 12:32	10/10/2020 14:04	10/10/2020 14:42	1	FALHA EM CONEXAO	10	2	4,8	J57955
18517004	10/10/2020 10:13	10/10/2020 10:35	10/10/2020 10:52	10/10/2020 18:34	2	INTERFERENCIA DE TERCEIROS	8	1	7,8	7036917738
18517013	10/10/2020 10:19	10/10/2020 15:22	10/10/2020 16:53	10/10/2020 17:21	1	DETERIORACAO DE MATERIAL - ENVELHECIMENTO	1.441	208	6,9	H35520
18517025	10/10/2020 10:28	10/10/2020 11:10	10/10/2020 11:43	10/10/2020 11:46	1	ANIMAIS/ INSETOS	3.799	3.103	1,2	N12399
18517034	10/10/2020 10:32	10/10/2020 17:42	10/10/2020 18:09	10/10/2020 19:42	1	ANIMAIS/ INSETOS	9	1	9,2	9103465
18517062	10/10/2020 10:44	10/10/2020 10:56	10/10/2020 10:56	10/10/2020 14:20	2	DETERIORACAO DE MATERIAL - ENVELHECIMENTO	1.191	1.359	0,9	A20907
18517074	10/10/2020 10:41	10/10/2020 11:24	10/10/2020 11:33	10/10/2020 12:40	1	OBJETO ( REDE / SE )	400	271	1,5	W36377
18517082	10/10/2020 11:02	10/10/2020 11:37	10/10/2020 13:11	10/10/2020 16:32	2	VIBRACAO	3.862	1.057	3,7	N02990
18517111	10/10/2020 11:12	11/10/2020 09:57	11/10/2020 10:39	11/10/2020 10:58	1	SOBRECARGA	24	1	23,7	23385872
18517132	10/10/2020 11:30	10/10/2020 23:24	11/10/2020 02:03	11/10/2020 07:53	1	CHUVA / VENTOS / FENOMENOS NATURAIS	1.550	76	20,4	W78825

OC_ID	CRIAÇÃO	ACEITE	CHEGADA	CONCLUSÃO	TURMAS	CAUSA	CHI	CI	DURAÇÃO MÉDIA	PDF
18517133	10/10/2020 11:33	10/10/2020 15:24	10/10/2020 16:37	10/10/2020 16:52	1	DEFEITO NAO LOCALIZADO APOS ANALISE	5	1	5,3	7011108436
18517151	10/10/2020 11:46	10/10/2020 16:17	10/10/2020 16:27	10/10/2020 17:25	1	FALHA EM CONEXAO	6	1	5,6	218516823
18517164	10/10/2020 11:41	10/10/2020 15:22	10/10/2020 16:02	10/10/2020 16:33	1	FALHA AJUSTE - AUTOMACAO - PROTECAO	55	12	4,6	T09067
18517166	10/10/2020 11:42	10/10/2020 11:49	10/10/2020 12:38	10/10/2020 12:41	1	CHUVA / VENTOS / FENOMENOS NATURAIS	314	117	2,7	T14167
18517167	10/10/2020 11:43	10/10/2020 16:10	10/10/2020 17:18	12/10/2020 13:30	2	DETERIORACAO DE MATERIAL - ENVELHECIMENTO	6	2	3,2	A03645
18517178	10/10/2020 11:49	10/10/2020 16:03	10/10/2020 16:03	10/10/2020 16:03	0	CHUVA / VENTOS / FENOMENOS NATURAIS	43	13	3,3	N60877
18517196	10/10/2020 11:56	10/10/2020 12:38	10/10/2020 14:33	10/10/2020 17:03	3	ARVORE NA REDE	4.279	3.600	1,2	A07115
18517199	10/10/2020 11:31	10/10/2020 16:29	10/10/2020 16:29	10/10/2020 16:29	0	CHUVA / VENTOS / FENOMENOS NATURAIS	1.003	278	3,6	T15780
18517209	10/10/2020 12:06	10/10/2020 14:52	10/10/2020 15:01	10/10/2020 15:30	1	INTERFERENCIA DE TERCEIROS	1.051	324	3,2	T07022
18517216	10/10/2020 12:02	10/10/2020 13:03	10/10/2020 14:16	10/10/2020 22:50	2	ROMPIDO / PARTIDO	4.581	1.260	3,6	T15781
18517221	10/10/2020 12:10	10/10/2020 15:25	10/10/2020 16:20	10/10/2020 16:41	1	ANIMAIS/ INSETOS	9	2	4,5	T29108
18517239	10/10/2020 12:03	10/10/2020 15:45	10/10/2020 15:45	10/10/2020 15:45	0	CHUVA / VENTOS / FENOMENOS NATURAIS	798	260	3,1	W78811
18517253	10/10/2020 12:28	10/10/2020 13:28	10/10/2020 14:54	10/10/2020 15:25	1	CORROSÃO / OXIDAÇÃO / FUNDIDO	277	94	2,9	J12789
18517275	10/10/2020 12:36	10/10/2020 18:04	10/10/2020 18:15	10/10/2020 19:00	1	DETERIORACAO DE MATERIAL - ENVELHECIMENTO	1.544	246	6,3	T10955
18517280	10/10/2020 12:40	10/10/2020 17:55	10/10/2020 18:05	10/10/2020 19:34	1	CHUVA / VENTOS / FENOMENOS NATURAIS	652	115	5,7	T34810
18517282	10/10/2020 12:41	10/10/2020 17:09	10/10/2020 18:17	10/10/2020 19:52	1	DETERIORACAO DE MATERIAL - ENVELHECIMENTO	24	4	5,9	T04506
18517287	10/10/2020 12:42	10/10/2020 13:31	10/10/2020 14:52	10/10/2020 15:08	1	CHUVA / VENTOS / FENOMENOS NATURAIS	2	1	2,3	217922119
18517293	10/10/2020 12:43	10/10/2020 16:18	10/10/2020 17:10	10/10/2020 17:13	1	ANIMAIS/ INSETOS	534	130	4,1	A10677

OC_ID	CRIAÇÃO	ACEITE	CHEGADA	CONCLUSÃO	TURMAS	CAUSA	CHI	CI	DURAÇÃO MÉDIA	PDF
18517325	10/10/2020 12:51	10/10/2020 13:31	10/10/2020 14:33	10/10/2020 15:23	1	ARVORE NA REDE	2	1	2,4	7033743470
18517345	10/10/2020 12:34	10/10/2020 17:40	10/10/2020 17:40	10/10/2020 17:40	0	CHUVA / VENTOS / FENOMENOS NATURAIS	5.459	6.396	0,9	K00518
18517347	10/10/2020 12:33	10/10/2020 15:37	10/10/2020 16:59	10/10/2020 19:05	2	DETERIORACAO DE MATERIAL - ENVELHECIMENTO	14	1	14,5	T25290
18517362	10/10/2020 13:00	10/10/2020 13:25	10/10/2020 14:02	10/10/2020 14:21	1	SOBRECARGA	19	15	1,3	T02927
18517364	10/10/2020 13:00	11/10/2020 08:33	11/10/2020 08:54	12/10/2020 19:53	2	DETERIORACAO DE MATERIAL - ENVELHECIMENTO	11	24	0,5	W50726
18517377	10/10/2020 12:54	10/10/2020 13:50	10/10/2020 14:50	11/10/2020 19:00	2	DETERIORACAO DE MATERIAL - ENVELHECIMENTO	3.542	1.669	2,1	T48558
18517396	10/10/2020 13:07	10/10/2020 13:43	10/10/2020 14:02	10/10/2020 14:31	1	FALHA AJUSTE - AUTOMACAO - PROTECAO	43	31	1,4	T07315
18517403	10/10/2020 12:40	10/10/2020 15:02	10/10/2020 15:46	15/10/2020 18:00	10	ABALROAMENTO	9.421	2.709	3,5	T26289
18517430	10/10/2020 13:18	10/10/2020 13:34	10/10/2020 13:49	13/10/2020 15:49	2	DETERIORACAO DE MATERIAL - ENVELHECIMENTO	316	220	1,4	A01527
18517439	10/10/2020 13:10	10/10/2020 14:04	10/10/2020 15:40	10/10/2020 19:20	1	CHUVA / VENTOS / FENOMENOS NATURAIS	3.208	1.445	2,2	N18136
18517442	10/10/2020 13:19	11/10/2020 09:52	11/10/2020 09:52	11/10/2020 09:52	0	CHUVA / VENTOS / FENOMENOS NATURAIS	274	222	1,2	T25293
18517448	10/10/2020 13:23	10/10/2020 17:00	10/10/2020 17:44	10/10/2020 18:21	1	DESCARGA ATMOSFÉRICA	78	16	4,9	A18421
18517454	10/10/2020 13:27	12/10/2020 08:48	12/10/2020 13:34	12/10/2020 22:30	2	CHUVA / VENTOS / FENOMENOS NATURAIS	4.128	73	56,5	K02366
18517455	10/10/2020 13:27	10/10/2020 16:59	10/10/2020 18:02	10/10/2020 18:35	1	DESCARGA ATMOSFÉRICA	10	2	4,9	A34494
18517470	10/10/2020 12:18	10/10/2020 15:12	10/10/2020 15:35	10/10/2020 16:56	1	ARVORE NA REDE	230	57	4,0	A18638
18517474	10/10/2020 13:02	10/10/2020 13:49	10/10/2020 15:44	10/10/2020 16:14	1	ARVORE NA REDE	637	234	2,7	H36428
18517513	10/10/2020 13:51	10/10/2020 18:23	10/10/2020 18:23	10/10/2020 18:23	0	CHUVA / VENTOS / FENOMENOS NATURAIS	693	485	1,4	T16639
18517522	10/10/2020 13:50	10/10/2020 23:24	10/10/2020 23:26	11/10/2020 00:04	1	CHUVA / VENTOS / FENOMENOS NATURAIS	3.499	344	10,2	T46038

OC_ID	CRIAÇÃO	ACEITE	CHEGADA	CONCLUSÃO	TURMAS	CAUSA	CHI	CI	DURAÇÃO MÉDIA	PDF
18517533	10/10/2020 13:39	11/10/2020 16:45	11/10/2020 17:56	14/10/2020 11:03	3	CHUVA / VENTOS / FENOMENOS NATURAIS	607	35	17,3	W78286
18517563	10/10/2020 14:05	10/10/2020 16:29	10/10/2020 16:59	10/10/2020 17:03	1	ANIMAIS/ INSETOS	496	169	2,9	S03061
18517572	10/10/2020 14:11	11/10/2020 11:56	11/10/2020 12:53	11/10/2020 15:48	1	DETERIORACAO DE MATERIAL - ENVELHECIMENTO	4.788	193	24,8	T30944
18517588	10/10/2020 14:14	11/10/2020 00:15	11/10/2020 01:02	11/10/2020 07:54	2	DETERIORACAO DE MATERIAL - ENVELHECIMENTO	2.965	171	17,3	K01699
18517603	10/10/2020 14:19	11/10/2020 09:39	11/10/2020 11:02	11/10/2020 11:19	1	DESCARGA ATMOSFÉRICA	724	35	20,7	T11625
18517604	10/10/2020 13:48	10/10/2020 15:22	10/10/2020 15:24	10/10/2020 16:18	1	DETERIORACAO DE MATERIAL - ENVELHECIMENTO	8.737	2.864	3,1	K00514
18517616	10/10/2020 14:23	10/10/2020 16:13	10/10/2020 17:02	10/10/2020 18:14	1	ARVORE NA REDE	333	97	3,4	A14855
18517624	10/10/2020 14:25	11/10/2020 11:21	11/10/2020 11:22	11/10/2020 12:00	1	DESCARGA ATMOSFÉRICA	2.635	115	22,9	T30201
18517627	10/10/2020 14:26	10/10/2020 15:06	10/10/2020 15:12	10/10/2020 16:48	1	SERVIÇO MAL EXECUTADO - FALHA DE PROCEDIMENTO	2	1	2,4	7000920139
18517629	10/10/2020 14:27	11/10/2020 07:14	11/10/2020 07:47	11/10/2020 07:57	1	DESCARGA ATMOSFÉRICA	35	2	17,4	T15040
18517643	10/10/2020 14:32	10/10/2020 14:52	10/10/2020 14:52	10/10/2020 14:52	0	CHUVA / VENTOS / FENOMENOS NATURAIS	76	1.046	0,1	T16646
18517653	10/10/2020 14:36	10/10/2020 15:06	10/10/2020 16:32	10/10/2020 16:56	1	DETERIORACAO DE MATERIAL - ENVELHECIMENTO	2	1	2,2	7049188220
18517662	10/10/2020 14:38	11/10/2020 11:38	11/10/2020 12:15	11/10/2020 13:04	1	FALHA EM EQUIPAMENTO	22	1	22,4	7044293794
18517665	10/10/2020 14:39	10/10/2020 17:02	10/10/2020 17:50	10/10/2020 18:11	1	DETERIORACAO DE MATERIAL - ENVELHECIMENTO	3	1	3,4	7004569088
18517677	10/10/2020 13:54	10/10/2020 18:30	10/10/2020 19:53	10/10/2020 20:57	1	CHUVA / VENTOS / FENOMENOS NATURAIS	11.174	7.787	1,4	W78008
18517685	10/10/2020 14:45	11/10/2020 13:01	11/10/2020 13:59	11/10/2020 17:14	1	ARVORE NA REDE	1.575	60	26,2	T44355
18517705	10/10/2020 14:54	11/10/2020 11:02	11/10/2020 11:53	11/10/2020 14:01	1	ANIMAIS/ INSETOS	137	6	22,8	A38911

OC_ID	CRIAÇÃO	ACEITE	CHEGADA	CONCLUSÃO	TURMAS	CAUSA	CHI	CI	DURAÇÃO MÉDIA	PDF
18517712	10/10/2020 14:41	10/10/2020 15:07	10/10/2020 16:03	14/10/2020 08:27	2	CHUVA / VENTOS / FENOMENOS NATURAIS	4.868	5.775	0,8	K00509
18517713	10/10/2020 14:56	11/10/2020 07:41	11/10/2020 08:56	11/10/2020 09:07	1	CHUVA / VENTOS / FENOMENOS NATURAIS	1.400	77	18,2	W43988
18517731	10/10/2020 15:02	10/10/2020 20:30	10/10/2020 20:42	10/10/2020 21:24	1	CHUVA / VENTOS / FENOMENOS NATURAIS	1.122	190	5,9	T10914
18517739	10/10/2020 15:04	10/10/2020 16:06	10/10/2020 17:23	10/10/2020 18:08	1	ARVORE NA REDE	53	18	2,9	A01020
18517744	10/10/2020 15:06	11/10/2020 06:36	11/10/2020 07:14	13/10/2020 19:00	3	ARVORE NA REDE	3.482	117	29,8	K00383
18517747	10/10/2020 15:09	10/10/2020 16:00	10/10/2020 16:20	11/10/2020 14:03	3	DETERIORACAO DE MATERIAL - ENVELHECIMENTO	20	1	20,0	T15296
18517749	10/10/2020 15:06	10/10/2020 16:25	10/10/2020 17:06	11/10/2020 11:37	2	CHUVA / VENTOS / FENOMENOS NATURAIS	55.774	19.041	2,9	K00508
18517751	10/10/2020 15:08	12/10/2020 15:47	12/10/2020 16:00	12/10/2020 16:18	1	DETERIORACAO DE MATERIAL - ENVELHECIMENTO	49	1	49,1	213113852
18517753	10/10/2020 15:08	10/10/2020 15:31	10/10/2020 16:11	10/10/2020 18:02	1	CHUVA / VENTOS / FENOMENOS NATURAIS	177	95	1,9	T12594
18517757	10/10/2020 15:10	10/10/2020 19:06	10/10/2020 20:02	10/10/2020 22:57	1	ARVORE NA REDE	293	44	6,7	T12515
18517771	10/10/2020 15:15	10/10/2020 16:01	10/10/2020 17:00	10/10/2020 18:09	2	FALHA AJUSTE - AUTOMACAO - PROTECAO	159	62	2,6	H34045
18517775	10/10/2020 15:18	11/10/2020 13:51	11/10/2020 15:37	11/10/2020 16:01	1	DESCARGA ATMOSFÉRICA	394	16	24,6	W64441
18517776	10/10/2020 15:18	10/10/2020 15:39	10/10/2020 15:57	10/10/2020 16:52	1	ARVORE NA REDE	2	1	1,6	24304701
18517791	10/10/2020 15:20	10/10/2020 18:09	10/10/2020 19:21	10/10/2020 20:17	1	DESCARGA ATMOSFÉRICA	122	29	4,2	A17937
18517803	10/10/2020 15:25	10/10/2020 21:22	10/10/2020 22:20	10/10/2020 22:30	1	CHUVA / VENTOS / FENOMENOS NATURAIS	326	46	7,1	T06510
18517823	10/10/2020 15:31	12/10/2020 14:13	12/10/2020 14:30	12/10/2020 14:56	1	DESCARGA ATMOSFÉRICA	47	1	47,4	17930486
18517842	10/10/2020 15:37	10/10/2020 18:20	10/10/2020 19:01	10/10/2020 19:39	1	CHUVA / VENTOS / FENOMENOS NATURAIS	777	211	3,7	T33143
18517855	10/10/2020 15:43	11/10/2020 11:38	11/10/2020 12:25	11/10/2020 12:51	2	VIBRACAO	189	9	21,0	T06232
18517857	10/10/2020 15:44	10/10/2020 17:17	10/10/2020 17:33	10/10/2020 18:00	1	FALHA AJUSTE - AUTOMACAO - PROTECAO	324	169	1,9	T38781

OC_ID	CRIAÇÃO	ACEITE	CHEGADA	CONCLUSÃO	TURMAS	CAUSA	CHI	CI	DURAÇÃO MÉDIA	PDF
18517862	10/10/2020 15:11	11/10/2020 07:30	11/10/2020 10:40	18/10/2020 10:33	6	MANOBRAS NO SISTEMA	2.177	211	10,3	T25655
18517863	10/10/2020 15:52	10/10/2020 19:25	10/10/2020 20:25	10/10/2020 20:30	1	DESCARGA ATMOSFÉRICA	143	31	4,6	T44001
18517864	10/10/2020 14:43	10/10/2020 16:00	10/10/2020 16:10	14/10/2020 20:00	4	DETERIORACAO DE MATERIAL - ENVELHECIMENTO	507	435	1,2	T46427
18517883	10/10/2020 15:53	11/10/2020 14:02	11/10/2020 14:28	11/10/2020 14:42	1	DESCARGA ATMOSFÉRICA	114	5	22,8	T29084
18517885	10/10/2020 15:54	10/10/2020 17:43	10/10/2020 17:44	10/10/2020 17:46	1	FALHA EM CONEXAO	2	1	1,8	7054584177
18517894	10/10/2020 15:02	11/10/2020 12:56	11/10/2020 13:38	11/10/2020 20:07	1	CHUVA / VENTOS / FENOMENOS NATURAIS	926	32	28,9	W75925
18517896	10/10/2020 15:58	10/10/2020 16:01	10/10/2020 16:38	10/10/2020 17:50	1	ANIMAIS/ INSETOS	75	63	1,2	H33728
18517897	10/10/2020 15:54	10/10/2020 19:42	10/10/2020 20:30	14/10/2020 17:20	6	CHUVA / VENTOS / FENOMENOS NATURAIS	573	25	22,9	T49020
18517899	10/10/2020 16:02	10/10/2020 18:12	10/10/2020 18:42	10/10/2020 20:15	1	ARVORE NA REDE	6.684	1.923	3,5	K00511
18517918	10/10/2020 16:02	10/10/2020 17:12	10/10/2020 17:38	10/10/2020 18:16	1	DETERIORACAO DE MATERIAL - ENVELHECIMENTO	2	1	2,1	229911775
18517920	10/10/2020 16:04	10/10/2020 20:13	10/10/2020 20:25	10/10/2020 20:51	1	CHUVA / VENTOS / FENOMENOS NATURAIS	400	87	4,6	G02220
18517926	10/10/2020 16:04	10/10/2020 19:56	10/10/2020 19:56	10/10/2020 19:56	0	DESCARGA ATMOSFÉRICA	620	751	0,8	N34876
18517941	10/10/2020 16:12	10/10/2020 17:53	10/10/2020 18:32	10/10/2020 19:12	1	DESCARGA ATMOSFÉRICA	258	97	2,7	A19301
18517954	10/10/2020 16:17	10/10/2020 19:02	10/10/2020 19:33	10/10/2020 20:20	1	DESCARGA ATMOSFÉRICA	159	43	3,7	A09229
18517966	10/10/2020 16:20	11/10/2020 06:19	11/10/2020 08:12	11/10/2020 17:59	2	ARVORE NA REDE	25	1	24,9	34044554
18517967	10/10/2020 15:23	11/10/2020 07:33	11/10/2020 08:18	11/10/2020 12:46	3	DETERIORACAO DE MATERIAL - ENVELHECIMENTO	17.683	1.895	9,3	T10783
18517969	10/10/2020 16:24	10/10/2020 16:30	10/10/2020 17:07	10/10/2020 21:00	2	ARVORE NA REDE	5.779	3.432	1,7	N94119
18517982	10/10/2020 16:25	11/10/2020 10:34	11/10/2020 11:33	11/10/2020 12:02	1	DESCARGA ATMOSFÉRICA	155	8	19,4	S06187
18517987	10/10/2020 16:26	10/10/2020 18:21	10/10/2020 18:51	10/10/2020 20:03	1	DESCARGA ATMOSFÉRICA	33	11	3,0	T07800
18518000	10/10/2020 16:30	10/10/2020 18:03	10/10/2020 18:40	10/10/2020 19:01	1	DESCARGA ATMOSFÉRICA	658	246	2,7	T44851

OC_ID	CRIAÇÃO	ACEITE	CHEGADA	CONCLUSÃO	TURMAS	CAUSA	CHI	CI	DURAÇÃO MÉDIA	PDF
18518001	10/10/2020 16:32	11/10/2020 05:47	11/10/2020 06:05	11/10/2020 06:31	1	ARVORE NA REDE	2.399	174	13,8	N03577
18518002	10/10/2020 15:02	11/10/2020 12:44	11/10/2020 12:44	11/10/2020 12:44	0	DEFEITO NAO LOCALIZADO APOS ANALISE	628	29	21,6	T08463
18518014	10/10/2020 16:36	10/10/2020 18:21	10/10/2020 19:05	10/10/2020 19:40	1	INTERFERENCIA DE VEICULO COM CARGA ALTA	3	1	3,1	200256379
18518067	10/10/2020 16:52	10/10/2020 19:08	10/10/2020 20:40	10/10/2020 20:58	2	FALHA EM CONEXAO	4	1	4,0	224571011
18518069	10/10/2020 16:53	11/10/2020 11:00	11/10/2020 11:04	11/10/2020 11:35	1	CORROSÃO / OXIDAÇÃO / FUNDIDO	19	1	18,7	7017824214
18518072	10/10/2020 16:54	11/10/2020 14:04	11/10/2020 14:48	11/10/2020 15:29	1	DETERIORACAO DE MATERIAL - ENVELHECIMENTO	1.390	62	22,4	K00361
18518103	10/10/2020 17:00	10/10/2020 17:31	10/10/2020 17:43	10/10/2020 18:44	1	CHUVA / VENTOS / FENOMENOS NATURAIS	100	60	1,7	W03377
18518116	10/10/2020 17:02	10/10/2020 22:27	10/10/2020 22:27	10/10/2020 22:32	1	FENOMENOS NATURAIS	2.177	634	3,4	N80359
18518135	10/10/2020 17:05	10/10/2020 21:58	10/10/2020 22:22	10/10/2020 22:42	1	DESCARGA ATMOSFÉRICA	351	64	5,5	N11710
18518136	10/10/2020 17:05	11/10/2020 16:28	11/10/2020 18:06	11/10/2020 19:25	1	ARVORE NA REDE	130	5	26,0	T10675
18518139	10/10/2020 17:06	10/10/2020 20:50	10/10/2020 21:49	10/10/2020 21:55	1	DESCARGA ATMOSFÉRICA	419	92	4,6	Y19165
18518150	10/10/2020 17:09	10/10/2020 21:55	10/10/2020 23:28	11/10/2020 00:06	1	DETERIORACAO DE MATERIAL - ENVELHECIMENTO	3.205	550	5,8	K00179
18518171	10/10/2020 17:16	10/10/2020 17:44	10/10/2020 17:58	10/10/2020 19:02	1	CORROSÃO / OXIDAÇÃO / FUNDIDO	1	1	1,3	7001162076
18518177	10/10/2020 17:17	10/10/2020 22:00	10/10/2020 22:00	10/10/2020 22:17	1	MANOBRAS NO SISTEMA	5	1	5,0	7025189625
18518182	10/10/2020 17:17	10/10/2020 20:17	10/10/2020 20:40	10/10/2020 21:18	1	DESCARGA ATMOSFÉRICA	124	33	3,8	T49287
18518193	10/10/2020 17:21	11/10/2020 13:37	11/10/2020 14:11	11/10/2020 14:33	1	DESCARGA ATMOSFÉRICA	1.151	55	20,9	T12981
18518208	10/10/2020 17:24	10/10/2020 21:02	10/10/2020 21:02	11/10/2020 09:31	2	ANIMAIS/ INSETOS	16	1	15,6	A01008
18518211	10/10/2020 17:25	11/10/2020 10:00	11/10/2020 11:13	11/10/2020 22:00	2	DETERIORACAO DE MATERIAL - ENVELHECIMENTO	395	14	28,2	W78254
18518238	10/10/2020 17:34	11/10/2020 14:19	11/10/2020 14:53	11/10/2020 15:35	1	CHUVA / VENTOS / FENOMENOS NATURAIS	702	33	21,3	T09590

OC_ID	CRIAÇÃO	ACEITE	CHEGADA	CONCLUSÃO	TURMAS	CAUSA	CHI	CI	DURAÇÃO MÉDIA	PDF
18518241	10/10/2020 13:58	10/10/2020 21:17	10/10/2020 23:58	13/10/2020 14:31	4	DETERIORACAO DE MATERIAL - ENVELHECIMENTO	27.184	1.958	13,9	K07732
18518242	10/10/2020 17:38	11/10/2020 09:26	11/10/2020 15:37	14/10/2020 15:00	5	DETERIORACAO DE MATERIAL - ENVELHECIMENTO	2.337	53	44,1	T49004
18518244	10/10/2020 14:27	10/10/2020 19:10	10/10/2020 20:10	10/10/2020 23:50	1	ARVORE NA REDE	9.267	1.060	8,7	G00928
18518251	10/10/2020 17:36	11/10/2020 08:00	11/10/2020 09:00	11/10/2020 09:37	1	DETERIORACAO DE MATERIAL - ENVELHECIMENTO	1.530	96	15,9	J08420
18518272	10/10/2020 17:43	10/10/2020 18:23	10/10/2020 18:39	10/10/2020 18:58	1	ANIMAIS/ INSETOS	58	53	1,1	A05526
18518283	10/10/2020 17:47	11/10/2020 16:30	11/10/2020 18:22	11/10/2020 20:13	1	DETERIORACAO DE MATERIAL - ENVELHECIMENTO	580	22	26,3	W78258
18518284	10/10/2020 17:54	10/10/2020 18:14	10/10/2020 18:46	10/10/2020 23:16	2	DESCARGA ATMOSFÉRICA	2.803	975	2,9	T48748
18518286	10/10/2020 17:49	10/10/2020 20:17	10/10/2020 21:54	11/10/2020 14:56	3	ARVORE NA REDE	10	6	1,7	T45439
18518307	10/10/2020 17:51	10/10/2020 18:59	10/10/2020 19:47	10/10/2020 20:13	1	DESCARGA ATMOSFÉRICA	1.020	494	2,1	A18674
18518310	10/10/2020 17:51	11/10/2020 05:25	11/10/2020 06:41	11/10/2020 07:26	1	CHUVA / VENTOS / FENOMENOS NATURAIS	4.377	329	13,3	T03153
18518330	10/10/2020 17:56	11/10/2020 06:31	11/10/2020 07:44	11/10/2020 08:34	1	DESCARGA ATMOSFÉRICA	14	1	14,3	7002380972
18518340	10/10/2020 15:17	10/10/2020 19:37	10/10/2020 19:41	10/10/2020 20:19	1	CHUVA / VENTOS / FENOMENOS NATURAIS	1.019	213	4,8	T16512
18518342	10/10/2020 14:06	10/10/2020 23:00	10/10/2020 23:00	10/10/2020 23:00	0	MANOBRAS NO SISTEMA	0	0	#DIV/0!	W79654
18518343	10/10/2020 17:31	10/10/2020 18:28	10/10/2020 19:44	10/10/2020 21:36	1	OBJETO ( REDE / SE )	3.612	4.329	0,8	W68823
18518348	10/10/2020 18:00	11/10/2020 14:45	11/10/2020 15:20	11/10/2020 15:30	1	DESCARGA ATMOSFÉRICA	256	12	21,3	K02025
18518363	10/10/2020 18:04	11/10/2020 08:21	11/10/2020 09:05	11/10/2020 09:48	1	FALHA EM CONEXAO	16	1	15,7	7050473052
18518366	10/10/2020 18:05	10/10/2020 18:51	10/10/2020 20:19	10/10/2020 21:05	1	DESCARGA ATMOSFÉRICA	444	178	2,5	A14208
18518368	10/10/2020 18:06	10/10/2020 19:16	10/10/2020 23:28	10/10/2020 23:34	1	ARVORE NA REDE	98	20	4,9	Y09577
18518371	10/10/2020 18:07	11/10/2020 10:39	11/10/2020 11:09	11/10/2020 11:48	1	DETERIORACAO DE MATERIAL - ENVELHECIMENTO	1.372	77	17,8	T38473



OC_ID	CRIAÇÃO	ACEITE	CHEGADA	CONCLUSÃO	TURMAS	CAUSA	CHI	CI	DURAÇÃO MÉDIA	PDF
18518373	10/10/2020 18:07	11/10/2020 08:12	11/10/2020 08:12	11/10/2020 09:24	1	DETERIORACAO DE MATERIAL - ENVELHECIMENTO	348	23	15,1	T15446
18518375	10/10/2020 18:07	13/10/2020 13:35	13/10/2020 13:51	14/10/2020 19:22	3	DETERIORACAO DE MATERIAL - ENVELHECIMENTO	3.378	48	70,4	T10725
18518421	10/10/2020 18:23	13/10/2020 00:21	13/10/2020 00:53	13/10/2020 10:54	2	DESCARGA ATMOSFÉRICA	65	1	64,5	N00748
18518423	10/10/2020 18:24	12/10/2020 16:51	12/10/2020 17:20	12/10/2020 17:52	1	CHUVA / VENTOS / FENOMENOS NATURAIS	140	3	46,8	K00715
18518434	10/10/2020 18:29	11/10/2020 07:49	11/10/2020 10:58	11/10/2020 11:44	1	DESCARGA ATMOSFÉRICA	1.425	85	16,8	T15813
18518435	10/10/2020 18:29	10/10/2020 19:17	10/10/2020 20:10	11/10/2020 00:30	1	ARVORE NA REDE	2.073	365	5,7	T03559
18518441	10/10/2020 18:30	12/10/2020 18:50	13/10/2020 01:02	13/10/2020 01:42	1	CHUVA / VENTOS / FENOMENOS NATURAIS	30.691	577	53,2	T10785
18518443	10/10/2020 18:30	11/10/2020 13:00	11/10/2020 14:51	11/10/2020 15:07	1	DESCARGA ATMOSFÉRICA	1.064	53	20,1	S03836
18518456	10/10/2020 18:35	11/10/2020 09:22	11/10/2020 11:05	11/10/2020 11:26	1	DETERIORACAO DE MATERIAL - ENVELHECIMENTO	484	29	16,7	J12799
18518457	10/10/2020 18:35	12/10/2020 22:54	12/10/2020 23:09	12/10/2020 23:25	1	DESCARGA ATMOSFÉRICA	264	5	52,8	T49469
18518458	10/10/2020 18:36	11/10/2020 18:06	11/10/2020 21:10	11/10/2020 21:25	1	DESCARGA ATMOSFÉRICA	1.716	64	26,8	T47623
18518484	10/10/2020 18:44	10/10/2020 20:20	10/10/2020 20:49	10/10/2020 21:48	1	DESCARGA ATMOSFÉRICA	373	160	2,3	J53775
18518490	10/10/2020 18:46	10/10/2020 18:56	10/10/2020 18:56	10/10/2020 18:56	0	CHUVA / VENTOS / FENOMENOS NATURAIS	38	446	0,1	T48097
18518491	10/10/2020 18:57	10/10/2020 21:08	10/10/2020 22:21	10/10/2020 22:57	1	CURTO-CIRCUITO	4	1	4,0	7008257269
18518492	10/10/2020 16:37	10/10/2020 19:26	10/10/2020 19:57	12/10/2020 15:27	2	DETERIORACAO DE MATERIAL - ENVELHECIMENTO	1.526	39	39,1	T46428
18518498	10/10/2020 18:46	13/10/2020 17:41	13/10/2020 19:33	13/10/2020 20:04	1	DEFEITO NAO LOCALIZADO APOS ANALISE	1.462	20	73,1	N42904
18518510	10/10/2020 18:51	10/10/2020 20:36	10/10/2020 21:04	10/10/2020 21:09	1	DESCARGA ATMOSFÉRICA	911	424	2,1	T27173
18518515	10/10/2020 18:12	10/10/2020 23:40	10/10/2020 23:40	11/10/2020 17:29	3	DESCARGA ATMOSFÉRICA	2.734	189	14,5	S05654
18518516	10/10/2020 18:53	11/10/2020 12:03	11/10/2020 12:26	11/10/2020 12:49	1	DESCARGA ATMOSFÉRICA	125	7	17,9	Y19523

OC_ID	criação	ACEITE	CHEGADA	CONCLUSÃO	TURMAS	CAUSA	CHI	CI	DURAÇÃO MÉDIA	PDF
18518535	10/10/2020 19:02	10/10/2020 22:22	10/10/2020 22:30	10/10/2020 22:51	1	DESCARGA ATMOSFÉRICA	558	171	3,3	J17092
18518571	10/10/2020 19:12	11/10/2020 12:38	11/10/2020 12:40	11/10/2020 13:03	1	DESCARGA ATMOSFÉRICA	2.301	129	17,8	T09814
18518572	10/10/2020 19:08	10/10/2020 19:46	10/10/2020 20:40	11/10/2020 10:36	2	DESCARGA ATMOSFÉRICA	7.375	1.909	3,9	T06607
18518584	10/10/2020 19:14	10/10/2020 22:44	10/10/2020 22:51	10/10/2020 23:29	1	DESCARGA ATMOSFÉRICA	200	57	3,5	J55206
18518588	10/10/2020 19:16	11/10/2020 13:02	11/10/2020 15:03	11/10/2020 15:07	1	DESCARGA ATMOSFÉRICA	730	37	19,7	N76172
18518591	10/10/2020 19:17	11/10/2020 07:42	11/10/2020 08:24	11/10/2020 09:27	1	DETERIORACAO DE MATERIAL - ENVELHECIMENTO	14	1	14,1	7034133306
18518596	10/10/2020 19:18	11/10/2020 16:43	11/10/2020 18:25	12/10/2020 22:15	2	ARVORE NA REDE	528	73	7,2	T36268
18518600	10/10/2020 19:19	10/10/2020 20:15	10/10/2020 21:28	10/10/2020 21:55	1	DESCARGA ATMOSFÉRICA	7	3	2,4	T30578
18518617	10/10/2020 19:23	10/10/2020 19:55	10/10/2020 20:52	10/10/2020 22:15	2	DESCARGA ATMOSFÉRICA	387	142	2,7	N52571
18518625	10/10/2020 19:25	10/10/2020 19:33	10/10/2020 19:48	10/10/2020 20:49	1	DETERIORACAO DE MATERIAL - ENVELHECIMENTO	152	144	1,1	T31131
18518629	10/10/2020 14:21	10/10/2020 20:13	10/10/2020 21:19	13/10/2020 19:54	5	CHUVA / VENTOS / FENOMENOS NATURAIS	17.727	1.426	12,4	N94106
18518671	10/10/2020 19:40	10/10/2020 20:46	10/10/2020 22:01	11/10/2020 00:53	1	ARVORE NA REDE	1.775	97	18,3	Y09836
18518672	10/10/2020 16:33	12/10/2020 08:52	12/10/2020 09:00	12/10/2020 16:52	2	DETERIORACAO DE MATERIAL - ENVELHECIMENTO	2.790	117	23,8	W78241
18518673	10/10/2020 19:41	10/10/2020 19:56	10/10/2020 19:56	10/10/2020 19:56	0	CHUVA / VENTOS / FENOMENOS NATURAIS	43	260	0,2	W78811
18518680	10/10/2020 19:41	10/10/2020 23:18	10/10/2020 23:18	11/10/2020 08:41	2	DESCARGA ATMOSFÉRICA	13	1	13,0	216960564
18518692	10/10/2020 19:45	11/10/2020 07:51	11/10/2020 08:53	11/10/2020 09:31	1	SOBRECARGA	178	13	13,7	T03963
18518750	10/10/2020 20:04	10/10/2020 23:19	10/10/2020 23:48	11/10/2020 00:30	1	CHUVA / VENTOS / FENOMENOS NATURAIS	257	58	4,4	T34904
18518760	10/10/2020 14:07	10/10/2020 21:23	10/10/2020 22:39	13/10/2020 17:31	2	ARVORE NA REDE	66	1	65,7	G01453
18518766	10/10/2020 20:09	11/10/2020 10:26	11/10/2020 11:40	11/10/2020 12:14	1	CHUVA / VENTOS / FENOMENOS NATURAIS	16	1	16,0	220412750
18518774	10/10/2020 20:12	10/10/2020 21:58	10/10/2020 23:13	10/10/2020 23:28	1	DESCARGA ATMOSFÉRICA	1.177	368	3,2	T13849



OC_ID	CRIAÇÃO	ACEITE	CHEGADA	CONCLUSÃO	TURMAS	CAUSA	CHI	CI	DURAÇÃO MÉDIA	PDF
18518780	10/10/2020 20:16	11/10/2020 09:02	11/10/2020 10:12	11/10/2020 11:45	1	DESCARGA ATMOSFÉRICA	200	13	15,4	T33170
18518783	10/10/2020 20:17	11/10/2020 00:21	11/10/2020 00:27	11/10/2020 00:49	1	DESCARGA ATMOSFÉRICA	968	214	4,5	J15590
18518792	10/10/2020 20:20	11/10/2020 08:02	11/10/2020 08:21	11/10/2020 08:30	1	CHUVA / VENTOS / FENOMENOS NATURAIS	676	56	12,1	T48961
18518794	10/10/2020 20:21	11/10/2020 08:28	11/10/2020 10:15	11/10/2020 10:35	1	CHUVA / VENTOS / FENOMENOS NATURAIS	933	66	14,1	T38301
18518795	10/10/2020 20:21	10/10/2020 21:48	10/10/2020 22:37	10/10/2020 22:48	1	ANIMAIS/ INSETOS	2	1	2,4	7040197669
18518808	10/10/2020 20:26	10/10/2020 22:43	10/10/2020 23:28	10/10/2020 23:51	1	DESCARGA ATMOSFÉRICA	251	76	3,3	W73543
18518810	10/10/2020 20:28	10/10/2020 22:04	10/10/2020 22:45	10/10/2020 23:05	1	FENOMENOS NATURAIS	45	18	2,5	T29532
18518819	10/10/2020 20:19	11/10/2020 11:47	11/10/2020 12:23	11/10/2020 13:04	1	DESCARGA ATMOSFÉRICA	858	52	16,5	T04754
18518820	10/10/2020 20:33	13/10/2020 10:27	13/10/2020 12:26	13/10/2020 12:45	1	DESCARGA ATMOSFÉRICA	128	2	64,1	W57934
18518831	10/10/2020 20:38	11/10/2020 10:19	11/10/2020 11:02	11/10/2020 11:30	1	DESCARGA ATMOSFÉRICA	178	12	14,9	Y16828
18518833	10/10/2020 20:34	10/10/2020 20:55	10/10/2020 21:29	10/10/2020 21:54	1	DEFEITO NAO LOCALIZADO APOS ANALISE	0	0	#DIV/0!	G25004
18518840	10/10/2020 20:41	10/10/2020 22:49	10/10/2020 23:52	11/10/2020 00:20	1	DESCARGA ATMOSFÉRICA	287	81	3,5	J15625
18518843	10/10/2020 20:41	11/10/2020 06:04	11/10/2020 07:34	11/10/2020 07:49	1	CHUVA / VENTOS / FENOMENOS NATURAIS	156	14	11,1	T40139
18518849	10/10/2020 20:46	11/10/2020 08:12	11/10/2020 09:55	11/10/2020 11:21	1	CHUVA / VENTOS / FENOMENOS NATURAIS	6.169	439	14,1	T06834
18518854	10/10/2020 20:47	10/10/2020 20:54	10/10/2020 20:54	10/10/2020 20:54	0	CHUVA / VENTOS / FENOMENOS NATURAIS	23	446	0,1	T48097
18518858	10/10/2020 20:51	11/10/2020 09:51	11/10/2020 13:00	11/10/2020 13:20	1	DESCARGA ATMOSFÉRICA	377	23	16,4	T13800
18518859	10/10/2020 20:52	10/10/2020 20:54	10/10/2020 21:03	10/10/2020 21:11	1	DESCARGA ATMOSFÉRICA	13	62	0,2	N12388
18518863	10/10/2020 20:52	10/10/2020 21:33	10/10/2020 21:33	10/10/2020 21:33	0	MANUTENCAO CORRETIVA	1.618	2.864	0,6	K00516
18518867	10/10/2020 20:57	11/10/2020 20:25	11/10/2020 21:17	12/10/2020 10:45	2	DESCARGA ATMOSFÉRICA	1.591	42	37,9	A13371
18518871	10/10/2020 21:00	10/10/2020 22:01	10/10/2020 22:12	12/10/2020 12:18	2	DESCARGA ATMOSFÉRICA	195	5	39,0	A19415
18518873	10/10/2020 21:02	11/10/2020 16:56	11/10/2020 17:44	11/10/2020 18:30	1	DESCARGA ATMOSFÉRICA	2.137	100	21,4	T30405
18518881	10/10/2020 21:05	11/10/2020 15:56	11/10/2020 15:56	11/10/2020 16:11	1	CHUVA / VENTOS / FENOMENOS NATURAIS	738	39	18,9	N13443

OC_ID	CRIAÇÃO	ACEITE	CHEGADA	CONCLUSÃO	TURMAS	CAUSA	CHI	CI	DURAÇÃO MÉDIA	PDF
18518882	10/10/2020 21:06	12/10/2020 14:37	12/10/2020 14:37	13/10/2020 16:10	2	ARVORE NA REDE	67	1	67,1	7052451692
18518883	10/10/2020 21:07	11/10/2020 01:06	11/10/2020 02:56	11/10/2020 03:53	1	CHUVA / VENTOS / FENOMENOS NATURAIS	413	63	6,6	T47416
18518889	10/10/2020 21:12	10/10/2020 22:34	10/10/2020 22:42	10/10/2020 23:05	1	FENOMENOS NATURAIS	387	238	1,6	T07060
18518895	10/10/2020 21:28	10/10/2020 21:29	10/10/2020 21:31	10/10/2020 21:47	1	DESCARGA ATMOSFÉRICA	2	8	0,3	T31079
18518897	10/10/2020 21:19	11/10/2020 11:00	11/10/2020 13:39	11/10/2020 13:51	1	FALHA EM CONEXAO	17	1	16,5	7024831528
18518913	10/10/2020 21:23	10/10/2020 23:02	10/10/2020 23:34	11/10/2020 02:30	1	DESCARGA ATMOSFÉRICA	3.475	688	5,1	W76357
18518919	10/10/2020 21:34	11/10/2020 14:42	11/10/2020 15:01	11/10/2020 15:19	1	DESCARGA ATMOSFÉRICA	3.962	225	17,6	T15219
18518929	10/10/2020 21:43	11/10/2020 10:40	11/10/2020 11:24	11/10/2020 11:26	1	DESCARGA ATMOSFÉRICA	1.585	118	13,4	T06816
18518935	10/10/2020 21:52	11/10/2020 10:58	11/10/2020 13:14	11/10/2020 13:23	1	DESCARGA ATMOSFÉRICA	15	1	15,5	7049769380
18518940	10/10/2020 21:57	10/10/2020 22:38	10/10/2020 22:38	11/10/2020 07:46	1	CHUVA / VENTOS / FENOMENOS NATURAIS	34	20	1,7	A93799
18518942	10/10/2020 21:59	11/10/2020 17:09	11/10/2020 19:10	11/10/2020 19:50	1	DESCARGA ATMOSFÉRICA	107	5	21,5	N82820
18518944	10/10/2020 22:02	11/10/2020 14:45	11/10/2020 14:53	11/10/2020 15:12	1	DETERIORACAO DE MATERIAL - ENVELHECIMENTO	17	1	17,0	22787136
18518947	10/10/2020 22:10	11/10/2020 08:38	11/10/2020 09:00	11/10/2020 09:45	1	DESCARGA ATMOSFÉRICA	46	4	11,4	Y19380
18518948	10/10/2020 22:10	11/10/2020 05:47	11/10/2020 07:05	11/10/2020 07:21	1	SOBRECARGA	6.397	705	9,1	T06871
18518964	10/10/2020 22:31	10/10/2020 22:33	10/10/2020 22:33	10/10/2020 22:52	1	DESCARGA ATMOSFÉRICA	4	18	0,2	J12774
18518973	10/10/2020 22:40	11/10/2020 13:38	11/10/2020 13:52	11/10/2020 14:11	1	DETERIORACAO DE MATERIAL - ENVELHECIMENTO	139	9	15,4	T05132
18519004	10/10/2020 23:19	11/10/2020 03:53	11/10/2020 04:03	11/10/2020 04:57	1	CHUVA / VENTOS / FENOMENOS NATURAIS	799	145	5,5	T15271
18519008	10/10/2020 23:17	10/10/2020 23:18	10/10/2020 23:18	10/10/2020 23:40	1	DEFEITO NAO LOCALIZADO APOS ANALISE	62	530	0,1	W51741
18519012	10/10/2020 23:42	11/10/2020 07:58	11/10/2020 10:56	11/10/2020 11:37	1	DESCARGA ATMOSFÉRICA	231	20	11,5	N84794
18519030	10/10/2020 23:54	11/10/2020 07:57	11/10/2020 08:22	11/10/2020 08:41	1	CHUVA / VENTOS / FENOMENOS NATURAIS	1.067	123	8,7	K00600
18519037	11/10/2020 00:14	11/10/2020 01:08	11/10/2020 01:30	11/10/2020 14:44	4	DESCARGA ATMOSFÉRICA	17.809	3.857	4,6	Y16457

OC_ID	CRIAÇÃO	ACEITE	CHEGADA	CONCLUSÃO	TURMAS	CAUSA	CHI	CI	DURAÇÃO MÉDIA	PDF
18519048	11/10/2020 00:34	11/10/2020 09:30	11/10/2020 09:49	11/10/2020 10:17	1	DESCARGA ATMOSFÉRICA	123	13	9,4	S03572
18519090	11/10/2020 02:15	11/10/2020 08:12	11/10/2020 08:58	14/10/2020 09:36	4	FALHA EM EMENDA	254	16	15,9	J00123
18519098	10/10/2020 23:47	11/10/2020 02:30	11/10/2020 02:48	11/10/2020 11:50	3	SOBRECARGA	1.602	143	11,2	T26200
18519108	11/10/2020 02:52	12/10/2020 00:27	12/10/2020 02:59	12/10/2020 03:40	1	CHUVA / VENTOS / FENOMENOS NATURAIS	171	7	24,4	N31243
18519111	11/10/2020 02:57	11/10/2020 04:18	11/10/2020 05:44	11/10/2020 06:34	1	DESCARGA ATMOSFÉRICA	535	187	2,9	A20645
18519112	11/10/2020 03:00	11/10/2020 05:39	11/10/2020 05:49	11/10/2020 06:43	1	DEFEITO NAO LOCALIZADO APOS ANALISE	5.752	2.219	2,6	W75408
18519115	11/10/2020 02:57	11/10/2020 09:28	11/10/2020 09:42	11/10/2020 10:36	1	DESCARGA ATMOSFÉRICA	2.242	260	8,6	W78811
18519116	11/10/2020 03:16	11/10/2020 03:32	11/10/2020 03:32	11/10/2020 03:32	0	CHUVA / VENTOS / FENOMENOS NATURAIS	0	0	#DIV/0!	Y14500
18519125	11/10/2020 03:32	11/10/2020 11:40	11/10/2020 15:06	11/10/2020 16:15	1	DESCARGA ATMOSFÉRICA	1.121	90	12,5	S90168
18519132	11/10/2020 03:10	11/10/2020 05:45	11/10/2020 07:08	11/10/2020 11:02	2	ARVORE NA REDE	11.192	1.602	7,0	T32765
18519140	11/10/2020 02:44	11/10/2020 03:02	11/10/2020 03:47	16/10/2020 16:39	2	ARVORE NA REDE	29	221	0,1	N54978
18519141	11/10/2020 04:01	11/10/2020 06:02	11/10/2020 07:38	14/10/2020 20:58	5	DESCARGA ATMOSFÉRICA	1.409	2.060	0,7	A18312
18519148	11/10/2020 04:15	11/10/2020 10:21	11/10/2020 10:51	11/10/2020 12:52	1	DETERIORACAO DE MATERIAL - ENVELHECIMENTO	239	29	8,2	N20152
18519158	11/10/2020 05:13	11/10/2020 08:23	11/10/2020 08:50	11/10/2020 09:14	1	DESCARGA ATMOSFÉRICA	72	19	3,8	T28487
18519160	11/10/2020 05:17	11/10/2020 10:54	11/10/2020 13:09	11/10/2020 14:57	1	DESCARGA ATMOSFÉRICA	52	6	8,7	A23499
18519167	11/10/2020 05:30	11/10/2020 07:21	11/10/2020 07:31	11/10/2020 08:04	1	CHUVA / VENTOS / FENOMENOS NATURAIS	291	121	2,4	T45431
18519182	11/10/2020 05:58	11/10/2020 10:53	11/10/2020 13:10	11/10/2020 13:49	1	DESCARGA ATMOSFÉRICA	844	109	7,7	T02185
18519194	11/10/2020 06:13	11/10/2020 21:01	11/10/2020 22:10	11/10/2020 23:16	1	INCENDIO	17	1	17,0	220700887
18519197	11/10/2020 06:16	11/10/2020 11:15	11/10/2020 11:22	11/10/2020 12:00	1	CHUVA / VENTOS / FENOMENOS NATURAIS	6	1	5,6	26293120
18519209	11/10/2020 06:26	11/10/2020 07:39	11/10/2020 08:13	11/10/2020 09:01	1	CHUVA / VENTOS / FENOMENOS NATURAIS	192	93	2,1	T02775
18519213	11/10/2020 06:34	11/10/2020 12:39	11/10/2020 12:39	11/10/2020 14:31	1	CHUVA / VENTOS / FENOMENOS NATURAIS	625	110	5,7	T09826

OC_ID	CRIAÇÃO	ACEITE	CHEGADA	CONCLUSÃO	TURMAS	CAUSA	CHI	CI	DURAÇÃO MÉDIA	PDF
18519215	11/10/2020 06:36	11/10/2020 11:51	11/10/2020 11:52	11/10/2020 11:56	1	DESCARGA ATMOSFÉRICA	306	58	5,3	A38835
18519222	11/10/2020 06:38	11/10/2020 08:02	11/10/2020 09:12	11/10/2020 09:41	1	CHUVA / VENTOS / FENOMENOS NATURAIS	10	4	2,6	T28014
18519225	11/10/2020 06:39	11/10/2020 09:14	11/10/2020 09:39	11/10/2020 10:25	1	INTERFERENCIA DE VEICULO COM CARGA ALTA	293	80	3,7	T13018
18519226	11/10/2020 06:39	11/10/2020 10:23	11/10/2020 10:50	11/10/2020 11:33	1	ARVORE NA REDE	76	16	4,8	A09361
18519228	11/10/2020 06:26	11/10/2020 10:12	11/10/2020 10:12	11/10/2020 10:12	0	DESCARGA ATMOSFÉRICA	2.481	681	3,6	A13292
18519231	11/10/2020 06:46	11/10/2020 07:21	11/10/2020 07:30	11/10/2020 08:05	1	DETERIORACAO DE MATERIAL - ENVELHECIMENTO	1	1	1,2	27167748
18519241	11/10/2020 06:37	11/10/2020 07:46	11/10/2020 08:24	11/10/2020 10:56	1	FALHA AJUSTE - AUTOMACAO - PROTECAO	355	159	2,2	T49137
18519243	11/10/2020 06:51	11/10/2020 14:19	11/10/2020 14:30	11/10/2020 16:00	1	ARVORE NA REDE	36	4	9,0	T34650
18519245	11/10/2020 06:52	11/10/2020 08:12	11/10/2020 09:54	11/10/2020 10:15	1	ARVORE NA REDE	191	56	3,4	T29301
18519249	11/10/2020 06:55	11/10/2020 07:33	11/10/2020 08:01	11/10/2020 09:25	1	DESCARGA ATMOSFÉRICA	22	11	2,0	T49080
18519255	11/10/2020 06:57	11/10/2020 12:33	11/10/2020 13:50	11/10/2020 14:28	1	DESCARGA ATMOSFÉRICA	1.530	210	7,3	S01219
18519256	11/10/2020 06:57	11/10/2020 11:27	11/10/2020 11:59	11/10/2020 12:36	1	DESCARGA ATMOSFÉRICA	1.160	223	5,2	T15746
18519261	11/10/2020 06:59	11/10/2020 13:01	11/10/2020 13:45	11/10/2020 13:55	1	CHUVA / VENTOS / FENOMENOS NATURAIS	147	22	6,7	T32371
18519263	11/10/2020 07:00	11/10/2020 09:12	11/10/2020 09:20	11/10/2020 10:33	1	DESCARGA ATMOSFÉRICA	723	286	2,5	T35832
18519268	11/10/2020 06:59	11/10/2020 08:15	11/10/2020 08:43	11/10/2020 12:00	2	DEFEITO NAO LOCALIZADO APOS ANALISE	19.369	6.460	3,0	J00120
18519275	11/10/2020 07:04	11/10/2020 16:11	11/10/2020 16:15	11/10/2020 16:29	1	DETERIORACAO DE MATERIAL - ENVELHECIMENTO	346	38	9,1	T06988
18519279	11/10/2020 07:05	11/10/2020 15:09	11/10/2020 15:20	11/10/2020 15:38	1	DESCARGA ATMOSFÉRICA	42	5	8,4	A77161
18519281	11/10/2020 07:06	11/10/2020 15:21	11/10/2020 15:28	11/10/2020 15:31	1	DESCARGA ATMOSFÉRICA	111	14	7,9	J57386
18519283	11/10/2020 07:06	11/10/2020 12:03	11/10/2020 12:46	11/10/2020 13:49	1	DESCARGA ATMOSFÉRICA	7	1	6,7	7049487678
18519288	11/10/2020 07:08	11/10/2020 11:41	11/10/2020 11:42	11/10/2020 11:46	1	DESCARGA ATMOSFÉRICA	33	12	2,8	A92068
18519290	11/10/2020 07:10	11/10/2020 12:21	11/10/2020 13:34	11/10/2020 13:48	1	DESCARGA ATMOSFÉRICA	943	145	6,5	A22970

OC_ID	criação	ACEITE	CHEGADA	CONCLUSÃO	TURMAS	CAUSA	CHI	CI	DURAÇÃO MÉDIA	PDF
18519291	11/10/2020 07:10	11/10/2020 07:21	11/10/2020 07:43	11/10/2020 08:00	1	DETERIORACAO DE MATERIAL - ENVELHECIMENTO	1	1	0,7	231900888
18519292	11/10/2020 07:11	11/10/2020 10:08	11/10/2020 10:38	12/10/2020 02:57	2	TRAFO AVARIADO	16	1	16,5	T32420
18519297	11/10/2020 07:12	11/10/2020 19:51	11/10/2020 22:24	11/10/2020 22:50	1	CHUVA / VENTOS / FENOMENOS NATURAIS	1.760	115	15,3	T34810
18519304	11/10/2020 05:53	11/10/2020 15:23	11/10/2020 15:53	11/10/2020 16:32	1	DESCARGA ATMOSFÉRICA	1.740	168	10,4	A10612
18519315	11/10/2020 07:18	11/10/2020 11:09	11/10/2020 11:31	11/10/2020 12:05	1	CHUVA / VENTOS / FENOMENOS NATURAIS	54	12	4,5	T38516
18519320	11/10/2020 07:21	12/10/2020 01:26	12/10/2020 02:09	12/10/2020 02:25	1	DESCARGA ATMOSFÉRICA	973	51	19,1	T28166
18519324	11/10/2020 07:22	11/10/2020 10:31	11/10/2020 12:08	11/10/2020 13:01	1	DESCARGA ATMOSFÉRICA	31	6	5,2	A17405
18519337	11/10/2020 07:28	11/10/2020 15:01	11/10/2020 15:07	11/10/2020 15:36	1	FALHA EM CONEXAO	8	1	8,1	205942491
18519341	11/10/2020 07:26	11/10/2020 11:40	11/10/2020 12:52	11/10/2020 15:36	1	ARVORE NA REDE	718	95	7,6	T09654
18519342	11/10/2020 07:26	11/10/2020 14:18	11/10/2020 15:18	11/10/2020 15:32	1	DETERIORACAO DE MATERIAL - ENVELHECIMENTO	1.063	136	7,8	K07011
18519354	11/10/2020 07:32	13/10/2020 09:40	13/10/2020 11:02	13/10/2020 12:09	1	CHUVA / VENTOS / FENOMENOS NATURAIS	3.146	60	52,4	T13678
18519359	11/10/2020 07:34	11/10/2020 08:23	11/10/2020 08:23	11/10/2020 13:55	1	CHUVA / VENTOS / FENOMENOS NATURAIS	667	105	6,3	K01976
18519365	11/10/2020 07:35	11/10/2020 10:49	11/10/2020 11:02	11/10/2020 11:45	1	DESCARGA ATMOSFÉRICA	78	21	3,7	T26146
18519366	11/10/2020 07:36	11/10/2020 09:15	11/10/2020 09:19	11/10/2020 10:00	1	DESCARGA ATMOSFÉRICA	71	35	2,0	T45044
18519368	11/10/2020 07:37	11/10/2020 10:04	11/10/2020 11:02	11/10/2020 11:19	1	FALHA EM EQUIPAMENTO	6	1	5,6	H35412
18519374	11/10/2020 07:28	11/10/2020 07:58	11/10/2020 08:14	11/10/2020 10:03	3	ANIMAIS/ INSETOS	4.714	5.196	0,9	N55816
18519375	11/10/2020 07:39	11/10/2020 16:24	11/10/2020 17:16	11/10/2020 18:11	1	INCENDIO	10	1	10,5	7043723671
18519385	11/10/2020 07:44	11/10/2020 11:46	11/10/2020 12:10	11/10/2020 13:54	2	DESCARGA ATMOSFÉRICA	216	41	5,3	T41707
18519386	11/10/2020 07:44	11/10/2020 08:06	11/10/2020 08:09	11/10/2020 08:35	1	CHUVA / VENTOS / FENOMENOS NATURAIS	4	6	0,6	T40142
18519388	11/10/2020 07:46	11/10/2020 17:10	11/10/2020 17:44	11/10/2020 17:56	1	DESCARGA ATMOSFÉRICA	482	48	10,0	G20932

OC_ID	criação	ACEITE	CHEGADA	CONCLUSÃO	TURMAS	CAUSA	CHI	CI	DURAÇÃO MÉDIA	PDF
18519391	11/10/2020 07:46	11/10/2020 14:04	11/10/2020 14:07	13/10/2020 01:07	2	DETERIORACAO DE MATERIAL - ENVELHECIMENTO	207	5	41,3	T32378
18519395	11/10/2020 07:47	12/10/2020 18:26	12/10/2020 18:44	12/10/2020 19:01	1	DESCARGA ATMOSFÉRICA	211	6	35,1	T11904
18519401	11/10/2020 07:49	11/10/2020 08:52	11/10/2020 10:24	11/10/2020 10:43	1	CHUVA / VENTOS / FENOMENOS NATURAIS	560	194	2,9	A12472
18519404	11/10/2020 07:51	11/10/2020 08:03	11/10/2020 08:16	11/10/2020 08:22	1	ARVORE NA REDE	476	1.598	0,3	A20308
18519409	11/10/2020 07:52	12/10/2020 11:07	12/10/2020 11:24	12/10/2020 11:48	1	CURTO-CIRCUITO	56	2	27,9	N56467
18519412	11/10/2020 07:53	11/10/2020 22:01	11/10/2020 23:58	12/10/2020 00:20	1	FALHA EM EQUIPAMENTO	16	1	16,4	22319809
18519414	11/10/2020 07:53	11/10/2020 15:29	11/10/2020 15:43	11/10/2020 16:37	1	CHUVA / VENTOS / FENOMENOS NATURAIS	4.233	515	8,2	A15557
18519422	11/10/2020 07:57	12/10/2020 09:13	12/10/2020 10:00	12/10/2020 19:30	2	FALHA DE ISOLAMENTO	746	21	35,5	K00356
18519424	11/10/2020 08:00	11/10/2020 11:00	11/10/2020 12:48	11/10/2020 13:58	1	DESCARGA ATMOSFÉRICA	1.143	217	5,3	T33293
18519429	11/10/2020 08:01	11/10/2020 13:14	11/10/2020 14:18	11/10/2020 14:35	1	ANIMAIS/ INSETOS	26	4	6,5	S05128
18519437	11/10/2020 08:09	11/10/2020 11:58	11/10/2020 12:15	11/10/2020 12:27	1	DETERIORACAO DE MATERIAL - ENVELHECIMENTO	4	1	4,3	7054591823
18519445	11/10/2020 08:04	11/10/2020 11:29	11/10/2020 12:29	11/10/2020 12:35	1	DESCARGA ATMOSFÉRICA	4	1	4,5	218909710
18519450	11/10/2020 08:05	11/10/2020 10:00	11/10/2020 16:40	11/10/2020 16:49	1	DESCARGA ATMOSFÉRICA	204	31	6,6	T42581
18519452	11/10/2020 08:06	11/10/2020 12:05	11/10/2020 12:09	11/10/2020 13:07	1	DESCARGA ATMOSFÉRICA	5	1	4,9	7016851013
18519455	11/10/2020 08:07	11/10/2020 11:49	11/10/2020 13:37	11/10/2020 13:54	1	CHUVA / VENTOS / FENOMENOS NATURAIS	215	38	5,7	T10543
18519466	11/10/2020 08:10	11/10/2020 15:03	11/10/2020 15:07	11/10/2020 15:23	1	DESCARGA ATMOSFÉRICA	453	64	7,1	A10797
18519471	11/10/2020 08:11	13/10/2020 01:47	13/10/2020 02:38	13/10/2020 03:00	1	CHUVA / VENTOS / FENOMENOS NATURAIS	12.671	296	42,8	K07113
18519474	11/10/2020 08:12	11/10/2020 14:12	11/10/2020 14:12	11/10/2020 14:37	1	FALHA EM CONEXAO	6	1	6,4	7003008007
18519483	11/10/2020 08:15	11/10/2020 10:55	11/10/2020 11:56	11/10/2020 12:20	1	DESCARGA ATMOSFÉRICA	1.314	288	4,6	T09157
18519484	11/10/2020 08:19	11/10/2020 08:50	11/10/2020 09:24	11/10/2020 09:56	1	DESCARGA ATMOSFÉRICA	36	28	1,3	A18774
18519491	11/10/2020 08:15	11/10/2020 10:48	11/10/2020 12:13	11/10/2020 12:44	1	DESCARGA ATMOSFÉRICA	233	56	4,2	T07119



OC_ID	CRIAÇÃO	ACEITE	CHEGADA	CONCLUSÃO	TURMAS	CAUSA	CHI	CI	DURAÇÃO MÉDIA	PDF
18519494	11/10/2020 08:16	11/10/2020 16:00	11/10/2020 17:30	11/10/2020 18:50	1	DESCARGA ATMOSFÉRICA	2.261	241	9,4	T13911
18519495	11/10/2020 08:16	11/10/2020 12:22	11/10/2020 13:11	11/10/2020 13:45	1	DESCARGA ATMOSFÉRICA	26	5	5,3	A18423
18519498	11/10/2020 08:17	12/10/2020 07:39	12/10/2020 07:44	12/10/2020 08:11	1	CHUVA / VENTOS / FENOMENOS NATURAIS	616	26	23,7	T13896
18519505	11/10/2020 08:08	11/10/2020 10:25	11/10/2020 10:38	11/10/2020 11:24	1	DESCARGA ATMOSFÉRICA	175	61	2,9	T15562
18519513	11/10/2020 08:21	11/10/2020 09:41	11/10/2020 10:09	11/10/2020 10:46	1	FALHA EM CONEXAO	496	134	3,7	W45919
18519528	11/10/2020 08:26	11/10/2020 09:21	11/10/2020 10:17	11/10/2020 11:56	1	DESCARGA ATMOSFÉRICA	10	3	3,5	A05452
18519544	11/10/2020 08:25	11/10/2020 16:28	11/10/2020 19:52	11/10/2020 20:04	1	DESCARGA ATMOSFÉRICA	1.064	92	11,6	A91901
18519567	11/10/2020 08:35	11/10/2020 09:25	11/10/2020 10:34	11/10/2020 10:52	1	DESCARGA ATMOSFÉRICA	23	10	2,3	T15135
18519573	11/10/2020 08:37	11/10/2020 11:58	11/10/2020 13:38	11/10/2020 23:25	2	ABALROAMENTO	9	1	8,8	N85034
18519579	11/10/2020 08:39	11/10/2020 17:03	11/10/2020 17:03	11/10/2020 17:03	0	DESCARGA ATMOSFÉRICA	433	78	5,6	A19412
18519581	11/10/2020 08:39	11/10/2020 12:45	11/10/2020 13:35	11/10/2020 14:22	1	DESCARGA ATMOSFÉRICA	60	12	5,0	T39822
18519584	11/10/2020 08:39	11/10/2020 11:56	11/10/2020 11:56	11/10/2020 12:25	1	DESCARGA ATMOSFÉRICA	692	193	3,6	T11849
18519587	11/10/2020 08:48	11/10/2020 09:27	11/10/2020 11:32	11/10/2020 11:46	1	DETERIORACAO DE MATERIAL - ENVELHECIMENTO	74	28	2,6	A20774
18519590	11/10/2020 08:40	11/10/2020 14:24	11/10/2020 15:07	11/10/2020 15:40	1	DESCARGA ATMOSFÉRICA	351	54	6,5	W55662
18519596	11/10/2020 08:41	11/10/2020 09:55	11/10/2020 10:18	11/10/2020 10:24	1	DESCARGA ATMOSFÉRICA	90	58	1,6	A68605
18519604	11/10/2020 08:43	11/10/2020 13:01	11/10/2020 13:01	11/10/2020 13:33	1	DESCARGA ATMOSFÉRICA	5	1	4,7	A09341
18519605	11/10/2020 08:43	11/10/2020 12:49	11/10/2020 13:24	11/10/2020 13:38	1	CHUVA / VENTOS / FENOMENOS NATURAIS	5	1	4,8	231391851
18519615	11/10/2020 08:45	11/10/2020 10:31	11/10/2020 12:44	11/10/2020 13:20	1	FALHA EM CONEXAO	5	1	4,6	215378365
18519622	11/10/2020 08:46	11/10/2020 19:42	11/10/2020 20:24	12/10/2020 00:22	1	ARVORE NA REDE	2.374	174	13,6	T14794
18519632	11/10/2020 08:48	11/10/2020 13:53	11/10/2020 14:16	11/10/2020 16:57	1	DESCARGA ATMOSFÉRICA	305	38	8,0	A23723
18519633	11/10/2020 08:49	11/10/2020 12:23	11/10/2020 12:23	12/10/2020 10:36	2	OBJETO ( REDE / SE )	465	55	8,4	T36201
18519647	11/10/2020 08:50	11/10/2020 11:20	11/10/2020 11:58	11/10/2020 12:11	1	DETERIORACAO DE MATERIAL - ENVELHECIMENTO	173	52	3,3	T01508

OC_ID	CRIAÇÃO	ACEITE	CHEGADA	CONCLUSÃO	TURMAS	CAUSA	CHI	CI	DURAÇÃO MÉDIA	PDF
18519648	11/10/2020 08:50	12/10/2020 09:18	12/10/2020 10:38	12/10/2020 10:56	1	DESCARGA ATMOSFÉRICA	26	1	26,1	23363968
18519656	11/10/2020 08:52	11/10/2020 12:33	11/10/2020 14:22	11/10/2020 14:37	1	FALHA EM CONEXAO	6	1	5,7	7016936655
18519659	11/10/2020 08:52	11/10/2020 11:23	11/10/2020 14:11	11/10/2020 14:56	1	DESCARGA ATMOSFÉRICA	104	18	5,8	A10818
18519663	11/10/2020 08:53	11/10/2020 09:37	11/10/2020 10:25	11/10/2020 11:03	1	ANIMAIS/ INSETOS	1	1	1,4	N55587
18519666	11/10/2020 08:53	11/10/2020 11:20	11/10/2020 11:37	11/10/2020 12:15	1	DEFEITO NAO LOCALIZADO APOS ANALISE	495	223	2,2	T11143
18519672	11/10/2020 08:50	11/10/2020 10:20	11/10/2020 11:45	11/10/2020 11:55	2	DESCARGA ATMOSFÉRICA	163	66	2,5	A05820
18519683	11/10/2020 08:57	11/10/2020 12:59	11/10/2020 13:29	11/10/2020 14:54	1	OBJETO ( REDE / SE )	526	91	5,8	J14026
18519684	11/10/2020 08:58	14/10/2020 10:15	14/10/2020 10:30	14/10/2020 11:15	1	DETERIORACAO DE MATERIAL - ENVELHECIMENTO	741	10	74,1	T08580
18519693	11/10/2020 08:59	11/10/2020 11:50	11/10/2020 14:48	11/10/2020 20:04	1	ARVORE NA REDE	913	114	8,0	T48468
18519694	11/10/2020 09:00	11/10/2020 11:28	11/10/2020 11:50	11/10/2020 14:07	1	DESCARGA ATMOSFÉRICA	389	101	3,8	T07322
18519697	11/10/2020 09:00	11/10/2020 12:22	11/10/2020 14:22	11/10/2020 14:33	1	DESCARGA ATMOSFÉRICA	27	5	5,5	A77168
18519702	11/10/2020 09:02	11/10/2020 13:00	11/10/2020 13:57	11/10/2020 14:41	1	DETERIORACAO DE MATERIAL - ENVELHECIMENTO	114	21	5,4	K01481
18519713	11/10/2020 09:04	11/10/2020 22:02	11/10/2020 22:02	11/10/2020 22:41	1	ARVORE NA REDE	1.243	92	13,5	T32879
18519721	11/10/2020 09:05	12/10/2020 01:21	12/10/2020 03:20	12/10/2020 03:28	1	CHUVA / VENTOS / FENOMENOS NATURAIS	37	2	18,4	W75179
18519723	11/10/2020 09:06	13/10/2020 07:37	13/10/2020 08:41	13/10/2020 08:55	1	DETERIORACAO DE MATERIAL - ENVELHECIMENTO	48	1	47,8	7033509213
18519728	11/10/2020 09:07	11/10/2020 14:35	11/10/2020 15:39	11/10/2020 16:10	1	DESCARGA ATMOSFÉRICA	186	27	6,9	T47700
18519731	11/10/2020 09:07	11/10/2020 09:48	11/10/2020 10:06	11/10/2020 11:40	1	DETERIORACAO DE MATERIAL - ENVELHECIMENTO	130	61	2,1	A01449
18519740	11/10/2020 09:11	12/10/2020 08:43	12/10/2020 10:26	12/10/2020 11:20	1	CHUVA / VENTOS / FENOMENOS NATURAIS	916	35	26,2	T29558

OC_ID	CRIAÇÃO	ACEITE	CHEGADA	CONCLUSÃO	TURMAS	CAUSA	CHI	CI	DURAÇÃO MÉDIA	PDF
18519741	11/10/2020 09:11	11/10/2020 11:12	11/10/2020 11:29	11/10/2020 11:33	1	DETERIORACAO DE MATERIAL - ENVELHECIMENTO	273	132	2,1	T26199
18519744	11/10/2020 09:12	11/10/2020 09:51	11/10/2020 13:40	13/10/2020 00:43	2	DESCARGA ATMOSFÉRICA	69	15	4,6	N00745
18519772	11/10/2020 09:17	11/10/2020 10:27	11/10/2020 13:54	11/10/2020 15:50	1	OBJETO ( REDE / SE )	6	1	5,8	7022980704
18519782	11/10/2020 09:19	11/10/2020 17:47	11/10/2020 17:49	11/10/2020 18:38	1	DESCARGA ATMOSFÉRICA	287	31	9,3	A19313
18519800	11/10/2020 09:23	11/10/2020 17:08	11/10/2020 18:09	11/10/2020 23:40	2	ARVORE NA REDE	774	59	13,1	A22460
18519801	11/10/2020 09:23	13/10/2020 11:19	13/10/2020 12:14	13/10/2020 13:53	1	DESCARGA ATMOSFÉRICA	8.051	154	52,3	T15367
18519807	11/10/2020 09:24	11/10/2020 12:50	11/10/2020 13:37	11/10/2020 14:06	1	DESCARGA ATMOSFÉRICA	153	34	4,5	A14142
18519810	11/10/2020 09:25	11/10/2020 17:28	11/10/2020 19:20	12/10/2020 01:37	2	DESCARGA ATMOSFÉRICA	434	29	15,0	A16546
18519817	11/10/2020 09:27	11/10/2020 15:11	11/10/2020 16:15	11/10/2020 16:19	1	DESCARGA ATMOSFÉRICA	1.677	307	5,5	S09610
18519820	11/10/2020 09:27	11/10/2020 19:14	11/10/2020 19:48	11/10/2020 19:51	1	DESCARGA ATMOSFÉRICA	166	16	10,4	T31080
18519822	11/10/2020 06:36	11/10/2020 11:35	11/10/2020 12:41	11/10/2020 12:58	1	DESCARGA ATMOSFÉRICA	5.733	921	6,2	A07379
18519829	11/10/2020 09:28	11/10/2020 16:37	11/10/2020 17:24	11/10/2020 17:47	1	CHUVA / VENTOS / FENOMENOS NATURAIS	64	8	8,0	T29283
18519845	11/10/2020 09:32	11/10/2020 13:25	11/10/2020 15:42	11/10/2020 16:15	1	ANIMAIS/ INSETOS	7	1	6,6	28295189
18519860	11/10/2020 09:35	11/10/2020 16:07	11/10/2020 16:32	11/10/2020 17:07	1	OBJETO ( REDE / SE )	7	1	7,2	208596837
18519864	11/10/2020 09:35	11/10/2020 20:00	11/10/2020 21:06	11/10/2020 21:25	1	CHUVA / VENTOS / FENOMENOS NATURAIS	305	26	11,7	T37435
18519867	11/10/2020 09:36	11/10/2020 13:29	11/10/2020 14:38	11/10/2020 14:50	1	DESCARGA ATMOSFÉRICA	1.069	263	4,1	A07186
18519882	11/10/2020 09:39	13/10/2020 22:32	13/10/2020 22:41	14/10/2020 00:38	1	DESCARGA ATMOSFÉRICA	996	16	62,3	Y14139
18519883	11/10/2020 09:39	11/10/2020 15:57	11/10/2020 16:08	11/10/2020 18:30	1	DESCARGA ATMOSFÉRICA	380	48	7,9	T12522
18519916	11/10/2020 09:45	11/10/2020 16:43	11/10/2020 17:57	11/10/2020 18:25	1	DESCARGA ATMOSFÉRICA	8	1	8,4	225496420
18519924	11/10/2020 09:49	13/10/2020 04:44	13/10/2020 07:02	13/10/2020 08:47	1	CHUVA / VENTOS / FENOMENOS NATURAIS	12.137	265	45,8	T29701
18519925	11/10/2020 09:49	11/10/2020 13:32	11/10/2020 14:20	11/10/2020 14:44	1	DESCARGA ATMOSFÉRICA	5	1	4,8	7015419045
18519930	11/10/2020 09:52	11/10/2020 10:04	11/10/2020 10:18	11/10/2020 10:51	1	DESCARGA ATMOSFÉRICA	939	1.236	0,8	A03891



OC_ID	criação	ACEITE	CHEGADA	CONCLUSÃO	TURMAS	CAUSA	CHI	CI	DURAÇÃO MÉDIA	PDF
18519937	11/10/2020 09:57	11/10/2020 14:17	11/10/2020 14:36	11/10/2020 20:06	3	DESLIGAMENTO PARA MANUTENCAO	865	509	1,7	A00083
18519945	11/10/2020 09:56	12/10/2020 00:01	12/10/2020 00:51	12/10/2020 20:40	2	DESCARGA ATMOSFÉRICA	1.345	39	34,5	T06917
18519946	11/10/2020 09:57	11/10/2020 12:53	11/10/2020 12:56	11/10/2020 14:26	1	CORROSÃO / OXIDAÇÃO / FUNDIDO	4	1	4,5	212845760
18519951	11/10/2020 09:58	11/10/2020 16:39	11/10/2020 16:56	11/10/2020 18:29	1	FALHA EM CONEXAO	8	1	8,5	34582980
18519954	11/10/2020 09:59	11/10/2020 20:41	11/10/2020 20:43	11/10/2020 20:51	1	DESCARGA ATMOSFÉRICA	402	37	10,9	W57841
18519960	11/10/2020 10:00	11/10/2020 13:08	11/10/2020 13:27	11/10/2020 13:53	1	DESCARGA ATMOSFÉRICA	4	1	3,8	224669437
18519965	11/10/2020 10:02	12/10/2020 10:41	12/10/2020 10:41	12/10/2020 11:38	1	DESCARGA ATMOSFÉRICA	331	13	25,5	A03462
18519968	11/10/2020 10:03	12/10/2020 10:09	12/10/2020 11:51	12/10/2020 11:56	1	DESCARGA ATMOSFÉRICA	180	7	25,8	A20643
18519972	11/10/2020 10:04	11/10/2020 12:57	11/10/2020 13:33	11/10/2020 14:17	1	ARVORE NA REDE	24	6	4,0	T02915
18519977	11/10/2020 10:05	13/10/2020 09:59	13/10/2020 13:02	13/10/2020 14:01	1	ARVORE NA REDE	1.402	27	51,9	J17744
18519983	11/10/2020 10:06	13/10/2020 08:04	13/10/2020 09:02	13/10/2020 09:31	1	DESCARGA ATMOSFÉRICA	614	13	47,3	T29111
18519987	11/10/2020 09:31	11/10/2020 12:31	11/10/2020 13:07	11/10/2020 13:35	1	DESCARGA ATMOSFÉRICA	251	67	3,7	N48786
18519990	11/10/2020 09:27	11/10/2020 10:32	11/10/2020 10:53	11/10/2020 10:58	1	DESCARGA ATMOSFÉRICA	359	279	1,3	A68679
18519999	11/10/2020 10:10	12/10/2020 13:12	12/10/2020 14:16	12/10/2020 14:59	1	CHUVA / VENTOS / FENOMENOS NATURAIS	29	1	28,8	7004737029
18520009	11/10/2020 10:13	12/10/2020 14:01	12/10/2020 16:08	12/10/2020 16:14	1	CHUVA / VENTOS / FENOMENOS NATURAIS	685	23	29,8	N51348
18520014	11/10/2020 10:14	11/10/2020 10:39	11/10/2020 11:48	11/10/2020 11:50	1	CHUVA / VENTOS / FENOMENOS NATURAIS	5	4	1,3	T30004
18520020	11/10/2020 10:17	12/10/2020 08:48	12/10/2020 08:48	12/10/2020 09:25	1	DESCARGA ATMOSFÉRICA	23	1	23,1	7056305941
18520025	11/10/2020 10:18	11/10/2020 15:11	11/10/2020 15:12	12/10/2020 15:20	2	TRAFO AVARIADO	1.399	56	25,0	T26102
18520032	11/10/2020 10:19	11/10/2020 14:32	11/10/2020 17:00	11/10/2020 17:55	1	DESCARGA ATMOSFÉRICA	99	14	7,1	N51743
18520033	11/10/2020 10:20	11/10/2020 11:54	11/10/2020 12:49	11/10/2020 13:30	1	FALHA EM EMENDA	3	1	3,0	7049872792
18520047	11/10/2020 10:22	11/10/2020 11:26	11/10/2020 12:52	11/10/2020 13:20	2	ARVORE NA REDE	12	4	3,0	N43943
18520048	11/10/2020 10:23	11/10/2020 15:59	11/10/2020 17:00	11/10/2020 17:30	1	DESCARGA ATMOSFÉRICA	7	1	7,0	T13909
18520073	11/10/2020 10:28	11/10/2020 12:52	11/10/2020 15:32	11/10/2020 16:03	1	DESCARGA ATMOSFÉRICA	6	1	5,6	7023901050

OC_ID	criação	ACEITE	CHEGADA	CONCLUSÃO	TURMAS	CAUSA	CHI	CI	DURAÇÃO MÉDIA	PDF
18520079	11/10/2020 10:29	12/10/2020 10:35	12/10/2020 10:35	12/10/2020 11:55	1	FALHA EM CONEXAO	25	1	25,4	25864921
18520088	11/10/2020 10:31	11/10/2020 14:06	11/10/2020 14:49	11/10/2020 15:56	1	ARVORE NA REDE	5	1	5,1	35666923
18520094	11/10/2020 10:34	11/10/2020 12:11	11/10/2020 12:39	11/10/2020 21:51	2	TRAFO AVARIADO	1.079	115	9,4	T46696
18520096	11/10/2020 10:35	13/10/2020 07:06	13/10/2020 07:57	13/10/2020 08:35	1	FALHA EM CONEXAO	46	1	45,8	22699024
18520101	11/10/2020 10:36	12/10/2020 09:09	12/10/2020 09:09	12/10/2020 22:56	2	DETERIORACAO DE MATERIAL - ENVELHECIMENTO	5.477	153	35,8	A14091
18520102	11/10/2020 10:36	12/10/2020 13:41	12/10/2020 14:15	12/10/2020 15:52	1	ABALROAMENTO	909	33	27,6	T41649
18520105	11/10/2020 10:38	11/10/2020 14:02	11/10/2020 14:02	11/10/2020 14:36	1	DESCARGA ATMOSFÉRICA	145	39	3,7	T04764
18520112	11/10/2020 10:40	11/10/2020 14:06	11/10/2020 16:21	11/10/2020 16:41	1	DESCARGA ATMOSFÉRICA	65	11	5,9	T31739
18520121	11/10/2020 10:42	11/10/2020 14:47	11/10/2020 15:31	11/10/2020 17:57	1	ANIMAIS/ INSETOS	669	101	6,6	Y08115
18520126	11/10/2020 10:43	11/10/2020 15:39	11/10/2020 16:14	12/10/2020 12:00	2	DESCARGA ATMOSFÉRICA	200	8	24,9	A09224
18520129	11/10/2020 10:43	11/10/2020 11:48	11/10/2020 12:54	11/10/2020 13:17	1	DESCARGA ATMOSFÉRICA	245	97	2,5	T31487
18520130	11/10/2020 10:44	11/10/2020 11:17	11/10/2020 11:29	11/10/2020 12:50	1	SOLICITAÇÃO DA ÁREA COMERCIAL	2	1	1,9	7007239445
18520139	11/10/2020 10:45	11/10/2020 12:03	11/10/2020 12:50	11/10/2020 12:53	1	DESCARGA ATMOSFÉRICA	135	65	2,1	A05489
18520141	11/10/2020 10:46	11/10/2020 13:11	11/10/2020 14:22	11/10/2020 14:44	1	DESCARGA ATMOSFÉRICA	8	2	3,9	T03327
18520160	11/10/2020 10:54	11/10/2020 11:47	11/10/2020 12:35	11/10/2020 12:49	1	DESCARGA ATMOSFÉRICA	84	48	1,8	S04740
18520165	11/10/2020 11:05	12/10/2020 15:15	12/10/2020 16:45	12/10/2020 17:10	1	DESCARGA ATMOSFÉRICA	90	3	29,9	N75975
18520170	11/10/2020 10:56	12/10/2020 08:02	12/10/2020 09:02	13/10/2020 19:50	3	TRAFO AVARIADO	1.745	33	52,9	A10831
18520177	11/10/2020 10:58	12/10/2020 07:30	12/10/2020 09:55	12/10/2020 12:13	1	DETERIORACAO DE MATERIAL - ENVELHECIMENTO	61	2	30,7	J14263
18520180	11/10/2020 10:59	11/10/2020 16:07	11/10/2020 16:13	11/10/2020 19:51	1	DETERIORACAO DE MATERIAL - ENVELHECIMENTO	688	122	5,6	T15215
18520197	11/10/2020 11:02	12/10/2020 16:54	12/10/2020 16:54	13/10/2020 12:10	2	DESCARGA ATMOSFÉRICA	246	5	49,1	H64006
18520199	11/10/2020 11:03	13/10/2020 14:59	13/10/2020 16:38	13/10/2020 17:23	1	DESCARGA ATMOSFÉRICA	55	1	54,8	Y23730

OC_ID	CRIAÇÃO	ACEITE	CHEGADA	CONCLUSÃO	TURMAS	CAUSA	CHI	CI	DURAÇÃO MÉDIA	PDF
18520207	11/10/2020 11:05	11/10/2020 16:12	11/10/2020 16:17	11/10/2020 16:33	1	ANIMAIS/ INSETOS	153	28	5,5	N11061
18520210	11/10/2020 11:06	11/10/2020 14:16	11/10/2020 15:56	11/10/2020 16:16	1	DETERIORACAO DE MATERIAL - ENVELHECIMENTO	5	1	5,1	218718035
18520224	11/10/2020 11:08	11/10/2020 20:29	11/10/2020 20:44	11/10/2020 21:05	1	CHUVA / VENTOS / FENOMENOS NATURAIS	10	1	9,9	7045613385
18520235	11/10/2020 11:12	13/10/2020 09:58	13/10/2020 12:01	13/10/2020 17:46	2	ARVORE NA REDE	54	1	54,5	7034493604
18520236	11/10/2020 11:12	12/10/2020 09:52	12/10/2020 10:25	12/10/2020 10:41	1	FALHA AJUSTE - AUTOMACAO - PROTECAO	1.328	57	23,3	A08250
18520253	11/10/2020 11:15	12/10/2020 08:19	12/10/2020 09:08	12/10/2020 10:02	1	DESCARGA ATMOSFÉRICA	1.751	79	22,2	T38483
18520257	11/10/2020 11:16	11/10/2020 15:33	11/10/2020 16:38	11/10/2020 17:09	1	DESCARGA ATMOSFÉRICA	92	17	5,4	N72640
18520264	11/10/2020 11:18	11/10/2020 12:56	11/10/2020 13:08	11/10/2020 13:30	1	ANIMAIS/ INSETOS	127	64	2,0	W71190
18520266	11/10/2020 11:18	11/10/2020 20:30	11/10/2020 21:52	11/10/2020 22:00	1	CHUVA / VENTOS / FENOMENOS NATURAIS	115	11	10,4	T36685
18520267	11/10/2020 11:19	12/10/2020 14:53	12/10/2020 16:28	12/10/2020 16:55	1	DESCARGA ATMOSFÉRICA	59	2	29,5	A08320
18520273	11/10/2020 11:20	11/10/2020 16:22	11/10/2020 17:39	11/10/2020 18:52	1	ARVORE NA REDE	22	3	7,5	T01673
18520289	11/10/2020 11:23	11/10/2020 18:29	11/10/2020 18:37	11/10/2020 18:53	1	DESCARGA ATMOSFÉRICA	638	86	7,4	T34231
18520291	11/10/2020 11:23	11/10/2020 15:04	11/10/2020 15:04	11/10/2020 15:28	1	DESCARGA ATMOSFÉRICA	213	54	3,9	T30901
18520302	11/10/2020 10:09	11/10/2020 16:34	11/10/2020 16:47	11/10/2020 17:10	2	DESCARGA ATMOSFÉRICA	554	81	6,8	T43962
18520305	11/10/2020 11:26	11/10/2020 12:58	11/10/2020 13:52	11/10/2020 14:04	1	DESCARGA ATMOSFÉRICA	1.121	488	2,3	A05155
18520317	11/10/2020 11:32	13/10/2020 11:05	13/10/2020 12:01	13/10/2020 12:39	1	DESCARGA ATMOSFÉRICA	245	5	49,0	T05140
18520323	11/10/2020 11:35	11/10/2020 11:54	11/10/2020 11:55	11/10/2020 12:30	1	DETERIORACAO DE MATERIAL - ENVELHECIMENTO	1	1	0,9	17356763
18520333	11/10/2020 11:35	11/10/2020 17:10	11/10/2020 17:39	11/10/2020 17:42	1	DESCARGA ATMOSFÉRICA	0	1	0,1	7041342654
18520334	11/10/2020 11:23	11/10/2020 16:59	11/10/2020 17:37	11/10/2020 17:43	1	DESCARGA ATMOSFÉRICA	85	14	6,1	Y19865
18520347	11/10/2020 11:41	11/10/2020 12:40	11/10/2020 14:22	11/10/2020 23:00	2	ABALROAMENTO	96	12	8,0	Y22065
18520351	11/10/2020 11:42	11/10/2020 14:30	11/10/2020 15:46	11/10/2020 16:11	1	SOBRECARGA	1.417	342	4,1	T06788

OC_ID	CRIAÇÃO	ACEITE	CHEGADA	CONCLUSÃO	TURMAS	CAUSA	CHI	CI	DURAÇÃO MÉDIA	PDF
18520356	11/10/2020 11:43	11/10/2020 15:50	11/10/2020 16:30	11/10/2020 17:13	1	DESCARGA ATMOSFÉRICA	60	11	5,5	T35332
18520379	11/10/2020 11:46	12/10/2020 06:29	12/10/2020 08:54	12/10/2020 10:10	1	DESCARGA ATMOSFÉRICA	3.635	170	21,4	T39770
18520390	11/10/2020 11:51	11/10/2020 18:12	11/10/2020 18:51	11/10/2020 19:42	1	DESCARGA ATMOSFÉRICA	16	2	7,8	T13940
18520391	11/10/2020 11:51	12/10/2020 08:25	12/10/2020 08:53	12/10/2020 09:10	1	CHUVA / VENTOS / FENOMENOS NATURAIS	274	13	21,1	K00240
18520393	11/10/2020 11:52	11/10/2020 16:32	11/10/2020 17:08	11/10/2020 17:12	1	DESCARGA ATMOSFÉRICA	348	68	5,1	A10492
18520396	11/10/2020 11:54	12/10/2020 12:10	12/10/2020 12:17	12/10/2020 12:28	1	CHUVA / VENTOS / FENOMENOS NATURAIS	1.764	72	24,5	T42537
18520400	11/10/2020 11:56	11/10/2020 15:37	11/10/2020 15:48	11/10/2020 16:10	1	FALHA EM CONEXAO	4	1	4,2	15948094
18520419	11/10/2020 12:01	12/10/2020 13:26	12/10/2020 13:27	12/10/2020 13:40	1	CHUVA / VENTOS / FENOMENOS NATURAIS	10.817	425	25,5	T12680
18520421	11/10/2020 12:03	11/10/2020 13:04	11/10/2020 13:05	12/10/2020 10:30	2	ARVORE NA REDE	1.190	106	11,2	A15453
18520433	11/10/2020 12:05	11/10/2020 15:48	11/10/2020 15:58	12/10/2020 00:48	2	DESCARGA ATMOSFÉRICA	1.338	113	11,8	W58306
18520447	11/10/2020 05:05	11/10/2020 14:32	11/10/2020 15:45	11/10/2020 15:50	1	CHUVA / VENTOS / FENOMENOS NATURAIS	883	113	7,8	K02275
18520458	11/10/2020 12:12	11/10/2020 14:22	11/10/2020 15:02	11/10/2020 15:44	1	ARVORE NA REDE	10	3	3,5	T02923
18520459	11/10/2020 12:14	11/10/2020 13:51	11/10/2020 14:16	11/10/2020 15:11	1	DESCARGA ATMOSFÉRICA	65	27	2,4	A92061
18520462	11/10/2020 12:15	13/10/2020 09:08	13/10/2020 10:41	14/10/2020 10:43	3	DETERIORACAO DE MATERIAL - ENVELHECIMENTO	140	2	70,1	K00440
18520465	11/10/2020 12:15	12/10/2020 15:00	12/10/2020 15:32	12/10/2020 15:36	1	DESCARGA ATMOSFÉRICA	27	1	27,3	218198686
18520483	11/10/2020 12:21	11/10/2020 15:39	11/10/2020 16:11	11/10/2020 16:35	1	DESCARGA ATMOSFÉRICA	2.149	533	4,0	A22812
18520487	11/10/2020 12:23	12/10/2020 10:45	12/10/2020 11:42	12/10/2020 12:39	1	DESCARGA ATMOSFÉRICA	24	1	24,2	7049861197
18520498	11/10/2020 12:34	12/10/2020 12:23	12/10/2020 12:30	12/10/2020 13:00	1	DETERIORACAO DE MATERIAL - ENVELHECIMENTO	24	1	24,4	20800348
18520512	11/10/2020 12:30	11/10/2020 19:05	11/10/2020 19:57	11/10/2020 20:29	1	DESCARGA ATMOSFÉRICA	3.401	439	7,7	T06834
18520518	11/10/2020 12:33	11/10/2020 13:35	11/10/2020 14:55	11/10/2020 16:22	1	ARVORE NA REDE	545	143	3,8	T39398
18520522	11/10/2020 08:49	11/10/2020 15:33	11/10/2020 16:54	11/10/2020 20:01	1	ARVORE NA REDE	2.480	227	10,9	K02218

OC_ID	CRIAÇÃO	ACEITE	CHEGADA	CONCLUSÃO	TURMAS	CAUSA	CHI	CI	DURAÇÃO MÉDIA	PDF
18520527	11/10/2020 12:38	11/10/2020 14:32	11/10/2020 15:07	11/10/2020 16:47	3	DESCARGA ATMOSFÉRICA	249	87	2,9	T02583
18520535	11/10/2020 12:40	11/10/2020 19:10	11/10/2020 19:27	11/10/2020 19:55	1	CHUVA / VENTOS / FENOMENOS NATURAIS	1.957	276	7,1	T12508
18520546	11/10/2020 12:45	12/10/2020 14:33	12/10/2020 15:15	13/10/2020 18:40	2	DESCARGA ATMOSFÉRICA	212	4	52,9	J57331
18520547	11/10/2020 12:45	12/10/2020 08:31	12/10/2020 10:00	12/10/2020 10:40	1	CHUVA / VENTOS / FENOMENOS NATURAIS	6.260	288	21,7	K07153
18520549	11/10/2020 12:47	11/10/2020 19:57	11/10/2020 21:51	11/10/2020 22:02	1	DESCARGA ATMOSFÉRICA	710	77	9,2	A08244
18520551	11/10/2020 12:48	11/10/2020 20:36	11/10/2020 20:36	11/10/2020 21:09	1	DETERIORACAO DE MATERIAL - ENVELHECIMENTO	17	2	8,3	T08493
18520555	11/10/2020 12:49	11/10/2020 14:27	11/10/2020 15:03	11/10/2020 15:15	1	DESCARGA ATMOSFÉRICA	242	105	2,3	A04479
18520567	11/10/2020 12:55	11/10/2020 18:01	11/10/2020 19:06	11/10/2020 19:20	1	VANDALISMO	986	154	6,4	K02096
18520568	11/10/2020 12:55	13/10/2020 10:40	13/10/2020 11:02	13/10/2020 12:15	1	DESCARGA ATMOSFÉRICA	1.775	38	46,7	J53230
18520573	11/10/2020 12:58	11/10/2020 14:42	11/10/2020 15:50	11/10/2020 16:19	1	DESCARGA ATMOSFÉRICA	3	1	3,1	7023074243
18520581	11/10/2020 13:02	12/10/2020 10:36	12/10/2020 11:34	12/10/2020 12:06	1	CHUVA / VENTOS / FENOMENOS NATURAIS	2.366	104	22,7	T37408
18520596	11/10/2020 13:07	11/10/2020 15:18	11/10/2020 16:07	11/10/2020 17:41	1	DETERIORACAO DE MATERIAL - ENVELHECIMENTO	335	80	4,2	T07799
18520606	11/10/2020 13:12	11/10/2020 15:19	11/10/2020 16:06	11/10/2020 16:31	1	DESCARGA ATMOSFÉRICA	477	144	3,3	T36535
18520631	11/10/2020 13:27	11/10/2020 14:17	11/10/2020 14:21	11/10/2020 14:59	1	DESCARGA ATMOSFÉRICA	9	4	2,3	W51751
18520647	11/10/2020 13:32	11/10/2020 16:42	11/10/2020 19:00	11/10/2020 19:03	1	CHUVA / VENTOS / FENOMENOS NATURAIS	527	118	4,5	T06815
18520656	11/10/2020 13:38	12/10/2020 07:25	12/10/2020 08:45	12/10/2020 09:23	1	SOBRECARGA	1.216	62	19,6	T34866
18520664	11/10/2020 13:47	11/10/2020 16:38	11/10/2020 17:53	11/10/2020 18:47	1	CORROSÃO / OXIDAÇÃO / FUNDIDO	5	1	5,0	7012078956
18520666	11/10/2020 13:41	12/10/2020 11:22	12/10/2020 13:27	12/10/2020 13:45	1	CHUVA / VENTOS / FENOMENOS NATURAIS	288	12	24,0	T29607
18520680	11/10/2020 13:49	12/10/2020 11:32	12/10/2020 11:32	12/10/2020 11:36	1	DESCARGA ATMOSFÉRICA	21	1	21,1	222089123
18520689	11/10/2020 13:53	11/10/2020 18:57	11/10/2020 19:38	11/10/2020 19:53	1	DESCARGA ATMOSFÉRICA	119	20	6,0	A12492



OC_ID	CRIAÇÃO	ACEITE	CHEGADA	CONCLUSÃO	TURMAS	CAUSA	CHI	CI	DURAÇÃO MÉDIA	PDF
18520693	11/10/2020 13:54	12/10/2020 04:05	12/10/2020 07:00	12/10/2020 07:46	1	DESCARGA ATMOSFÉRICA	2.260	131	17,3	Y21857
18520695	11/10/2020 13:54	11/10/2020 17:30	11/10/2020 17:48	11/10/2020 18:03	1	DESCARGA ATMOSFÉRICA	159	39	4,1	W40959
18520699	11/10/2020 13:55	11/10/2020 14:47	11/10/2020 15:12	11/10/2020 17:53	1	DESCARGA ATMOSFÉRICA	34	9	3,8	W45805
18520702	11/10/2020 13:57	13/10/2020 08:30	13/10/2020 12:15	13/10/2020 18:58	1	DESCARGA ATMOSFÉRICA	342	7	48,9	N60855
18520711	11/10/2020 14:01	12/10/2020 09:19	12/10/2020 09:29	12/10/2020 09:59	1	ANIMAIS/ INSETOS	1.885	95	19,8	J12864
18520712	11/10/2020 14:02	12/10/2020 00:59	12/10/2020 01:30	12/10/2020 01:45	1	DESCARGA ATMOSFÉRICA	47	4	11,7	T40350
18520747	11/10/2020 14:21	12/10/2020 13:59	12/10/2020 16:13	12/10/2020 16:34	1	CHUVA / VENTOS / FENOMENOS NATURAIS	649	25	26,0	T39056
18520748	11/10/2020 14:22	12/10/2020 10:50	12/10/2020 11:19	12/10/2020 12:16	1	ARVORE NA REDE	4.829	225	21,5	A93930
18520755	11/10/2020 14:25	12/10/2020 12:17	12/10/2020 13:21	12/10/2020 14:04	1	DESCARGA ATMOSFÉRICA	417	18	23,2	N75652
18520756	11/10/2020 14:25	11/10/2020 16:45	11/10/2020 16:46	11/10/2020 18:40	1	DESCARGA ATMOSFÉRICA	31	8	3,9	S06670
18520757	11/10/2020 14:26	12/10/2020 07:30	12/10/2020 09:10	12/10/2020 09:53	1	DESCARGA ATMOSFÉRICA	1.120	58	19,3	A68605
18520770	11/10/2020 14:33	11/10/2020 17:03	11/10/2020 17:12	11/10/2020 20:31	1	DEFEITO NAO LOCALIZADO APOS ANALISE	1.502	3.594	0,4	C01248
18520774	11/10/2020 14:30	11/10/2020 18:56	11/10/2020 19:24	11/10/2020 20:13	1	DETERIORACAO DE MATERIAL - ENVELHECIMENTO	195	36	5,4	T01552
18520775	11/10/2020 14:30	11/10/2020 20:58	11/10/2020 21:09	13/10/2020 14:20	2	DETERIORACAO DE MATERIAL - ENVELHECIMENTO	239	5	47,7	T05750
18520785	11/10/2020 14:36	12/10/2020 07:35	12/10/2020 09:45	12/10/2020 10:21	1	ARVORE NA REDE	20	1	19,7	N03207
18520792	11/10/2020 14:38	11/10/2020 16:11	11/10/2020 17:08	11/10/2020 17:10	1	CHUVA / VENTOS / FENOMENOS NATURAIS	8	3	2,5	T27143
18520794	11/10/2020 14:40	11/10/2020 15:18	11/10/2020 15:20	11/10/2020 16:10	1	DEFEITO NAO LOCALIZADO APOS ANALISE	1.449	3.432	0,4	A93968
18520796	11/10/2020 14:50	11/10/2020 14:51	11/10/2020 15:03	11/10/2020 15:06	1	DESCARGA ATMOSFÉRICA	0	2	0,2	A05446
18520802	11/10/2020 07:30	11/10/2020 20:05	11/10/2020 22:32	12/10/2020 10:45	2	DESCARGA ATMOSFÉRICA	96	4	24,0	A70518
18520803	11/10/2020 14:44	11/10/2020 15:57	11/10/2020 16:17	11/10/2020 16:44	1	DESCARGA ATMOSFÉRICA	124	67	1,9	T10482
18520808	11/10/2020 14:46	13/10/2020 15:34	13/10/2020 18:53	13/10/2020 19:19	1	FALHA EM CONEXAO	53	1	52,5	7018121624



OC_ID	CRIAÇÃO	ACEITE	CHEGADA	CONCLUSÃO	TURMAS	CAUSA	CHI	CI	DURAÇÃO MÉDIA	PDF
18520814	11/10/2020 14:48	12/10/2020 07:46	12/10/2020 08:28	12/10/2020 09:07	1	DESCARGA ATMOSFÉRICA	4.520	252	17,9	K07483
18520825	11/10/2020 14:53	11/10/2020 19:31	11/10/2020 20:03	11/10/2020 20:23	1	DESCARGA ATMOSFÉRICA	541	100	5,4	T45973
18520833	11/10/2020 14:54	12/10/2020 07:34	12/10/2020 08:38	12/10/2020 09:19	1	DESCARGA ATMOSFÉRICA	4.393	245	17,9	J12016
18520834	11/10/2020 14:54	11/10/2020 15:42	11/10/2020 16:41	14/10/2020 16:02	2	OBJETO ( REDE / SE )	70	1	70,3	N94644
18520835	11/10/2020 14:53	11/10/2020 15:17	11/10/2020 16:00	11/10/2020 16:37	1	CHUVA / VENTOS / FENOMENOS NATURAIS	3.982	3.856	1,0	G32089
18520838	11/10/2020 13:57	11/10/2020 15:53	11/10/2020 16:33	11/10/2020 20:35	2	DETERIORACAO DE MATERIAL - ENVELHECIMENTO	8.514	1.302	6,5	K01936
18520839	11/10/2020 14:55	13/10/2020 08:22	13/10/2020 09:44	13/10/2020 10:31	1	DESCARGA ATMOSFÉRICA	1.743	40	43,6	J13986
18520840	11/10/2020 14:55	14/10/2020 08:04	14/10/2020 11:45	14/10/2020 12:12	1	DESCARGA ATMOSFÉRICA	277	4	69,2	S04556
18520842	11/10/2020 14:56	12/10/2020 04:03	12/10/2020 04:03	12/10/2020 04:05	1	ARVORE NA REDE	2.939	255	11,5	W71664
18520856	11/10/2020 15:01	12/10/2020 13:48	12/10/2020 14:00	12/10/2020 14:30	1	DESCARGA ATMOSFÉRICA	1.174	50	23,5	T30602
18520865	11/10/2020 15:03	12/10/2020 11:15	12/10/2020 11:31	13/10/2020 17:47	2	ABALROAMENTO	288	6	47,9	T27120
18520872	11/10/2020 15:06	11/10/2020 17:21	11/10/2020 17:26	11/10/2020 17:31	1	OBJETO ( REDE / SE )	2	1	2,4	230510067
18520883	11/10/2020 15:07	11/10/2020 22:14	12/10/2020 00:00	12/10/2020 00:58	1	DESCARGA ATMOSFÉRICA	845	91	9,3	N14859
18520884	11/10/2020 15:07	12/10/2020 05:03	12/10/2020 06:56	12/10/2020 11:43	1	ARVORE NA REDE	448	22	20,4	T15225
18520887	11/10/2020 15:09	11/10/2020 16:47	11/10/2020 16:57	11/10/2020 17:10	1	DESCARGA ATMOSFÉRICA	1.189	647	1,8	T33026
18520892	11/10/2020 09:32	11/10/2020 19:52	11/10/2020 20:54	12/10/2020 16:50	2	DESCARGA ATMOSFÉRICA	557	18	30,9	W48295
18520894	11/10/2020 15:11	12/10/2020 20:42	12/10/2020 22:26	12/10/2020 22:42	1	DESCARGA ATMOSFÉRICA	630	20	31,5	A13358
18520902	11/10/2020 15:14	11/10/2020 21:31	11/10/2020 22:30	11/10/2020 22:41	1	NINHO DE PASSARO	323	44	7,4	T35280
18520905	11/10/2020 15:16	11/10/2020 22:48	11/10/2020 22:49	13/10/2020 12:46	3	DESCARGA ATMOSFÉRICA	11.988	337	35,6	W56920
18520907	11/10/2020 15:17	12/10/2020 10:46	12/10/2020 10:49	12/10/2020 10:55	1	CURTO-CIRCUITO	252	13	19,4	A12916
18520913	11/10/2020 15:17	12/10/2020 15:04	12/10/2020 15:34	12/10/2020 17:25	1	DESCARGA ATMOSFÉRICA	26	1	25,9	T00358
18520917	11/10/2020 15:20	11/10/2020 15:20	11/10/2020 15:20	11/10/2020 15:39	1	DETERIORACAO DE MATERIAL - ENVELHECIMENTO	0	1	0,2	A06775



OC_ID	CRIAÇÃO	ACEITE	CHEGADA	CONCLUSÃO	TURMAS	CAUSA	CHI	CI	DURAÇÃO MÉDIA	PDF
18520918	11/10/2020 15:31	11/10/2020 15:32	11/10/2020 15:37	12/10/2020 11:42	3	CHUVA / VENTOS / FENOMENOS NATURAIS	101	5	20,1	A07660
18520921	11/10/2020 15:20	12/10/2020 16:11	12/10/2020 16:42	12/10/2020 17:07	1	ARVORE NA REDE	591	23	25,7	J13426
18520925	11/10/2020 15:21	11/10/2020 22:28	11/10/2020 23:02	11/10/2020 23:17	1	DESCARGA ATMOSFÉRICA	166	21	7,9	T03090
18520934	11/10/2020 15:24	14/10/2020 08:24	14/10/2020 10:54	14/10/2020 13:06	1	DESCARGA ATMOSFÉRICA	554	8	69,2	T32992
18520936	11/10/2020 15:25	12/10/2020 19:00	12/10/2020 20:50	12/10/2020 22:49	1	DESCARGA ATMOSFÉRICA	17.590	569	30,9	J13484
18520944	11/10/2020 15:28	11/10/2020 20:05	11/10/2020 20:31	11/10/2020 20:41	1	DESCARGA ATMOSFÉRICA	187	37	5,1	T02367
18520945	11/10/2020 15:29	12/10/2020 10:03	12/10/2020 16:59	12/10/2020 17:07	1	CORROSÃO / OXIDAÇÃO / FUNDIDO	26	1	25,6	7055422235
18520948	11/10/2020 15:30	12/10/2020 05:13	12/10/2020 05:46	12/10/2020 06:07	1	INTERFERENCIA DE TERCEIROS	15	1	14,6	7006040416
18520952	11/10/2020 15:20	11/10/2020 16:47	11/10/2020 17:19	12/10/2020 16:06	3	DESCARGA ATMOSFÉRICA	12.995	968	13,4	W36338
18520960	11/10/2020 15:33	14/10/2020 07:42	14/10/2020 10:27	14/10/2020 11:53	1	DETERIORACAO DE MATERIAL - ENVELHECIMENTO	68	1	68,3	230757992
18520968	11/10/2020 15:35	12/10/2020 11:35	12/10/2020 12:36	12/10/2020 13:41	1	DESCARGA ATMOSFÉRICA	4.450	207	21,5	H35135
18520974	11/10/2020 15:37	11/10/2020 18:10	11/10/2020 18:40	11/10/2020 20:10	1	DESCARGA ATMOSFÉRICA	16	4	4,1	A17534
18520978	11/10/2020 15:38	12/10/2020 17:37	12/10/2020 18:13	12/10/2020 18:56	1	DESCARGA ATMOSFÉRICA	2.828	105	26,9	J18552
18520983	11/10/2020 15:41	12/10/2020 11:20	12/10/2020 12:00	12/10/2020 14:28	1	DESCARGA ATMOSFÉRICA	23	1	22,6	W48276
18520986	11/10/2020 15:42	12/10/2020 08:36	12/10/2020 08:37	12/10/2020 09:14	1	ARVORE NA REDE	589	34	17,3	J13225
18520990	11/10/2020 15:42	12/10/2020 05:58	12/10/2020 06:27	12/10/2020 06:44	1	DESCARGA ATMOSFÉRICA	15	1	15,0	7011017481
18520991	11/10/2020 15:43	11/10/2020 17:21	11/10/2020 18:53	11/10/2020 19:34	1	DESCARGA ATMOSFÉRICA	37	10	3,7	A14383
18520993	11/10/2020 15:42	11/10/2020 18:57	11/10/2020 18:57	11/10/2020 18:57	0	DESCARGA ATMOSFÉRICA	647	612	1,1	T25954
18520994	11/10/2020 15:23	11/10/2020 17:47	11/10/2020 17:47	11/10/2020 17:47	0	DESCARGA ATMOSFÉRICA	1.331	3.005	0,4	N42506
18521005	11/10/2020 15:46	11/10/2020 16:15	11/10/2020 18:12	11/10/2020 18:50	1	CHUVA / VENTOS / FENOMENOS NATURAIS	109	78	1,4	A17755
18521015	11/10/2020 15:50	11/10/2020 18:05	11/10/2020 18:14	11/10/2020 18:26	1	DESCARGA ATMOSFÉRICA	185	72	2,6	H65809
18521016	11/10/2020 15:50	12/10/2020 20:06	12/10/2020 20:10	12/10/2020 20:30	1	DESCARGA ATMOSFÉRICA	10.253	361	28,4	T06514

OC_ID	criação	ACEITE	CHEGADA	CONCLUSÃO	TURMAS	CAUSA	CHI	CI	DURAÇÃO MÉDIA	PDF
18521023	11/10/2020 15:54	13/10/2020 20:48	13/10/2020 22:14	13/10/2020 22:23	1	CHUVA / VENTOS / FENOMENOS NATURAIS	54	1	54,4	T32845
18521028	11/10/2020 15:57	11/10/2020 16:05	11/10/2020 16:15	11/10/2020 18:30	1	DESCARGA ATMOSFÉRICA	854	400	2,1	W83911
18521035	11/10/2020 15:58	11/10/2020 16:53	11/10/2020 16:55	11/10/2020 17:21	1	DESCARGA ATMOSFÉRICA	1	1	1,4	218926967
18521040	11/10/2020 16:02	12/10/2020 11:37	12/10/2020 11:37	12/10/2020 11:44	1	CHUVA / VENTOS / FENOMENOS NATURAIS	176	10	17,6	N88702
18521044	11/10/2020 16:03	11/10/2020 21:30	12/10/2020 00:40	12/10/2020 00:53	1	DESCARGA ATMOSFÉRICA	360	41	8,8	T42927
18521049	11/10/2020 16:06	12/10/2020 09:20	12/10/2020 10:13	12/10/2020 10:29	1	DESCARGA ATMOSFÉRICA	165	9	18,4	T43822
18521050	11/10/2020 16:06	13/10/2020 10:33	13/10/2020 11:40	13/10/2020 11:56	1	DETERIORACAO DE MATERIAL - ENVELHECIMENTO	44	1	43,8	W75062
18521060	11/10/2020 16:12	11/10/2020 16:17	11/10/2020 16:36	11/10/2020 18:32	1	CHUVA / VENTOS / FENOMENOS NATURAIS	183	99	1,9	W57081
18521071	11/10/2020 16:13	12/10/2020 21:35	12/10/2020 22:57	12/10/2020 23:02	1	DESCARGA ATMOSFÉRICA	593	87	6,8	J13353
18521073	11/10/2020 16:14	11/10/2020 21:26	11/10/2020 22:51	11/10/2020 23:22	1	CHUVA / VENTOS / FENOMENOS NATURAIS	1.034	149	6,9	T14154
18521075	11/10/2020 16:14	12/10/2020 10:03	12/10/2020 10:17	12/10/2020 10:39	1	CHUVA / VENTOS / FENOMENOS NATURAIS	1.414	77	18,4	T38473
18521081	11/10/2020 16:16	13/10/2020 09:37	13/10/2020 11:50	13/10/2020 12:43	1	CURTO-CIRCUITO	6.837	154	44,4	J51988
18521084	11/10/2020 16:16	12/10/2020 14:43	12/10/2020 15:36	12/10/2020 16:25	1	DESCARGA ATMOSFÉRICA	790	33	23,9	W44417
18521088	11/10/2020 16:17	12/10/2020 19:57	12/10/2020 21:35	12/10/2020 22:02	1	DESCARGA ATMOSFÉRICA	3.829	130	29,5	T42122
18521090	11/10/2020 16:18	12/10/2020 14:27	12/10/2020 16:23	12/10/2020 16:45	1	CHUVA / VENTOS / FENOMENOS NATURAIS	122	5	24,5	T32402
18521091	11/10/2020 16:18	11/10/2020 23:23	12/10/2020 00:26	12/10/2020 00:52	1	DESCARGA ATMOSFÉRICA	341	41	8,3	T35294
18521104	11/10/2020 16:21	14/10/2020 08:19	14/10/2020 08:19	14/10/2020 08:28	1	NIVEL DE TENSAO EM REGIME PERMANENTE	1.218	19	64,1	T42958
18521118	11/10/2020 16:22	11/10/2020 22:11	11/10/2020 23:01	11/10/2020 23:45	1	DESCARGA ATMOSFÉRICA	44	6	7,4	T10099
18521123	11/10/2020 16:23	12/10/2020 13:02	12/10/2020 14:05	12/10/2020 14:27	1	DESCARGA ATMOSFÉRICA	285	13	21,9	J16777
18521125	11/10/2020 16:23	12/10/2020 22:03	12/10/2020 23:20	15/10/2020 14:47	2	DETERIORACAO DE MATERIAL - ENVELHECIMENTO	1.793	19	94,4	T09553

OC_ID	criação	ACEITE	CHEGADA	CONCLUSÃO	TURMAS	CAUSA	CHI	CI	DURAÇÃO MÉDIA	PDF
18521129	11/10/2020 16:24	12/10/2020 16:49	12/10/2020 17:21	12/10/2020 18:54	1	DETERIORACAO DE MATERIAL - ENVELHECIMENTO	26	1	26,5	11737722
18521134	11/10/2020 16:24	12/10/2020 12:10	12/10/2020 13:45	12/10/2020 14:05	1	CHUVA / VENTOS / FENOMENOS NATURAIS	1.474	68	21,7	T40262
18521137	11/10/2020 16:27	13/10/2020 10:40	13/10/2020 13:03	13/10/2020 13:20	1	CHUVA / VENTOS / FENOMENOS NATURAIS	493	11	44,8	T35005
18521140	11/10/2020 16:29	12/10/2020 13:42	12/10/2020 14:05	12/10/2020 14:26	1	DESCARGA ATMOSFÉRICA	305	14	21,8	T02397
18521148	11/10/2020 16:32	12/10/2020 10:05	12/10/2020 10:35	12/10/2020 11:13	1	CHUVA / VENTOS / FENOMENOS NATURAIS	1.573	85	18,5	N41763
18521164	11/10/2020 16:37	12/10/2020 03:41	12/10/2020 03:49	12/10/2020 04:45	1	CHUVA / VENTOS / FENOMENOS NATURAIS	2.470	217	11,4	T33293
18521171	11/10/2020 16:39	11/10/2020 17:15	11/10/2020 19:45	11/10/2020 20:00	1	DESCARGA ATMOSFÉRICA	70	21	3,3	T26146
18521175	11/10/2020 16:40	12/10/2020 15:03	12/10/2020 15:24	12/10/2020 15:46	1	CHUVA / VENTOS / FENOMENOS NATURAIS	387	17	22,8	A15042
18521179	11/10/2020 16:41	11/10/2020 23:58	12/10/2020 02:00	12/10/2020 02:27	1	DESCARGA ATMOSFÉRICA	70	8	8,7	T31079
18521182	11/10/2020 16:43	12/10/2020 19:51	12/10/2020 20:47	12/10/2020 21:23	1	DETERIORACAO DE MATERIAL - ENVELHECIMENTO	114	4	28,6	J15272
18521190	11/10/2020 16:45	11/10/2020 19:34	11/10/2020 19:34	11/10/2020 20:01	1	DESCARGA ATMOSFÉRICA	110	34	3,2	T00126
18521210	11/10/2020 16:51	11/10/2020 17:51	11/10/2020 18:53	11/10/2020 19:11	1	DESCARGA ATMOSFÉRICA	107	47	2,3	T13594
18521214	11/10/2020 16:51	12/10/2020 13:48	12/10/2020 15:10	12/10/2020 15:45	1	CHUVA / VENTOS / FENOMENOS NATURAIS	294	6	49,0	N47678
18521227	11/10/2020 16:55	11/10/2020 17:12	11/10/2020 17:36	11/10/2020 18:33	1	DESCARGA ATMOSFÉRICA	112	96	1,2	H75277
18521237	11/10/2020 16:59	12/10/2020 05:31	12/10/2020 07:13	12/10/2020 08:16	1	DESCARGA ATMOSFÉRICA	363	23	15,8	T09066
18521241	11/10/2020 16:47	11/10/2020 17:30	11/10/2020 18:02	11/10/2020 19:44	2	DESCARGA ATMOSFÉRICA	3.023	1.435	2,1	H50059
18521243	11/10/2020 17:10	12/10/2020 20:15	12/10/2020 20:24	12/10/2020 20:41	1	CHUVA / VENTOS / FENOMENOS NATURAIS	686	25	27,4	T14155
18521244	11/10/2020 16:59	11/10/2020 17:00	11/10/2020 17:05	11/10/2020 17:23	1	DEFEITO NAO LOCALIZADO APOS ANALISE	477	2.795	0,2	T03651
18521248	11/10/2020 17:01	12/10/2020 18:05	12/10/2020 18:28	13/10/2020 01:00	2	ARVORE NA REDE	1.401	44	31,9	T46551

OC_ID	CRIAÇÃO	ACEITE	CHEGADA	CONCLUSÃO	TURMAS	CAUSA	CHI	CI	DURAÇÃO MÉDIA	PDF
18521251	11/10/2020 17:02	12/10/2020 11:18	12/10/2020 11:30	12/10/2020 12:14	1	DESCARGA ATMOSFÉRICA	2.862	153	18,7	A07284
18521254	11/10/2020 17:03	12/10/2020 12:25	12/10/2020 12:30	12/10/2020 12:45	1	DESCARGA ATMOSFÉRICA	1.536	78	19,7	T29785
18521262	11/10/2020 17:05	12/10/2020 19:19	12/10/2020 20:00	12/10/2020 20:15	1	DESCARGA ATMOSFÉRICA	814	30	27,1	T15077
18521264	11/10/2020 17:05	12/10/2020 18:37	12/10/2020 19:18	12/10/2020 19:40	1	DESCARGA ATMOSFÉRICA	26	1	26,3	T28709
18521270	11/10/2020 17:07	11/10/2020 17:55	11/10/2020 19:30	12/10/2020 10:10	2	ARVORE NA REDE	911	54	16,9	H74101
18521274	11/10/2020 17:09	12/10/2020 15:00	12/10/2020 16:10	12/10/2020 16:20	1	CHUVA / VENTOS / FENOMENOS NATURAIS	3.869	82	47,2	J52562
18521277	11/10/2020 17:10	11/10/2020 23:19	12/10/2020 00:24	12/10/2020 00:39	1	CORROSÃO / OXIDAÇÃO / FUNDIDO	492	66	7,5	T13506
18521286	11/10/2020 17:07	11/10/2020 17:28	11/10/2020 18:30	12/10/2020 16:15	3	DETERIORACAO DE MATERIAL - ENVELHECIMENTO	1.477	788	1,9	H50060
18521288	11/10/2020 17:13	12/10/2020 15:38	12/10/2020 16:18	12/10/2020 16:51	1	FALHA AJUSTE - AUTOMACAO - PROTECAO	23	1	22,7	7054100285
18521294	11/10/2020 17:16	11/10/2020 19:34	11/10/2020 21:04	11/10/2020 21:33	1	DESCARGA ATMOSFÉRICA	146	34	4,3	T07210
18521298	11/10/2020 17:18	13/10/2020 06:19	13/10/2020 06:49	13/10/2020 07:23	1	ARVORE NA REDE	38	1	37,9	231778721
18521306	11/10/2020 17:22	11/10/2020 19:52	11/10/2020 20:11	11/10/2020 20:28	1	DESCARGA ATMOSFÉRICA	36	12	3,0	T25863
18521315	11/10/2020 17:33	11/10/2020 21:08	11/10/2020 21:40	16/10/2020 20:36	4	ARVORE NA REDE	8.527	340	25,1	G03713
18521323	11/10/2020 17:27	12/10/2020 21:55	12/10/2020 22:00	12/10/2020 22:10	1	DESCARGA ATMOSFÉRICA	4.509	160	28,2	H35406
18521337	11/10/2020 17:32	11/10/2020 17:47	11/10/2020 18:06	11/10/2020 18:42	1	VANDALISMO	0	1	0,1	7051543801
18521347	11/10/2020 17:35	11/10/2020 18:21	11/10/2020 19:40	11/10/2020 21:20	1	ARVORE NA REDE	248	70	3,5	A20476
18521349	11/10/2020 17:35	12/10/2020 07:10	12/10/2020 07:22	12/10/2020 07:39	1	CHUVA / VENTOS / FENOMENOS NATURAIS	746	54	13,8	T13884
18521356	11/10/2020 17:37	11/10/2020 17:40	11/10/2020 17:40	11/10/2020 17:56	1	CHUVA / VENTOS / FENOMENOS NATURAIS	266	155	1,7	A17685
18521362	11/10/2020 17:39	13/10/2020 07:52	13/10/2020 10:32	13/10/2020 11:18	1	DESCARGA ATMOSFÉRICA	82	2	41,0	J14814
18521366	11/10/2020 17:40	13/10/2020 12:15	13/10/2020 13:06	13/10/2020 18:17	1	FALHA DE ISOLAMENTO	281	6	46,8	A17405
18521369	11/10/2020 17:40	12/10/2020 18:47	12/10/2020 19:10	13/10/2020 07:46	1	DEFEITO NAO LOCALIZADO APOS ANALISE	12.491	460	27,2	H35042



OC_ID	CRIAÇÃO	ACEITE	CHEGADA	CONCLUSÃO	TURMAS	CAUSA	CHI	CI	DURAÇÃO MÉDIA	PDF
18521375	11/10/2020 17:42	12/10/2020 08:11	12/10/2020 08:47	12/10/2020 08:55	1	DESCARGA ATMOSFÉRICA	167	11	15,2	A36831
18521381	11/10/2020 17:43	12/10/2020 06:45	12/10/2020 07:18	12/10/2020 08:40	1	ARVORE NA REDE	1.523	102	14,9	T03298
18521383	11/10/2020 17:43	13/10/2020 13:19	13/10/2020 13:19	13/10/2020 23:35	2	ARVORE NA REDE	269	5	53,9	
18521395	11/10/2020 17:46	12/10/2020 13:55	12/10/2020 14:05	12/10/2020 14:15	1	DESCARGA ATMOSFÉRICA	1.509	74	20,4	J17704
18521405	11/10/2020 17:49	11/10/2020 23:25	12/10/2020 00:30	12/10/2020 00:57	1	DESCARGA ATMOSFÉRICA	100	14	7,1	T16971
18521407	11/10/2020 17:50	11/10/2020 18:41	11/10/2020 20:14	11/10/2020 20:24	1	DESCARGA ATMOSFÉRICA	10	4	2,5	T30581
18521414	11/10/2020 17:58	11/10/2020 18:15	11/10/2020 19:26	13/10/2020 07:05	2	DESCARGA ATMOSFÉRICA	4.817	3.617	1,3	K00541
18521430	11/10/2020 17:56	12/10/2020 07:36	12/10/2020 11:23	12/10/2020 17:00	1	CURTO-CIRCUITO	519	23	22,6	A20549
18521432	11/10/2020 17:46	12/10/2020 14:16	12/10/2020 14:16	12/10/2020 21:45	1	ARVORE NA REDE	4.285	165	26,0	H33369
18521433	11/10/2020 17:57	11/10/2020 19:03	11/10/2020 19:22	12/10/2020 12:40	2	DESCARGA ATMOSFÉRICA	4.317	236	18,3	J17859
18521436	11/10/2020 17:58	12/10/2020 09:20	12/10/2020 10:49	12/10/2020 10:59	1	DESCARGA ATMOSFÉRICA	2.431	145	16,8	J14436
18521443	11/10/2020 17:59	12/10/2020 11:39	12/10/2020 11:39	12/10/2020 11:59	1	DESCARGA ATMOSFÉRICA	2.302	129	17,8	W73426
18521448	11/10/2020 18:01	11/10/2020 23:40	12/10/2020 00:33	12/10/2020 02:45	1	ROMPIDO / PARTIDO	65	8	8,1	T43579
18521456	11/10/2020 17:48	11/10/2020 18:07	11/10/2020 18:26	12/10/2020 02:46	2	ARVORE NA REDE	7.314	1.370	5,3	W11264
18521457	11/10/2020 18:02	11/10/2020 19:09	11/10/2020 20:29	11/10/2020 22:40	1	ANIMAIS/ INSETOS	6.130	1.461	4,2	T09477
18521459	11/10/2020 18:09	11/10/2020 19:00	11/10/2020 20:00	12/10/2020 02:35	1	DETERIORACAO DE MATERIAL - ENVELHECIMENTO	2.827	739	3,8	H34201
18521463	11/10/2020 18:05	12/10/2020 08:14	12/10/2020 10:21	12/10/2020 10:36	1	DESCARGA ATMOSFÉRICA	341	21	16,2	W55565
18521464	11/10/2020 18:06	12/10/2020 08:35	12/10/2020 10:54	12/10/2020 11:27	1	CHUVA / VENTOS / FENOMENOS NATURAIS	794	47	16,9	N59297
18521477	11/10/2020 18:09	12/10/2020 09:33	12/10/2020 09:57	12/10/2020 10:37	1	DESCARGA ATMOSFÉRICA	616	38	16,2	K07530
18521479	11/10/2020 18:09	11/10/2020 22:39	11/10/2020 22:59	11/10/2020 23:09	1	DESCARGA ATMOSFÉRICA	1.298	268	4,8	N56662
18521486	11/10/2020 18:11	13/10/2020 08:27	13/10/2020 11:25	13/10/2020 11:53	1	DETERIORACAO DE MATERIAL - ENVELHECIMENTO	1.374	33	41,6	T28468
18521487	11/10/2020 18:11	12/10/2020 09:07	12/10/2020 09:37	12/10/2020 12:38	2	FALHA EM CONEXAO	314	17	18,4	T00443

OC_ID	CRIAÇÃO	ACEITE	CHEGADA	CONCLUSÃO	TURMAS	CAUSA	CHI	CI	DURAÇÃO MÉDIA	PDF
18521490	11/10/2020 18:12	12/10/2020 06:18	12/10/2020 07:29	12/10/2020 08:27	1	DETERIORACAO DE MATERIAL - ENVELHECIMENTO	1.407	99	14,2	T29132
18521496	11/10/2020 18:13	11/10/2020 19:00	11/10/2020 19:26	11/10/2020 19:46	1	DESCARGA ATMOSFÉRICA	29	22	1,3	A22853
18521497	11/10/2020 18:13	13/10/2020 12:45	13/10/2020 13:25	13/10/2020 13:35	1	CHUVA / VENTOS / FENOMENOS NATURAIS	476	11	43,3	T31640
18521510	11/10/2020 18:17	14/10/2020 07:42	14/10/2020 09:43	14/10/2020 11:48	1	DESCARGA ATMOSFÉRICA	1.998	31	64,5	
18521511	11/10/2020 18:17	11/10/2020 23:21	12/10/2020 01:00	12/10/2020 01:13	1	DESCARGA ATMOSFÉRICA	4.673	675	6,9	T04235
18521521	11/10/2020 18:21	12/10/2020 10:57	12/10/2020 12:01	12/10/2020 20:50	2	DESCARGA ATMOSFÉRICA	781	30	26,0	T44025
18521526	11/10/2020 18:22	12/10/2020 12:55	12/10/2020 13:00	12/10/2020 13:20	1	DESCARGA ATMOSFÉRICA	910	48	19,0	T00186
18521530	11/10/2020 18:23	12/10/2020 06:07	12/10/2020 06:25	12/10/2020 06:44	1	DESCARGA ATMOSFÉRICA	3.549	288	12,3	
18521536	11/10/2020 18:26	12/10/2020 17:23	12/10/2020 18:24	12/10/2020 18:43	1	CHUVA / VENTOS / FENOMENOS NATURAIS	145	6	24,2	T38200
18521537	11/10/2020 18:26	12/10/2020 12:18	12/10/2020 14:30	12/10/2020 15:00	1	DESCARGA ATMOSFÉRICA	551	27	20,4	W65488
18521540	11/10/2020 18:26	12/10/2020 06:45	12/10/2020 07:06	12/10/2020 07:17	1	FALHA EM CONEXAO	13	1	12,8	7044657508
18521545	11/10/2020 17:04	11/10/2020 18:23	11/10/2020 19:52	11/10/2020 20:28	2	DESCARGA ATMOSFÉRICA	547	187	2,9	A10182
18521553	11/10/2020 18:29	11/10/2020 21:32	11/10/2020 23:15	15/10/2020 14:45	9	DESCARGA ATMOSFÉRICA	17.252	4.824	3,6	H50010
18521561	11/10/2020 18:31	12/10/2020 07:47	12/10/2020 09:18	12/10/2020 10:01	1	ARVORE NA REDE	607	38	16,0	A23727
18521562	11/10/2020 18:31	11/10/2020 19:36	11/10/2020 20:54	11/10/2020 22:28	1	DESCARGA ATMOSFÉRICA	578	168	3,4	A22199
18521565	11/10/2020 18:32	12/10/2020 07:44	12/10/2020 08:49	12/10/2020 09:50	1	DESCARGA ATMOSFÉRICA	2.569	174	14,8	H33774
18521566	11/10/2020 18:32	12/10/2020 23:20	13/10/2020 00:15	13/10/2020 00:27	1	DESCARGA ATMOSFÉRICA	687	23	29,9	T35208
18521588	11/10/2020 18:36	11/10/2020 20:07	11/10/2020 21:30	11/10/2020 21:55	1	FALHA EM CONEXAO	3	1	3,2	7016292111
18521591	11/10/2020 18:38	11/10/2020 18:40	11/10/2020 19:45	11/10/2020 20:15	1	ARVORE NA REDE	27	17	1,6	T15110
18521599	11/10/2020 18:40	12/10/2020 08:12	12/10/2020 08:45	12/10/2020 09:02	1	DESCARGA ATMOSFÉRICA	474	33	14,3	T00131
18521613	11/10/2020 18:42	12/10/2020 19:15	12/10/2020 19:47	12/10/2020 20:09	1	DESCARGA ATMOSFÉRICA	76	3	25,4	T27110
18521618	11/10/2020 18:44	12/10/2020 17:13	12/10/2020 18:20	12/10/2020 18:26	1	CHUVA / VENTOS / FENOMENOS NATURAIS	24	1	23,7	31050022



OC_ID	CRIAÇÃO	ACEITE	CHEGADA	CONCLUSÃO	TURMAS	CAUSA	CHI	CI	DURAÇÃO MÉDIA	PDF
18521625	11/10/2020 18:47	12/10/2020 07:31	12/10/2020 09:22	12/10/2020 09:47	1	DESCARGA ATMOSFÉRICA	5.557	382	14,5	T06036
18521632	11/10/2020 18:48	13/10/2020 10:26	13/10/2020 12:05	14/10/2020 21:45	2	DETERIORACAO DE MATERIAL - ENVELHECIMENTO	2.163	50	43,3	H45637
18521638	11/10/2020 18:50	12/10/2020 08:55	12/10/2020 09:00	12/10/2020 09:05	1	DETERIORACAO DE MATERIAL - ENVELHECIMENTO	14	1	14,2	201342872
18521639	11/10/2020 18:51	12/10/2020 11:33	12/10/2020 12:31	13/10/2020 10:00	3	ARVORE NA REDE	78	2	39,1	A04013
18521643	11/10/2020 18:51	11/10/2020 22:59	12/10/2020 00:01	12/10/2020 00:39	1	DETERIORACAO DE MATERIAL - ENVELHECIMENTO	5	1	5,1	34055920
18521650	11/10/2020 18:53	11/10/2020 19:17	11/10/2020 20:03	12/10/2020 14:13	2	DETERIORACAO DE MATERIAL - ENVELHECIMENTO	937	60	15,6	G09287
18521666	11/10/2020 18:55	12/10/2020 17:12	12/10/2020 17:26	12/10/2020 18:21	1	DESCARGA ATMOSFÉRICA	70	3	23,2	T46384
18521672	11/10/2020 18:58	12/10/2020 12:09	12/10/2020 12:48	12/10/2020 13:12	1	DESCARGA ATMOSFÉRICA	108	6	18,0	A16566
18521679	11/10/2020 18:59	12/10/2020 08:36	12/10/2020 09:31	12/10/2020 09:50	1	DESCARGA ATMOSFÉRICA	74	5	14,8	N31445
18521690	11/10/2020 19:03	11/10/2020 21:40	11/10/2020 22:00	11/10/2020 22:21	1	DETERIORACAO DE MATERIAL - ENVELHECIMENTO	79	24	3,3	T11926
18521692	11/10/2020 19:04	13/10/2020 07:21	13/10/2020 09:13	13/10/2020 10:04	1	DESCARGA ATMOSFÉRICA	78	2	38,8	N16460
18521699	11/10/2020 19:07	11/10/2020 19:30	11/10/2020 21:41	11/10/2020 22:48	1	FALHA EM EQUIPAMENTO	1.275	1.445	0,9	N18136
18521701	11/10/2020 19:07	11/10/2020 19:36	11/10/2020 21:36	12/10/2020 07:10	2	CURTO-CIRCUITO	1.131	96	11,8	J08420
18521708	11/10/2020 19:11	12/10/2020 09:57	12/10/2020 10:07	12/10/2020 10:33	1	ARVORE NA REDE	15	1	15,3	17602942
18521713	11/10/2020 19:13	11/10/2020 19:52	11/10/2020 20:43	14/10/2020 18:00	4	DETERIORACAO DE MATERIAL - ENVELHECIMENTO	2.539	36	70,5	N73662
18521722	11/10/2020 19:18	12/10/2020 07:08	12/10/2020 07:47	12/10/2020 08:09	1	DESCARGA ATMOSFÉRICA	736	58	12,7	W77496
18521724	11/10/2020 19:19	12/10/2020 07:18	12/10/2020 07:33	12/10/2020 08:10	1	FALHA EM CONEXAO	13	1	12,7	7265875
18521741	11/10/2020 19:24	11/10/2020 20:28	11/10/2020 20:34	11/10/2020 21:01	1	CORROSÃO / OXIDAÇÃO / FUNDIDO	2	1	1,5	211494212

OC_ID	CRIAÇÃO	ACEITE	CHEGADA	CONCLUSÃO	TURMAS	CAUSA	CHI	CI	DURAÇÃO MÉDIA	PDF
18521743	11/10/2020 19:25	12/10/2020 13:58	12/10/2020 13:58	12/10/2020 14:04	1	CHUVA / VENTOS / FENOMENOS NATURAIS	1.396	75	18,6	T37092
18521749	11/10/2020 19:27	12/10/2020 12:04	12/10/2020 12:30	12/10/2020 12:45	1	CHUVA / VENTOS / FENOMENOS NATURAIS	34	2	17,2	T09489
18521764	11/10/2020 19:32	12/10/2020 11:59	12/10/2020 13:41	12/10/2020 13:53	1	DESCARGA ATMOSFÉRICA	18	1	18,3	228203955
18521769	11/10/2020 19:05	11/10/2020 19:56	11/10/2020 21:11	12/10/2020 00:35	1	DESCARGA ATMOSFÉRICA	7.254	1.338	5,4	T41742
18521773	11/10/2020 19:36	12/10/2020 17:17	12/10/2020 17:42	12/10/2020 17:58	1	DESCARGA ATMOSFÉRICA	2.466	111	22,2	T36232
18521775	11/10/2020 19:37	12/10/2020 07:53	12/10/2020 09:25	12/10/2020 11:19	1	DESCARGA ATMOSFÉRICA	1.350	86	15,7	T01060
18521780	11/10/2020 19:38	13/10/2020 00:54	13/10/2020 01:55	13/10/2020 02:28	1	DESCARGA ATMOSFÉRICA	886	29	30,6	T10358
18521795	11/10/2020 19:42	12/10/2020 15:59	12/10/2020 18:10	12/10/2020 19:05	1	DESCARGA ATMOSFÉRICA	1.404	61	23,0	T28071
18521797	11/10/2020 19:42	12/10/2020 14:45	12/10/2020 14:56	12/10/2020 21:49	2	TRAFO AVARIADO	1.665	64	26,0	J12794
18521806	11/10/2020 19:47	11/10/2020 21:13	11/10/2020 21:32	11/10/2020 22:29	1	DETERIORACAO DE MATERIAL - ENVELHECIMENTO	2	1	2,2	7057037649
18521824	11/10/2020 19:50	12/10/2020 12:09	12/10/2020 12:19	12/10/2020 12:29	1	DESCARGA ATMOSFÉRICA	660	40	16,5	N41038
18521840	11/10/2020 19:57	12/10/2020 15:14	12/10/2020 16:02	12/10/2020 16:09	1	DESCARGA ATMOSFÉRICA	421	21	20,0	T04402
18521849	11/10/2020 19:59	12/10/2020 23:31	13/10/2020 01:00	13/10/2020 17:45	2	TRAFO AVARIADO	307	7	43,8	T29985
18521856	11/10/2020 20:09	11/10/2020 20:19	11/10/2020 20:50	11/10/2020 21:50	1	DESCARGA ATMOSFÉRICA	972	963	1,0	H37006
18521862	11/10/2020 20:02	12/10/2020 20:20	12/10/2020 21:20	12/10/2020 21:52	1	ARVORE NA REDE	4.403	176	25,0	T04886
18521864	11/10/2020 20:02	13/10/2020 07:36	13/10/2020 12:02	13/10/2020 12:07	1	DESCARGA ATMOSFÉRICA	3.601	90	40,0	Y09847
18521868	11/10/2020 20:03	12/10/2020 15:32	12/10/2020 20:00	12/10/2020 22:42	1	CHUVA / VENTOS / FENOMENOS NATURAIS	527	20	26,4	H33755
18521875	11/10/2020 20:06	12/10/2020 13:55	12/10/2020 14:01	12/10/2020 14:13	1	DESCARGA ATMOSFÉRICA	271	15	18,1	T15623
18521880	11/10/2020 20:09	12/10/2020 21:18	12/10/2020 21:30	12/10/2020 21:50	1	DESCARGA ATMOSFÉRICA	8.522	334	25,5	T39918
18521881	11/10/2020 15:32	12/10/2020 21:37	13/10/2020 00:33	13/10/2020 11:18	2	CHUVA / VENTOS / FENOMENOS NATURAIS	3.340	77	43,4	J51715
18521892	11/10/2020 20:14	12/10/2020 06:52	12/10/2020 08:01	12/10/2020 08:14	1	DESCARGA ATMOSFÉRICA	1.050	88	11,9	T15047
18521897	11/10/2020 20:15	12/10/2020 00:12	12/10/2020 01:04	12/10/2020 01:31	1	CHUVA / VENTOS / FENOMENOS NATURAIS	353	71	5,0	T09087



OC_ID	CRIAÇÃO	ACEITE	CHEGADA	CONCLUSÃO	TURMAS	CAUSA	CHI	CI	DURAÇÃO MÉDIA	PDF
18521898	11/10/2020 20:16	12/10/2020 17:44	12/10/2020 19:29	12/10/2020 19:43	1	DESCARGA ATMOSFÉRICA	5.610	240	23,4	A21824
18521899	11/10/2020 20:16	11/10/2020 22:14	12/10/2020 00:00	12/10/2020 00:59	1	DESCARGA ATMOSFÉRICA	3.415	844	4,0	A19452
18521928	11/10/2020 20:27	12/10/2020 16:51	12/10/2020 17:55	12/10/2020 18:03	1	DESCARGA ATMOSFÉRICA	1.357	63	21,5	T32041
18521935	11/10/2020 20:31	12/10/2020 08:45	12/10/2020 08:54	12/10/2020 09:10	1	FALHA EM CONEXAO	13	1	12,6	219635869
18521936	11/10/2020 20:32	12/10/2020 17:50	12/10/2020 18:00	12/10/2020 18:37	1	DESCARGA ATMOSFÉRICA	3.804	175	21,7	T05848
18521937	11/10/2020 20:32	12/10/2020 10:22	12/10/2020 11:02	12/10/2020 13:08	2	DESCARGA ATMOSFÉRICA	839	51	16,5	W41615
18521939	11/10/2020 20:33	12/10/2020 15:00	12/10/2020 15:10	12/10/2020 15:35	1	DESCARGA ATMOSFÉRICA	38	2	18,9	G28487
18521941	11/10/2020 20:33	12/10/2020 16:51	12/10/2020 17:00	12/10/2020 17:20	1	FALHA AJUSTE - AUTOMACAO - PROTECAO	186	9	20,6	T16426
18521967	11/10/2020 20:45	12/10/2020 10:36	12/10/2020 10:43	12/10/2020 11:08	1	DESCARGA ATMOSFÉRICA	72	5	14,4	T00266
18521982	11/10/2020 20:38	11/10/2020 22:08	11/10/2020 23:05	13/10/2020 22:40	3	DEFEITO NAO LOCALIZADO APOS ANALISE	9.079	558	16,3	H92665
18521991	11/10/2020 20:57	13/10/2020 08:49	13/10/2020 09:12	13/10/2020 11:25	1	DESCARGA ATMOSFÉRICA	6.145	162	37,9	T30101
18522002	11/10/2020 20:50	11/10/2020 21:55	11/10/2020 22:06	12/10/2020 14:35	3	DESCARGA ATMOSFÉRICA	890	2.599	0,3	G32089
18522003	11/10/2020 21:07	11/10/2020 21:19	11/10/2020 21:30	11/10/2020 22:24	1	DEFEITO NAO LOCALIZADO APOS ANALISE	147	756	0,2	W07438
18522006	11/10/2020 21:05	12/10/2020 07:22	12/10/2020 07:36	12/10/2020 08:05	1	ANIMAIS/ INSETOS	7.780	721	10,8	A13073
18522015	11/10/2020 21:09	12/10/2020 08:30	12/10/2020 08:30	12/10/2020 10:51	1	DESCARGA ATMOSFÉRICA	1.883	141	13,4	N38630
18522021	11/10/2020 21:13	12/10/2020 06:08	12/10/2020 06:41	12/10/2020 07:10	1	ARVORE NA REDE	10	1	9,9	7006074230
18522036	11/10/2020 21:24	12/10/2020 13:56	12/10/2020 15:44	12/10/2020 16:22	1	CHUVA / VENTOS / FENOMENOS NATURAIS	167	9	18,6	K07644
18522059	11/10/2020 21:40	12/10/2020 08:13	12/10/2020 08:50	12/10/2020 09:05	1	CORROSÃO / OXIDAÇÃO / FUNDIDO	11	1	11,4	7052283960
18522060	11/10/2020 21:41	12/10/2020 07:17	12/10/2020 08:15	12/10/2020 09:14	1	CHUVA / VENTOS / FENOMENOS NATURAIS	2.682	243	11,0	T07529
18522062	11/10/2020 21:48	11/10/2020 22:12	12/10/2020 04:50	12/10/2020 12:38	3	DETERIORACAO DE MATERIAL - ENVELHECIMENTO	17.861	2.037	8,8	T49179
18522063	11/10/2020 21:52	12/10/2020 03:03	12/10/2020 04:20	21/10/2020 12:44	6	DESCARGA ATMOSFÉRICA	6.160	550	11,2	A76571



OC_ID	CRIAÇÃO	ACEITE	CHEGADA	CONCLUSÃO	TURMAS	CAUSA	CHI	CI	DURAÇÃO MÉDIA	PDF
18522071	11/10/2020 21:49	11/10/2020 22:39	11/10/2020 22:39	12/10/2020 10:54	2	DESCARGA ATMOSFÉRICA	6.100	473	12,9	A09746
18522073	11/10/2020 21:50	12/10/2020 14:48	12/10/2020 14:50	12/10/2020 14:50	1	DESCARGA ATMOSFÉRICA	8.551	503	17,0	H34223
18522074	11/10/2020 21:51	12/10/2020 10:47	12/10/2020 12:23	12/10/2020 12:39	1	DESCARGA ATMOSFÉRICA	560	38	14,7	A17824
18522080	11/10/2020 22:00	12/10/2020 03:15	12/10/2020 03:15	13/10/2020 16:16	2	ARVORE NA REDE	1.027	2.960	0,3	H53858
18522089	11/10/2020 22:05	12/10/2020 21:21	12/10/2020 21:21	14/10/2020 15:59	2	DESCARGA ATMOSFÉRICA	132	2	65,9	T14053
18522095	11/10/2020 22:12	13/10/2020 13:22	13/10/2020 13:47	13/10/2020 15:17	1	CHUVA / VENTOS / FENOMENOS NATURAIS	1.126	28	40,2	S03505
18522103	11/10/2020 22:21	11/10/2020 22:52	11/10/2020 23:20	14/10/2020 12:22	4	DESCARGA ATMOSFÉRICA	5.518	3.421	1,6	A20971
18522107	11/10/2020 22:21	12/10/2020 15:00	12/10/2020 15:10	12/10/2020 15:30	1	DESCARGA ATMOSFÉRICA	409	24	17,0	N16246
18522108	11/10/2020 22:23	13/10/2020 09:25	13/10/2020 10:06	13/10/2020 11:09	1	DESCARGA ATMOSFÉRICA	109	3	36,4	T05493
18522111	11/10/2020 22:30	12/10/2020 10:40	12/10/2020 11:24	12/10/2020 11:38	1	DESCARGA ATMOSFÉRICA	1.205	92	13,1	K02030
18522132	11/10/2020 23:03	12/10/2020 02:24	12/10/2020 02:59	12/10/2020 07:34	1	ARVORE NA REDE	7.578	1.480	5,1	A02329
18522135	11/10/2020 23:00	13/10/2020 20:00	13/10/2020 21:05	13/10/2020 21:10	1	DESCARGA ATMOSFÉRICA	3.000	65	46,2	T44701
18522138	11/10/2020 23:07	12/10/2020 08:05	12/10/2020 09:15	12/10/2020 09:58	1	DESCARGA ATMOSFÉRICA	96	9	10,7	W45803
18522139	11/10/2020 23:09	12/10/2020 09:02	12/10/2020 09:02	12/10/2020 09:02	0	DEFEITO NAO LOCALIZADO APOS ANALISE	36	593	0,1	J12894
18522140	11/10/2020 23:05	12/10/2020 01:07	12/10/2020 01:07	12/10/2020 01:07	0	DEFEITO NAO LOCALIZADO APOS ANALISE	1.680	843	2,0	H79035
18522141	11/10/2020 23:15	12/10/2020 08:18	12/10/2020 09:58	12/10/2020 11:33	1	FALHA EM EMENDA	12	1	12,2	29343608
18522142	11/10/2020 23:10	13/10/2020 07:07	13/10/2020 07:57	13/10/2020 09:00	1	CHUVA / VENTOS / FENOMENOS NATURAIS	434	13	33,4	T28090
18522152	11/10/2020 23:36	12/10/2020 01:13	12/10/2020 01:13	12/10/2020 01:13	0	DEFEITO NAO LOCALIZADO APOS ANALISE	1.271	1.404	0,9	
18522160	11/10/2020 23:48	12/10/2020 23:09	12/10/2020 23:49	12/10/2020 23:57	1	DESCARGA ATMOSFÉRICA	24	1	23,9	7032399830
18522169	11/10/2020 14:49	14/10/2020 08:35	14/10/2020 09:35	14/10/2020 11:30	1	DESCARGA ATMOSFÉRICA	1.372	20	68,6	A17906
18522190	12/10/2020 00:34	12/10/2020 11:57	12/10/2020 16:37	12/10/2020 22:01	2	DESCARGA ATMOSFÉRICA	3.030	144	21,0	H34514
18522201	11/10/2020 15:46	12/10/2020 06:53	12/10/2020 08:04	12/10/2020 08:32	1	DESCARGA ATMOSFÉRICA	231	1.397	0,2	T48096
18522203	12/10/2020 01:06	12/10/2020 03:51	12/10/2020 04:47	12/10/2020 11:03	1	ARVORE NA REDE	3.820	549	7,0	A74540

OC_ID	CRIAÇÃO	ACEITE	CHEGADA	CONCLUSÃO	TURMAS	CAUSA	CHI	CI	DURAÇÃO MÉDIA	PDF
18522208	12/10/2020 01:22	12/10/2020 14:13	12/10/2020 15:01	12/10/2020 15:53	2	DESCARGA ATMOSFÉRICA	579	41	14,1	A15278
18522211	12/10/2020 01:28	12/10/2020 07:43	12/10/2020 08:22	12/10/2020 09:11	1	CHUVA / VENTOS / FENOMENOS NATURAIS	7.897	1.062	7,4	N55527
18522215	12/10/2020 01:27	12/10/2020 05:50	12/10/2020 07:56	12/10/2020 14:19	1	ARVORE NA REDE	9.980	2.107	4,7	H33562
18522224	11/10/2020 23:14	12/10/2020 05:28	12/10/2020 06:15	12/10/2020 07:30	1	CHUVA / VENTOS / FENOMENOS NATURAIS	512	70	7,3	W42076
18522227	12/10/2020 01:46	12/10/2020 03:43	12/10/2020 03:44	12/10/2020 04:00	1	CURTO-CIRCUITO	7.783	6.198	1,3	A76519
18522233	12/10/2020 00:00	12/10/2020 04:23	12/10/2020 04:56	12/10/2020 08:33	1	DESCARGA ATMOSFÉRICA	10.025	3.594	2,8	C01248
18522255	12/10/2020 04:31	12/10/2020 21:57	12/10/2020 22:57	12/10/2020 23:43	1	CHUVA / VENTOS / FENOMENOS NATURAIS	9.238	493	18,7	T13583
18522256	12/10/2020 04:11	12/10/2020 06:30	12/10/2020 08:00	12/10/2020 18:38	3	DESCARGA ATMOSFÉRICA	1.548	230	6,7	T14676
18522264	12/10/2020 05:01	12/10/2020 20:10	12/10/2020 20:20	12/10/2020 21:25	1	DESCARGA ATMOSFÉRICA	4.828	307	15,7	A15878
18522265	12/10/2020 05:06	12/10/2020 17:21	12/10/2020 17:33	12/10/2020 17:49	1	DESCARGA ATMOSFÉRICA	848	68	12,5	A12855
18522273	12/10/2020 05:13	12/10/2020 07:13	12/10/2020 08:04	12/10/2020 08:07	1	CHUVA / VENTOS / FENOMENOS NATURAIS	7.739	6.291	1,2	N01787
18522274	12/10/2020 05:15	12/10/2020 07:51	12/10/2020 08:12	12/10/2020 08:18	1	DESCARGA ATMOSFÉRICA	4.252	5.679	0,7	A76575
18522282	12/10/2020 05:38	12/10/2020 12:51	12/10/2020 13:20	12/10/2020 13:31	1	DESCARGA ATMOSFÉRICA	8	1	7,7	7055697722
18522286	12/10/2020 05:25	12/10/2020 06:53	12/10/2020 08:55	12/10/2020 14:55	2	FALHA EM EMENDA	8.049	1.895	4,2	T10783
18522289	12/10/2020 05:44	12/10/2020 10:08	12/10/2020 12:05	12/10/2020 12:57	1	DETERIORACAO DE MATERIAL - ENVELHECIMENTO	2.326	330	7,0	J14844
18522293	12/10/2020 05:48	12/10/2020 07:57	12/10/2020 09:28	12/10/2020 11:40	1	CORROSÃO / OXIDAÇÃO / FUNDIDO	773	132	5,9	Y18240
18522301	12/10/2020 06:05	12/10/2020 06:56	12/10/2020 07:34	12/10/2020 07:49	1	DESCARGA ATMOSFÉRICA	102	65	1,6	N14526
18522302	12/10/2020 05:55	12/10/2020 09:41	12/10/2020 10:07	12/10/2020 10:44	1	DESCARGA ATMOSFÉRICA	399	85	4,7	H75214
18522304	12/10/2020 05:55	13/10/2020 17:16	13/10/2020 18:37	13/10/2020 19:12	1	DESCARGA ATMOSFÉRICA	13	1	12,9	T16196
18522305	12/10/2020 05:40	12/10/2020 08:33	12/10/2020 08:44	13/10/2020 01:38	3	DESCARGA ATMOSFÉRICA	805	237	3,4	W38916
18522313	12/10/2020 06:05	12/10/2020 10:06	12/10/2020 11:06	12/10/2020 11:31	1	SOBRECARGA	1.385	268	5,2	T06667
18522321	11/10/2020 20:10	12/10/2020 23:02	13/10/2020 00:59	13/10/2020 01:10	1	DESCARGA ATMOSFÉRICA	375	13	28,8	T35289

OC_ID	criação	ACEITE	CHEGADA	CONCLUSÃO	TURMAS	CAUSA	CHI	CI	DURAÇÃO MÉDIA	PDF
18522333	12/10/2020 06:13	12/10/2020 13:25	12/10/2020 13:54	12/10/2020 14:02	1	DESCARGA ATMOSFÉRICA	163	21	7,8	T42169
18522341	12/10/2020 06:20	12/10/2020 14:08	12/10/2020 14:37	12/10/2020 14:42	1	CHUVA / VENTOS / FENOMENOS NATURAIS	5.666	681	8,3	A20823
18522346	12/10/2020 06:22	12/10/2020 10:19	12/10/2020 11:17	12/10/2020 12:12	1	ANIMAIS/ INSETOS	2.172	392	5,5	A09258
18522349	12/10/2020 06:24	12/10/2020 09:11	12/10/2020 09:18	12/10/2020 10:13	1	DETERIORACAO DE MATERIAL - ENVELHECIMENTO	577	157	3,7	W47890
18522351	12/10/2020 06:24	12/10/2020 08:12	12/10/2020 10:19	12/10/2020 16:06	2	DETERIORACAO DE MATERIAL - ENVELHECIMENTO	23	3	7,5	A51251
18522353	12/10/2020 06:24	13/10/2020 00:30	13/10/2020 01:24	13/10/2020 01:41	1	DESCARGA ATMOSFÉRICA	211	11	19,2	T39241
18522356	12/10/2020 06:20	12/10/2020 16:31	12/10/2020 17:20	12/10/2020 17:40	1	DESCARGA ATMOSFÉRICA	135	12	11,2	T30475
18522357	12/10/2020 06:26	12/10/2020 18:46	12/10/2020 20:07	12/10/2020 20:20	1	DESCARGA ATMOSFÉRICA	4.722	341	13,8	J52515
18522363	12/10/2020 06:28	12/10/2020 08:51	12/10/2020 09:40	12/10/2020 09:56	1	DESCARGA ATMOSFÉRICA	17	5	3,4	T12473
18522365	12/10/2020 06:29	12/10/2020 11:06	12/10/2020 13:07	12/10/2020 13:27	1	DESCARGA ATMOSFÉRICA	14	2	6,8	N93043
18522366	12/10/2020 06:29	12/10/2020 15:41	12/10/2020 15:49	12/10/2020 15:59	1	FALHA EM CONEXAO	588	62	9,5	W09350
18522369	12/10/2020 06:30	13/10/2020 12:31	13/10/2020 13:10	13/10/2020 16:59	1	CHUVA / VENTOS / FENOMENOS NATURAIS	449	14	32,1	T44391
18522375	12/10/2020 06:31	13/10/2020 10:40	13/10/2020 12:00	13/10/2020 12:30	1	FALHA EM CONEXAO	30	1	30,0	205936718
18522387	12/10/2020 06:38	12/10/2020 12:16	12/10/2020 13:00	12/10/2020 14:40	1	DESCARGA ATMOSFÉRICA	834	106	7,9	T02964
18522388	12/10/2020 06:39	12/10/2020 22:43	12/10/2020 23:00	12/10/2020 23:20	1	CHUVA / VENTOS / FENOMENOS NATURAIS	2.107	127	16,6	T32852
18522391	12/10/2020 06:40	12/10/2020 18:20	12/10/2020 19:00	12/10/2020 21:32	3	CHUVA / VENTOS / FENOMENOS NATURAIS	1.242	92	13,5	T32879
18522394	11/10/2020 20:06	12/10/2020 18:54	12/10/2020 20:06	12/10/2020 21:07	1	DESCARGA ATMOSFÉRICA	1.120	45	24,9	T42261
18522396	12/10/2020 06:41	12/10/2020 07:25	12/10/2020 08:20	12/10/2020 08:32	1	ANIMAIS/ INSETOS	4	2	1,8	T13207
18522401	12/10/2020 06:42	12/10/2020 13:31	12/10/2020 13:54	12/10/2020 14:09	1	DESCARGA ATMOSFÉRICA	603	81	7,4	N31402
18522402	12/10/2020 06:42	12/10/2020 08:57	12/10/2020 10:08	12/10/2020 10:34	1	DESCARGA ATMOSFÉRICA	263	71	3,7	S09183
18522403	12/10/2020 06:43	12/10/2020 10:33	12/10/2020 12:37	12/10/2020 12:40	1	SOBRECARGA	5.087	962	5,3	T09926

OC_ID	CRIAÇÃO	ACEITE	CHEGADA	CONCLUSÃO	TURMAS	CAUSA	CHI	CI	DURAÇÃO MÉDIA	PDF
18522407	12/10/2020 06:46	13/10/2020 17:11	13/10/2020 19:00	13/10/2020 19:10	1	DESCARGA ATMOSFÉRICA	765	21	36,4	J52917
18522408	12/10/2020 06:46	12/10/2020 15:00	12/10/2020 15:01	12/10/2020 15:23	1	FALHA EM CONEXAO	9	1	8,6	30735633
18522416	12/10/2020 06:52	12/10/2020 08:32	12/10/2020 08:49	12/10/2020 09:01	1	FALHA EM CONEXAO	19	9	2,1	T13366
18522418	12/10/2020 06:53	12/10/2020 07:09	12/10/2020 07:15	12/10/2020 09:02	1	DESCARGA ATMOSFÉRICA	15	8	1,9	T11060
18522419	12/10/2020 06:52	12/10/2020 07:11	12/10/2020 07:33	12/10/2020 17:30	3	ABALROAMENTO	4.951	1.758	2,8	N03933
18522423	12/10/2020 06:56	12/10/2020 19:40	12/10/2020 20:02	12/10/2020 20:25	1	DESCARGA ATMOSFÉRICA	1.515	115	13,2	S03576
18522425	12/10/2020 06:57	12/10/2020 11:51	12/10/2020 14:00	12/10/2020 17:30	1	DESCARGA ATMOSFÉRICA	261	25	10,5	T29495
18522437	12/10/2020 07:01	12/10/2020 10:12	12/10/2020 11:18	12/10/2020 15:01	1	DETERIORACAO DE MATERIAL - ENVELHECIMENTO	409	53	7,7	T15222
18522439	12/10/2020 07:02	12/10/2020 14:42	12/10/2020 15:45	12/10/2020 15:56	1	CHUVA / VENTOS / FENOMENOS NATURAIS	194	22	8,8	T06664
18522440	12/10/2020 07:02	12/10/2020 08:28	12/10/2020 09:48	12/10/2020 10:12	1	CHUVA / VENTOS / FENOMENOS NATURAIS	40	14	2,8	W78254
18522441	12/10/2020 07:02	12/10/2020 09:14	12/10/2020 09:14	12/10/2020 09:17	1	DESCARGA ATMOSFÉRICA	1.758	1.139	1,5	J16416
18522449	12/10/2020 07:05	13/10/2020 08:58	13/10/2020 12:00	13/10/2020 12:10	1	DESCARGA ATMOSFÉRICA	127	4	31,7	A51573
18522452	12/10/2020 07:15	12/10/2020 08:08	12/10/2020 10:18	12/10/2020 23:25	2	DESABAMENTO	31	25	1,2	T45058
18522454	12/10/2020 07:06	12/10/2020 10:47	12/10/2020 12:19	12/10/2020 12:45	1	DESCARGA ATMOSFÉRICA	778	142	5,5	N52571
18522460	12/10/2020 07:08	13/10/2020 09:52	13/10/2020 11:30	13/10/2020 12:04	1	CHUVA / VENTOS / FENOMENOS NATURAIS	2.546	89	28,6	J15281
18522463	12/10/2020 07:09	12/10/2020 23:38	13/10/2020 00:46	13/10/2020 01:09	1	DESCARGA ATMOSFÉRICA	178	10	17,8	T36117
18522464	12/10/2020 07:09	13/10/2020 16:21	13/10/2020 17:02	13/10/2020 17:40	1	DESCARGA ATMOSFÉRICA	34	1	34,0	A13243
18522472	12/10/2020 07:11	12/10/2020 17:45	12/10/2020 18:44	12/10/2020 19:06	1	DESCARGA ATMOSFÉRICA	2.361	200	11,8	T30786
18522473	12/10/2020 07:12	13/10/2020 05:45	13/10/2020 06:08	13/10/2020 06:15	1	DESCARGA ATMOSFÉRICA	115	5	23,0	T01406
18522477	12/10/2020 07:13	12/10/2020 14:30	12/10/2020 14:33	12/10/2020 14:55	1	DESCARGA ATMOSFÉRICA	208	27	7,7	A17839
18522478	12/10/2020 07:13	12/10/2020 11:53	12/10/2020 12:49	12/10/2020 20:45	2	DESCARGA ATMOSFÉRICA	57	5	11,4	A07777
18522483	12/10/2020 07:14	12/10/2020 20:14	12/10/2020 22:16	12/10/2020 22:33	1	DESCARGA ATMOSFÉRICA	1.999	131	15,3	W39869



OC_ID	CRIAÇÃO	ACEITE	CHEGADA	CONCLUSÃO	TURMAS	CAUSA	CHI	CI	DURAÇÃO MÉDIA	PDF
18522491	12/10/2020 07:16	12/10/2020 14:51	12/10/2020 16:09	12/10/2020 16:38	1	DESCARGA ATMOSFÉRICA	19	2	9,3	K07714
18522501	11/10/2020 19:54	12/10/2020 07:48	12/10/2020 10:36	12/10/2020 11:40	1	DESCARGA ATMOSFÉRICA	3.337	225	14,8	T11952
18522503	12/10/2020 07:19	12/10/2020 07:56	12/10/2020 09:11	12/10/2020 09:18	1	DESCARGA ATMOSFÉRICA	2	1	1,9	227695188
18522513	12/10/2020 07:22	12/10/2020 12:17	12/10/2020 12:41	12/10/2020 13:56	1	DETERIORACAO DE MATERIAL - ENVELHECIMENTO	19	3	6,3	T05803
18522514	12/10/2020 07:22	12/10/2020 16:50	12/10/2020 17:22	12/10/2020 20:02	2	DESCARGA ATMOSFÉRICA	26	3	8,8	W42798
18522522	12/10/2020 07:24	13/10/2020 04:55	13/10/2020 06:11	13/10/2020 06:28	1	DESCARGA ATMOSFÉRICA	621	27	23,0	W75581
18522523	12/10/2020 07:25	12/10/2020 10:58	12/10/2020 12:47	12/10/2020 12:50	1	DESCARGA ATMOSFÉRICA	5	1	5,4	7044820620
18522530	12/10/2020 07:27	13/10/2020 08:11	13/10/2020 11:26	13/10/2020 12:45	1	CHUVA / VENTOS / FENOMENOS NATURAIS	58	2	29,1	H34598
18522532	12/10/2020 07:27	13/10/2020 09:53	13/10/2020 10:18	13/10/2020 10:45	1	ARVORE NA REDE	1.413	52	27,2	K07001
18522535	12/10/2020 07:28	12/10/2020 09:02	12/10/2020 11:04	12/10/2020 11:24	1	DESCARGA ATMOSFÉRICA	1.001	263	3,8	A07186
18522542	12/10/2020 07:29	12/10/2020 11:13	12/10/2020 12:08	12/10/2020 13:20	1	DESCARGA ATMOSFÉRICA	33	6	5,5	A09387
18522547	12/10/2020 07:30	13/10/2020 07:56	13/10/2020 08:31	13/10/2020 10:44	1	DESCARGA ATMOSFÉRICA	208	8	26,0	A91946
18522549	12/10/2020 07:06	12/10/2020 07:38	12/10/2020 07:38	12/10/2020 07:38	0	CHUVA / VENTOS / FENOMENOS NATURAIS	330	3.655	0,1	N81532
18522554	12/10/2020 07:31	12/10/2020 12:10	12/10/2020 12:59	12/10/2020 16:12	1	DESCARGA ATMOSFÉRICA	61	10	6,1	Y07066
18522555	12/10/2020 07:32	13/10/2020 09:26	13/10/2020 10:42	13/10/2020 11:53	1	DESCARGA ATMOSFÉRICA	46	10	4,6	W64332
18522582	12/10/2020 07:36	14/10/2020 07:54	14/10/2020 10:42	14/10/2020 10:42	1	ROMPIDO / PARTIDO	2.029	40	50,7	J15115
18522585	12/10/2020 07:37	12/10/2020 23:14	12/10/2020 23:23	12/10/2020 23:47	1	DESCARGA ATMOSFÉRICA	3.441	213	16,2	J12797
18522589	12/10/2020 07:39	13/10/2020 11:18	13/10/2020 14:07	13/10/2020 14:34	1	DESCARGA ATMOSFÉRICA	73	1	73,2	Y22892
18522596	12/10/2020 07:41	12/10/2020 09:47	12/10/2020 09:47	12/10/2020 09:51	1	DESCARGA ATMOSFÉRICA	9	15	0,6	A22867
18522598	12/10/2020 07:41	12/10/2020 15:50	12/10/2020 16:27	12/10/2020 17:36	1	DESCARGA ATMOSFÉRICA	97	10	9,7	N53591
18522602	12/10/2020 07:42	12/10/2020 09:02	12/10/2020 09:57	12/10/2020 10:27	1	ARVORE NA REDE	3	1	2,7	7024695829
18522604	12/10/2020 07:43	13/10/2020 01:46	13/10/2020 01:52	13/10/2020 02:08	1	DESCARGA ATMOSFÉRICA	865	47	18,4	T31701
18522607	12/10/2020 07:49	12/10/2020 15:57	12/10/2020 16:10	12/10/2020 16:34	1	DESCARGA ATMOSFÉRICA	366	51	7,2	T08099



OC_ID	CRIAÇÃO	ACEITE	CHEGADA	CONCLUSÃO	TURMAS	CAUSA	CHI	CI	DURAÇÃO MÉDIA	PDF
18522612	12/10/2020 07:44	13/10/2020 07:22	13/10/2020 08:34	13/10/2020 09:04	1	FALHA AJUSTE - AUTOMACAO - PROTECAO	150	6	25,0	219620225
18522613	12/10/2020 07:44	13/10/2020 09:55	13/10/2020 11:34	14/10/2020 13:54	2	CHUVA / VENTOS / FENOMENOS NATURAIS	54	1	54,0	T26142
18522614	12/10/2020 07:44	12/10/2020 09:22	12/10/2020 09:57	12/10/2020 11:25	1	DESCARGA ATMOSFÉRICA	30	12	2,5	W77950
18522615	12/10/2020 07:44	12/10/2020 16:27	12/10/2020 16:49	12/10/2020 18:15	1	ARVORE NA REDE	10	1	10,4	7054678384
18522617	12/10/2020 07:44	12/10/2020 09:10	12/10/2020 14:10	13/10/2020 14:15	2	CHUVA / VENTOS / FENOMENOS NATURAIS	30	1	29,8	H49392
18522620	12/10/2020 07:45	13/10/2020 07:41	13/10/2020 09:20	13/10/2020 15:04	2	DESCARGA ATMOSFÉRICA	538	18	29,9	J15471
18522623	12/10/2020 07:46	12/10/2020 10:59	12/10/2020 13:06	12/10/2020 13:43	1	DESCARGA ATMOSFÉRICA	651	112	5,8	A98948
18522631	12/10/2020 07:47	12/10/2020 11:28	12/10/2020 11:29	12/10/2020 11:37	1	CHUVA / VENTOS / FENOMENOS NATURAIS	2	1	2,2	7050943890
18522632	12/10/2020 07:47	13/10/2020 16:50	13/10/2020 17:00	13/10/2020 17:10	1	CHUVA / VENTOS / FENOMENOS NATURAIS	764	23	33,2	T29975
18522637	12/10/2020 07:49	14/10/2020 16:58	14/10/2020 17:30	14/10/2020 22:00	1	DETERIORACAO DE MATERIAL - ENVELHECIMENTO	62	1	62,2	209521954
18522643	12/10/2020 07:50	12/10/2020 14:56	12/10/2020 15:14	12/10/2020 17:51	1	CHUVA / VENTOS / FENOMENOS NATURAIS	1.081	110	9,8	T09826
18522645	12/10/2020 07:35	12/10/2020 19:38	12/10/2020 19:38	12/10/2020 19:44	1	DESCARGA ATMOSFÉRICA	919	101	9,1	T07322
18522646	12/10/2020 07:51	12/10/2020 16:48	12/10/2020 17:42	12/10/2020 18:04	1	DESCARGA ATMOSFÉRICA	872	86	10,1	W68754
18522655	12/10/2020 07:53	12/10/2020 21:53	12/10/2020 21:58	12/10/2020 22:15	1	DESCARGA ATMOSFÉRICA	809	57	14,2	T27141
18522669	12/10/2020 07:55	12/10/2020 22:55	12/10/2020 23:03	12/10/2020 23:19	1	DESCARGA ATMOSFÉRICA	1.308	85	15,4	T05852
18522675	12/10/2020 07:56	12/10/2020 08:29	12/10/2020 08:40	12/10/2020 09:43	1	DESCARGA ATMOSFÉRICA	2	1	1,8	7039620230
18522676	12/10/2020 07:57	13/10/2020 11:21	13/10/2020 11:21	13/10/2020 11:26	1	DESCARGA ATMOSFÉRICA	2.648	100	26,5	T05920
18522678	12/10/2020 07:57	12/10/2020 09:16	12/10/2020 09:40	12/10/2020 10:14	1	DESCARGA ATMOSFÉRICA	392	192	2,0	A12365
18522681	12/10/2020 07:58	12/10/2020 15:21	12/10/2020 15:30	12/10/2020 15:35	1	FALHA EM CONEXAO	8	1	7,6	7042029046
18522688	12/10/2020 07:58	13/10/2020 14:49	13/10/2020 14:49	15/10/2020 20:59	3	DESCARGA ATMOSFÉRICA	255	3	84,9	T31259
18522690	12/10/2020 07:59	13/10/2020 08:56	13/10/2020 09:30	13/10/2020 11:13	1	ARVORE NA REDE	444	16	27,7	A08234

OC_ID	CRIAÇÃO	ACEITE	CHEGADA	CONCLUSÃO	TURMAS	CAUSA	CHI	CI	DURAÇÃO MÉDIA	PDF
18522693	12/10/2020 07:59	12/10/2020 17:45	12/10/2020 17:49	12/10/2020 17:51	1	DESCARGA ATMOSFÉRICA	59	6	9,8	Y15805
18522702	12/10/2020 08:00	12/10/2020 20:41	12/10/2020 21:32	12/10/2020 21:48	1	ANIMAIS/ INSETOS	82	6	13,7	W09280
18522707	12/10/2020 08:01	12/10/2020 14:39	12/10/2020 16:05	12/10/2020 16:30	1	DESCARGA ATMOSFÉRICA	457	55	8,3	H36283
18522711	12/10/2020 08:01	12/10/2020 08:30	12/10/2020 08:38	12/10/2020 09:35	1	DETERIORACAO DE MATERIAL - ENVELHECIMENTO	2	1	1,6	29946663
18522731	12/10/2020 08:03	12/10/2020 19:54	12/10/2020 20:21	12/10/2020 20:46	1	DESCARGA ATMOSFÉRICA	549	44	12,5	A58066
18522737	12/10/2020 08:04	13/10/2020 06:48	13/10/2020 08:18	13/10/2020 09:25	1	DESCARGA ATMOSFÉRICA	1.546	58	26,7	T43544
18522740	12/10/2020 08:04	12/10/2020 17:07	12/10/2020 17:40	12/10/2020 18:05	1	ARVORE NA REDE	1.559	157	9,9	N81072
18522743	12/10/2020 08:05	12/10/2020 11:57	12/10/2020 12:33	13/10/2020 05:31	3	TRAFO AVARIADO	3.120	158	19,7	A17861
18522747	12/10/2020 08:05	13/10/2020 11:51	13/10/2020 12:51	13/10/2020 13:52	1	CHUVA / VENTOS / FENOMENOS NATURAIS	873	30	29,1	T02982
18522754	12/10/2020 08:06	13/10/2020 18:57	13/10/2020 20:03	13/10/2020 20:21	1	DESCARGA ATMOSFÉRICA	180	5	36,1	T31754
18522755	12/10/2020 08:06	13/10/2020 09:35	13/10/2020 10:20	13/10/2020 10:33	1	DETERIORACAO DE MATERIAL - ENVELHECIMENTO	185	7	26,4	W03330
18522757	12/10/2020 08:06	12/10/2020 11:49	12/10/2020 12:31	12/10/2020 14:42	1	DESCARGA ATMOSFÉRICA	2.035	327	6,2	W48218
18522760	12/10/2020 08:06	12/10/2020 16:00	12/10/2020 17:25	12/10/2020 18:00	1	DESCARGA ATMOSFÉRICA	69	7	9,8	W85599
18522762	12/10/2020 08:07	13/10/2020 08:11	13/10/2020 10:12	13/10/2020 10:54	1	FALHA EM CONEXAO	5.228	197	26,5	W02296
18522768	12/10/2020 08:14	12/10/2020 10:46	12/10/2020 11:09	13/10/2020 15:31	3	CHUVA / VENTOS / FENOMENOS NATURAIS	5.635	5.359	1,1	A76568
18522770	12/10/2020 08:07	13/10/2020 17:33	13/10/2020 17:47	14/10/2020 14:42	2	SOBRECARGA	55	1	54,6	N13990
18522771	12/10/2020 08:08	12/10/2020 14:22	12/10/2020 14:42	12/10/2020 16:37	1	CORROSÃO / OXIDAÇÃO / FUNDIDO	326	39	8,4	T04764
18522776	12/10/2020 08:08	12/10/2020 10:26	12/10/2020 10:30	12/10/2020 16:09	2	CHUVA / VENTOS / FENOMENOS NATURAIS	128	51	2,5	N82846
18522777	12/10/2020 08:09	12/10/2020 13:41	12/10/2020 14:15	12/10/2020 15:30	1	DESCARGA ATMOSFÉRICA	370	57	6,5	T31077
18522779	12/10/2020 08:09	12/10/2020 11:18	12/10/2020 15:24	12/10/2020 16:25	1	DESCARGA ATMOSFÉRICA	3.348	464	7,2	T14062
18522780	12/10/2020 08:09	12/10/2020 16:40	12/10/2020 16:42	13/10/2020 09:45	2	DESCARGA ATMOSFÉRICA	25	1	25,2	J16288



OC_ID	CRIAÇÃO	ACEITE	CHEGADA	CONCLUSÃO	TURMAS	CAUSA	CHI	CI	DURAÇÃO MÉDIA	PDF
18522781	12/10/2020 08:09	12/10/2020 19:47	12/10/2020 20:11	12/10/2020 20:25	1	DESCARGA ATMOSFÉRICA	1.366	113	12,1	T08323
18522786	12/10/2020 07:54	12/10/2020 08:38	12/10/2020 09:41	12/10/2020 12:15	2	CORROSÃO / OXIDAÇÃO / FUNDIDO	3.070	765	4,0	T13597
18522787	12/10/2020 08:10	13/10/2020 10:22	13/10/2020 11:36	13/10/2020 12:14	1	DESCARGA ATMOSFÉRICA	166	6	27,6	Y21376
18522790	12/10/2020 08:10	12/10/2020 11:00	12/10/2020 13:12	12/10/2020 13:53	1	DESCARGA ATMOSFÉRICA	194	36	5,4	A51435
18522793	12/10/2020 08:11	13/10/2020 07:08	13/10/2020 08:28	13/10/2020 09:40	1	DESCARGA ATMOSFÉRICA	1.782	72	24,7	J52558
18522800	12/10/2020 08:12	12/10/2020 11:21	12/10/2020 11:31	12/10/2020 11:45	1	DESCARGA ATMOSFÉRICA	716	210	3,4	T04552
18522808	12/10/2020 08:14	12/10/2020 11:38	12/10/2020 13:27	12/10/2020 13:46	1	DESCARGA ATMOSFÉRICA	1.400	256	5,5	K02246
18522817	12/10/2020 08:15	12/10/2020 09:52	12/10/2020 10:36	12/10/2020 10:53	1	DESCARGA ATMOSFÉRICA	65	26	2,5	T04589
18522821	12/10/2020 08:15	13/10/2020 07:18	13/10/2020 08:29	13/10/2020 09:16	1	DESCARGA ATMOSFÉRICA	274	11	24,9	N37366
18522822	12/10/2020 08:16	12/10/2020 23:17	12/10/2020 23:17	12/10/2020 23:23	1	DESCARGA ATMOSFÉRICA	257	18	14,3	T46621
18522831	12/10/2020 08:16	12/10/2020 16:09	12/10/2020 16:54	13/10/2020 12:27	2	DETERIORACAO DE MATERIAL - ENVELHECIMENTO	56	2	27,8	A18365
18522850	12/10/2020 08:18	13/10/2020 09:22	13/10/2020 09:22	13/10/2020 09:29	1	DESCARGA ATMOSFÉRICA	302	12	25,1	N75713
18522853	12/10/2020 08:18	13/10/2020 08:37	13/10/2020 09:21	13/10/2020 10:09	1	CHUVA / VENTOS / FENOMENOS NATURAIS	6.323	248	25,5	J13320
18522855	12/10/2020 06:08	12/10/2020 21:35	12/10/2020 22:11	12/10/2020 22:27	1	DESCARGA ATMOSFÉRICA	929	58	16,0	Y20270
18522868	12/10/2020 08:20	12/10/2020 09:18	12/10/2020 10:12	12/10/2020 11:27	1	ARVORE NA REDE	231	84	2,8	A00722
18522872	12/10/2020 08:20	12/10/2020 12:01	12/10/2020 13:53	12/10/2020 14:20	1	ANIMAIS/ INSETOS	12	2	5,8	W03853
18522880	12/10/2020 08:31	13/10/2020 15:31	13/10/2020 15:38	14/10/2020 12:43	4	DESCARGA ATMOSFÉRICA	495	9	54,9	T27215
18522888	12/10/2020 08:21	12/10/2020 09:06	12/10/2020 09:46	12/10/2020 10:09	1	DESCARGA ATMOSFÉRICA	6	1	5,9	Y20300
18522901	12/10/2020 08:24	13/10/2020 10:58	13/10/2020 12:19	13/10/2020 13:08	1	FALHA AJUSTE - AUTOMACAO - PROTECAO	309	11	28,1	T37394
18522914	12/10/2020 08:25	12/10/2020 11:30	12/10/2020 12:00	12/10/2020 12:35	1	CORROSÃO / OXIDAÇÃO / FUNDIDO	61	16	3,8	A07139
18522920	12/10/2020 08:26	12/10/2020 18:17	12/10/2020 20:14	12/10/2020 20:25	1	DESCARGA ATMOSFÉRICA	3.890	327	11,9	T05616
18522922	12/10/2020 08:26	13/10/2020 08:04	13/10/2020 08:59	13/10/2020 10:13	1	FALHA EM CONEXAO	26	1	25,8	205117490

OC_ID	criação	ACEITE	CHEGADA	CONCLUSÃO	TURMAS	CAUSA	CHI	CI	DURAÇÃO MÉDIA	PDF
18522930	12/10/2020 08:25	12/10/2020 09:12	12/10/2020 10:38	12/10/2020 11:43	1	CHUVA / VENTOS / FENOMENOS NATURAIS	0	3	0,1	G06034
18522945	12/10/2020 08:30	12/10/2020 11:50	12/10/2020 13:05	12/10/2020 13:22	1	DESCARGA ATMOSFÉRICA	505	106	4,8	T37032
18522947	12/10/2020 08:30	12/10/2020 15:33	12/10/2020 17:22	12/10/2020 17:38	1	DESCARGA ATMOSFÉRICA	108	12	9,0	A17688
18522951	12/10/2020 08:31	12/10/2020 17:20	12/10/2020 17:58	12/10/2020 18:16	1	CHUVA / VENTOS / FENOMENOS NATURAIS	106	11	9,6	N87009
18522954	12/10/2020 08:32	12/10/2020 16:51	12/10/2020 17:30	12/10/2020 17:47	1	DESCARGA ATMOSFÉRICA	2.599	295	8,8	Y21590
18522956	12/10/2020 08:32	13/10/2020 08:57	13/10/2020 10:12	13/10/2020 10:57	1	CHUVA / VENTOS / FENOMENOS NATURAIS	1.423	55	25,9	T38426
18522958	12/10/2020 08:32	14/10/2020 07:19	14/10/2020 08:06	14/10/2020 08:15	1	DESCARGA ATMOSFÉRICA	143	3	47,7	A13150
18522961	12/10/2020 08:32	12/10/2020 09:12	12/10/2020 09:48	12/10/2020 10:20	1	FALHA EM CONEXAO	2	1	1,8	202920543
18522964	12/10/2020 08:33	12/10/2020 10:12	12/10/2020 11:35	12/10/2020 12:21	1	DETERIORACAO DE MATERIAL - ENVELHECIMENTO	4	1	3,8	7006132957
18522971	12/10/2020 08:34	12/10/2020 10:23	12/10/2020 11:55	12/10/2020 12:24	1	CHUVA / VENTOS / FENOMENOS NATURAIS	96	25	3,8	T27732
18522973	11/10/2020 20:49	13/10/2020 15:42	13/10/2020 15:49	13/10/2020 16:14	1	CHUVA / VENTOS / FENOMENOS NATURAIS	87	2	43,3	T34798
18522975	12/10/2020 08:34	13/10/2020 13:36	13/10/2020 14:12	17/10/2020 18:00	2	DESCARGA ATMOSFÉRICA	375	3	124,8	T38458
18522981	12/10/2020 08:40	12/10/2020 11:34	12/10/2020 12:49	12/10/2020 13:36	1	DESCARGA ATMOSFÉRICA	5	1	4,9	70020637
18522989	12/10/2020 08:35	12/10/2020 14:57	12/10/2020 15:40	12/10/2020 15:45	1	DESCARGA ATMOSFÉRICA	192	27	7,1	T39542
18522997	12/10/2020 08:36	12/10/2020 09:22	12/10/2020 09:30	12/10/2020 09:56	1	DESCARGA ATMOSFÉRICA	16	12	1,3	T04219
18522999	12/10/2020 08:36	13/10/2020 06:57	13/10/2020 09:31	13/10/2020 09:46	1	FALHA EM CONEXAO	25	1	25,1	7047590560
18523005	12/10/2020 08:37	12/10/2020 17:32	12/10/2020 17:39	12/10/2020 17:49	1	ANIMAIS/ INSETOS	9	1	9,1	7015051129
18523011	12/10/2020 08:37	13/10/2020 14:00	13/10/2020 14:07	16/10/2020 00:10	4	DESCARGA ATMOSFÉRICA	650	8	81,2	T01312
18523013	12/10/2020 08:38	12/10/2020 18:27	12/10/2020 20:12	13/10/2020 19:51	2	TRAFO AVARIADO	657	20	32,9	T29519
18523015	12/10/2020 08:38	12/10/2020 17:23	12/10/2020 17:24	12/10/2020 17:36	1	DESCARGA ATMOSFÉRICA	97	11	8,8	N02821
18523016	12/10/2020 08:38	12/10/2020 19:27	12/10/2020 20:35	12/10/2020 21:09	1	DESCARGA ATMOSFÉRICA	485	39	12,4	W09640
18523037	12/10/2020 08:40	12/10/2020 13:32	12/10/2020 14:30	12/10/2020 14:43	1	DESCARGA ATMOSFÉRICA	162	27	6,0	T07604

OC_ID	CRIAÇÃO	ACEITE	CHEGADA	CONCLUSÃO	TURMAS	CAUSA	CHI	CI	DURAÇÃO MÉDIA	PDF
18523039	12/10/2020 08:41	13/10/2020 17:34	13/10/2020 18:22	13/10/2020 18:42	1	CHUVA / VENTOS / FENOMENOS NATURAIS	5.421	160	33,9	T01333
18523040	12/10/2020 08:41	12/10/2020 15:08	12/10/2020 15:47	12/10/2020 16:50	1	DETERIORACAO DE MATERIAL - ENVELHECIMENTO	8	1	8,0	7052010190
18523044	12/10/2020 08:42	12/10/2020 16:00	12/10/2020 16:48	12/10/2020 16:56	1	DESCARGA ATMOSFÉRICA	179	22	8,1	T41357
18523051	12/10/2020 08:43	12/10/2020 15:58	12/10/2020 16:25	12/10/2020 16:40	1	DESCARGA ATMOSFÉRICA	8	1	7,9	T04490
18523059	12/10/2020 08:44	13/10/2020 08:19	13/10/2020 10:20	13/10/2020 11:03	1	DESCARGA ATMOSFÉRICA	3.205	123	26,1	J17963
18523061	12/10/2020 08:44	12/10/2020 20:35	12/10/2020 20:40	12/10/2020 20:46	1	DESCARGA ATMOSFÉRICA	3.037	258	11,8	H36397
18523062	12/10/2020 08:45	12/10/2020 23:51	13/10/2020 00:35	13/10/2020 01:38	1	ROMPIDO / PARTIDO	17	1	16,7	7013454803
18523082	12/10/2020 08:47	13/10/2020 13:20	13/10/2020 14:43	13/10/2020 15:58	1	CHUVA / VENTOS / FENOMENOS NATURAIS	5.783	198	29,2	T06557
18523091	12/10/2020 08:59	13/10/2020 07:31	13/10/2020 09:50	21/10/2020 11:15	4	DESCARGA ATMOSFÉRICA	872	26	33,5	H30823
18523094	12/10/2020 08:48	13/10/2020 08:32	13/10/2020 11:01	13/10/2020 11:26	1	DESCARGA ATMOSFÉRICA	26	1	26,3	7055283669
18523096	12/10/2020 08:49	13/10/2020 07:35	13/10/2020 08:48	13/10/2020 09:33	1	DETERIORACAO DE MATERIAL - ENVELHECIMENTO	99	4	24,7	W79107
18523116	12/10/2020 08:56	12/10/2020 10:38	12/10/2020 10:50	12/10/2020 11:14	1	DESCARGA ATMOSFÉRICA	70	31	2,3	K07541
18523119	12/10/2020 08:57	13/10/2020 10:06	13/10/2020 10:44	13/10/2020 11:10	1	DESCARGA ATMOSFÉRICA	26	1	26,2	7019996926
18523120	12/10/2020 08:57	12/10/2020 16:23	12/10/2020 17:32	12/10/2020 19:19	1	CHUVA / VENTOS / FENOMENOS NATURAIS	584	66	8,9	T08865
18523130	12/10/2020 08:58	13/10/2020 08:51	13/10/2020 09:30	13/10/2020 12:47	1	DEFEITO NAO LOCALIZADO APOS ANALISE	26	1	25,8	H74922
18523141	12/10/2020 09:00	13/10/2020 09:20	13/10/2020 10:05	13/10/2020 17:14	2	ARVORE NA REDE	1.640	51	32,2	W38918
18523142	12/10/2020 09:01	12/10/2020 13:29	12/10/2020 14:24	12/10/2020 15:38	1	DESCARGA ATMOSFÉRICA	135	22	6,1	T08313
18523152	12/10/2020 09:02	12/10/2020 13:51	12/10/2020 13:57	12/10/2020 14:20	1	DESCARGA ATMOSFÉRICA	5	1	5,2	214191261
18523156	12/10/2020 08:53	12/10/2020 09:18	12/10/2020 10:12	12/10/2020 15:21	2	CHUVA / VENTOS / FENOMENOS NATURAIS	33	647	0,1	T49138
18523166	12/10/2020 09:04	13/10/2020 09:00	13/10/2020 09:32	13/10/2020 10:10	1	ARVORE NA REDE	25	1	25,0	7053871369
18523173	12/10/2020 09:06	12/10/2020 19:39	12/10/2020 20:12	12/10/2020 21:00	1	DESCARGA ATMOSFÉRICA	4.922	432	11,4	H46685

OC_ID	CRIAÇÃO	ACEITE	CHEGADA	CONCLUSÃO	TURMAS	CAUSA	CHI	CI	DURAÇÃO MÉDIA	PDF
18523175	12/10/2020 09:06	12/10/2020 10:32	12/10/2020 11:07	12/10/2020 11:25	1	DESCARGA ATMOSFÉRICA	802	375	2,1	N09085
18523192	12/10/2020 06:47	12/10/2020 17:20	12/10/2020 17:44	12/10/2020 18:02	1	DESCARGA ATMOSFÉRICA	1.448	131	11,0	Y07031
18523198	12/10/2020 09:09	12/10/2020 11:27	12/10/2020 15:02	12/10/2020 15:28	1	DESCARGA ATMOSFÉRICA	88	14	6,3	A06131
18523200	12/10/2020 09:10	13/10/2020 05:04	13/10/2020 05:36	13/10/2020 06:08	1	FALHA EM CONEXAO	21	1	20,8	7026296603
18523206	12/10/2020 09:11	12/10/2020 10:40	12/10/2020 11:00	12/10/2020 11:29	1	DETERIORACAO DE MATERIAL - ENVELHECIMENTO	2	1	2,3	7000609859
18523232	12/10/2020 09:15	12/10/2020 12:46	12/10/2020 12:50	12/10/2020 13:10	1	DESCARGA ATMOSFÉRICA	43	11	3,9	N40075
18523233	12/10/2020 09:15	12/10/2020 11:41	12/10/2020 12:14	12/10/2020 12:29	1	DESCARGA ATMOSFÉRICA	186	59	3,2	T34134
18523237	12/10/2020 09:16	12/10/2020 18:39	12/10/2020 18:47	12/10/2020 21:35	2	DESCARGA ATMOSFÉRICA	375	31	12,1	H77992
18523243	12/10/2020 09:16	12/10/2020 13:49	12/10/2020 14:35	12/10/2020 14:49	1	DESCARGA ATMOSFÉRICA	58	11	5,3	Y09498
18523245	12/10/2020 09:16	12/10/2020 17:49	12/10/2020 18:39	12/10/2020 18:50	1	DESCARGA ATMOSFÉRICA	818	87	9,4	W40506
18523247	12/10/2020 09:17	12/10/2020 18:15	12/10/2020 19:39	12/10/2020 19:52	1	DESCARGA ATMOSFÉRICA	916	87	10,5	A14871
18523248	12/10/2020 09:17	12/10/2020 13:24	12/10/2020 13:42	12/10/2020 14:41	1	DESCARGA ATMOSFÉRICA	1.434	296	4,8	T44151
18523265	12/10/2020 09:20	12/10/2020 22:41	12/10/2020 22:57	12/10/2020 23:14	1	DESCARGA ATMOSFÉRICA	492	36	13,7	T36253
18523268	12/10/2020 09:20	14/10/2020 08:09	14/10/2020 08:58	14/10/2020 10:07	1	ARVORE NA REDE	1.008	21	48,0	H88631
18523292	12/10/2020 09:24	12/10/2020 16:29	12/10/2020 17:13	12/10/2020 17:26	1	DESAPRUMADO - DESNIVELADO	8	1	7,9	27789242
18523293	12/10/2020 09:24	12/10/2020 14:28	12/10/2020 15:09	12/10/2020 16:30	1	ARVORE NA REDE	21	3	7,0	W83674
18523296	12/10/2020 09:24	13/10/2020 13:27	13/10/2020 14:26	13/10/2020 14:50	1	DESCARGA ATMOSFÉRICA	1.609	55	29,3	T12981
18523301	12/10/2020 09:26	12/10/2020 17:11	12/10/2020 20:07	12/10/2020 20:20	1	DESCARGA ATMOSFÉRICA	311	29	10,7	T34280
18523307	12/10/2020 09:26	12/10/2020 14:43	12/10/2020 14:47	12/10/2020 16:25	1	DETERIORACAO DE MATERIAL - ENVELHECIMENTO	7	1	7,0	7035905108
18523325	12/10/2020 09:28	13/10/2020 07:44	13/10/2020 09:00	13/10/2020 09:40	1	DESCARGA ATMOSFÉRICA	699	29	24,1	T35601
18523340	12/10/2020 09:30	13/10/2020 19:56	13/10/2020 20:08	13/10/2020 20:14	1	DESCARGA ATMOSFÉRICA	3.954	118	33,5	T16192
18523350	12/10/2020 09:32	13/10/2020 14:49	13/10/2020 15:12	13/10/2020 15:36	1	CHUVA / VENTOS / FENOMENOS NATURAIS	120	4	30,0	T29411

OC_ID	criação	ACEITE	CHEGADA	CONCLUSÃO	TURMAS	CAUSA	CHI	CI	DURAÇÃO MÉDIA	PDF
18523356	12/10/2020 09:34	13/10/2020 22:56	13/10/2020 23:41	13/10/2020 23:55	1	DESCARGA ATMOSFÉRICA	459	12	38,3	T40306
18523371	12/10/2020 09:37	12/10/2020 17:30	12/10/2020 19:15	12/10/2020 19:32	1	DESCARGA ATMOSFÉRICA	127	13	9,8	W71839
18523376	12/10/2020 09:38	12/10/2020 21:33	12/10/2020 22:35	12/10/2020 22:51	1	DESCARGA ATMOSFÉRICA	78	6	13,0	T13513
18523392	12/10/2020 09:39	12/10/2020 16:02	12/10/2020 18:35	12/10/2020 19:30	1	DESCARGA ATMOSFÉRICA	179	19	9,4	N75698
18523393	12/10/2020 09:39	13/10/2020 09:16	13/10/2020 10:40	13/10/2020 11:25	1	CHUVA / VENTOS / FENOMENOS NATURAIS	610	24	25,4	N39599
18523396	12/10/2020 07:41	12/10/2020 21:02	12/10/2020 21:02	13/10/2020 11:10	2	DESCARGA ATMOSFÉRICA	1.092	40	27,3	A14801
18523399	12/10/2020 09:40	13/10/2020 15:21	13/10/2020 16:49	13/10/2020 18:32	1	DESCARGA ATMOSFÉRICA	3.056	93	32,9	W57556
18523400	12/10/2020 09:40	14/10/2020 07:27	14/10/2020 09:00	14/10/2020 09:48	1	FALHA EM EQUIPAMENTO	48	1	48,1	7043338190
18523402	12/10/2020 09:41	12/10/2020 13:53	12/10/2020 14:36	12/10/2020 14:49	1	DESCARGA ATMOSFÉRICA	137	27	5,1	A22036
18523405	12/10/2020 09:42	12/10/2020 18:49	12/10/2020 19:10	12/10/2020 20:00	1	DESCARGA ATMOSFÉRICA	106	11	9,6	T06527
18523409	12/10/2020 09:44	12/10/2020 15:31	12/10/2020 15:50	12/10/2020 16:43	1	DESCARGA ATMOSFÉRICA	265	41	6,5	T35157
18523435	12/10/2020 09:47	13/10/2020 09:08	13/10/2020 11:30	14/10/2020 20:20	3	DESCARGA ATMOSFÉRICA	245	8	30,7	H67283
18523439	12/10/2020 09:48	12/10/2020 16:10	12/10/2020 16:11	12/10/2020 16:15	1	ANIMAIS/ INSETOS	25	4	6,1	
18523440	12/10/2020 09:48	13/10/2020 15:47	13/10/2020 16:12	13/10/2020 17:38	1	ARVORE NA REDE	729	23	31,7	N06890
18523461	12/10/2020 09:52	13/10/2020 08:31	13/10/2020 09:34	13/10/2020 12:17	1	CHUVA / VENTOS / FENOMENOS NATURAIS	5.949	239	24,9	J13888
18523463	10/10/2020 17:56	11/10/2020 20:41	11/10/2020 21:56	11/10/2020 22:01	2	CHUVA / VENTOS / FENOMENOS NATURAIS	1.385	31	44,7	K07676
18523468	12/10/2020 09:53	13/10/2020 08:08	13/10/2020 08:46	13/10/2020 09:07	1	DESCARGA ATMOSFÉRICA	139	6	23,1	T09071
18523482	12/10/2020 09:56	12/10/2020 10:18	12/10/2020 10:49	12/10/2020 11:16	1	ARVORE NA REDE	1	1	1,2	7032124571
18523497	12/10/2020 10:00	13/10/2020 08:21	13/10/2020 09:31	13/10/2020 10:16	1	DESCARGA ATMOSFÉRICA	121	5	24,3	W48857
18523513	12/10/2020 10:02	12/10/2020 10:33	12/10/2020 12:33	12/10/2020 14:15	1	CHUVA / VENTOS / FENOMENOS NATURAIS	866	259	3,3	T04390
18523522	12/10/2020 10:04	12/10/2020 12:41	12/10/2020 13:58	12/10/2020 14:37	1	ARVORE NA REDE	5	1	4,5	7042437764
18523527	12/10/2020 10:05	12/10/2020 16:17	12/10/2020 16:18	12/10/2020 21:50	1	ROMPIDO / PARTIDO	641	55	11,7	H33365
18523530	11/10/2020 14:53	11/10/2020 20:36	11/10/2020 21:30	12/10/2020 16:36	2	ARVORE NA REDE	2.287	89	25,7	T35529

OC_ID	CRIAÇÃO	ACEITE	CHEGADA	CONCLUSÃO	TURMAS	CAUSA	CHI	CI	DURAÇÃO MÉDIA	PDF
18523532	12/10/2020 10:06	12/10/2020 14:41	12/10/2020 16:13	12/10/2020 16:30	1	CHUVA / VENTOS / FENOMENOS NATURAIS	13	2	6,4	T09975
18523533	12/10/2020 10:06	12/10/2020 13:02	12/10/2020 13:02	12/10/2020 13:05	1	INTERFERENCIA DE TERCEIROS	3	1	3,0	7042711947
18523541	12/10/2020 10:08	12/10/2020 12:41	12/10/2020 13:07	12/10/2020 15:09	1	CURTO-CIRCUITO	127	30	4,2	T28084
18523547	12/10/2020 10:10	13/10/2020 14:44	13/10/2020 14:55	13/10/2020 15:36	1	DESCARGA ATMOSFÉRICA	920	31	29,7	A34514
18523559	12/10/2020 10:11	12/10/2020 13:44	12/10/2020 14:23	12/10/2020 17:10	1	INTERFERENCIA DE TERCEIROS	873	129	6,8	A51753
18523562	12/10/2020 10:16	12/10/2020 10:19	12/10/2020 12:03	12/10/2020 16:10	1	ARVORE NA REDE	155	27	5,7	N04347
18523563	12/10/2020 10:20	12/10/2020 10:27	12/10/2020 10:55	12/10/2020 22:28	2	DESCARGA ATMOSFÉRICA	9	1	8,8	T32418
18523565	12/10/2020 10:23	13/10/2020 22:48	13/10/2020 23:27	14/10/2020 14:29	2	FALHA DE ISOLAMENTO	352	7	50,2	K00797
18523570	12/10/2020 10:12	12/10/2020 22:26	12/10/2020 22:28	15/10/2020 14:02	2	DESCARGA ATMOSFÉRICA	103	3	34,2	T28531
18523578	12/10/2020 10:14	13/10/2020 11:29	13/10/2020 12:07	13/10/2020 13:03	1	CORROSÃO / OXIDAÇÃO / FUNDIDO	27	1	26,8	7049932302
18523588	12/10/2020 10:15	12/10/2020 11:19	12/10/2020 12:31	12/10/2020 14:45	1	ARVORE NA REDE	4	1	4,4	7005377727
18523590	12/10/2020 10:15	12/10/2020 12:54	12/10/2020 12:58	12/10/2020 14:00	1	DESCARGA ATMOSFÉRICA	139	39	3,6	T40178
18523602	12/10/2020 10:17	12/10/2020 12:20	12/10/2020 12:52	12/10/2020 13:20	1	DESCARGA ATMOSFÉRICA	3	1	2,8	215361985
18523603	12/10/2020 10:17	12/10/2020 21:44	12/10/2020 21:44	12/10/2020 21:53	1	DESCARGA ATMOSFÉRICA	473	41	11,5	T05966
18523606	12/10/2020 10:18	13/10/2020 09:56	13/10/2020 11:20	14/10/2020 13:02	2	FALHA AJUSTE - AUTOMACAO - PROTECAO	50	1	49,9	T20140
18523615	12/10/2020 10:20	12/10/2020 15:46	12/10/2020 15:55	12/10/2020 16:03	1	DESCARGA ATMOSFÉRICA	46	8	5,7	Y19337
18523624	12/10/2020 10:23	13/10/2020 18:35	13/10/2020 19:42	13/10/2020 20:34	1	DESCARGA ATMOSFÉRICA	1.045	31	33,7	W07191
18523647	12/10/2020 10:27	12/10/2020 18:16	12/10/2020 18:31	12/10/2020 18:40	1	DESCARGA ATMOSFÉRICA	444	54	8,2	T06403
18523658	12/10/2020 10:28	12/10/2020 16:27	12/10/2020 16:48	12/10/2020 16:50	1	DESCARGA ATMOSFÉRICA	6	1	6,3	23524740
18523667	12/10/2020 10:31	12/10/2020 15:41	12/10/2020 16:35	12/10/2020 17:42	1	INTERFERENCIA DE TERCEIROS	7	1	7,1	7042475232
18523668	12/10/2020 10:31	13/10/2020 08:00	13/10/2020 09:50	13/10/2020 10:43	1	CHUVA / VENTOS / FENOMENOS NATURAIS	72	3	24,1	N32929
18523673	12/10/2020 10:31	13/10/2020 11:06	13/10/2020 12:00	13/10/2020 13:06	1	DESCARGA ATMOSFÉRICA	186	7	26,6	A04315



OC_ID	CRIAÇÃO	ACEITE	CHEGADA	CONCLUSÃO	TURMAS	CAUSA	CHI	CI	DURAÇÃO MÉDIA	PDF
18523674	12/10/2020 10:31	12/10/2020 22:19	12/10/2020 22:20	12/10/2020 22:50	1	DETERIORACAO DE MATERIAL - ENVELHECIMENTO	756	62	12,2	H34373
18523698	12/10/2020 10:36	13/10/2020 08:34	13/10/2020 09:50	13/10/2020 11:02	1	DESCARGA ATMOSFÉRICA	1.491	63	23,7	H67435
18523701	12/10/2020 10:36	13/10/2020 16:42	13/10/2020 18:17	13/10/2020 19:03	1	DESCARGA ATMOSFÉRICA	1	1	0,6	7021803345
18523704	12/10/2020 10:37	13/10/2020 07:14	13/10/2020 07:37	13/10/2020 08:16	1	FALHA EM CONEXAO	22	1	21,6	7013239104
18523709	12/10/2020 10:39	12/10/2020 18:29	12/10/2020 18:40	13/10/2020 13:54	3	CHUVA / VENTOS / FENOMENOS NATURAIS	0	0	#DIV/0!	T34931
18523711	12/10/2020 10:39	13/10/2020 18:00	13/10/2020 18:30	13/10/2020 19:20	1	CHUVA / VENTOS / FENOMENOS NATURAIS	97	3	32,3	T09452
18523722	12/10/2020 10:41	13/10/2020 09:04	13/10/2020 09:10	13/10/2020 11:30	2	DESCARGA ATMOSFÉRICA	290	12	24,1	G26231
18523724	12/10/2020 10:42	12/10/2020 16:30	12/10/2020 16:35	12/10/2020 17:22	1	DESCARGA ATMOSFÉRICA	6	1	6,1	A13125
18523734	12/10/2020 10:46	12/10/2020 15:34	12/10/2020 16:16	12/10/2020 16:25	1	DESCARGA ATMOSFÉRICA	6	1	5,6	7054911178
18523741	12/10/2020 10:47	13/10/2020 17:00	13/10/2020 17:40	13/10/2020 18:00	1	DESCARGA ATMOSFÉRICA	31	1	31,2	W03711
18523744	12/10/2020 10:38	16/10/2020 09:02	16/10/2020 09:02	16/10/2020 09:02	0	DETERIORACAO DE MATERIAL - ENVELHECIMENTO	19.052	3.301	5,8	H77434
18523747	12/10/2020 10:47	12/10/2020 20:26	12/10/2020 21:06	12/10/2020 21:24	1	DESCARGA ATMOSFÉRICA	930	89	10,5	A09391
18523752	12/10/2020 10:48	12/10/2020 20:35	12/10/2020 20:43	12/10/2020 20:59	1	CHUVA / VENTOS / FENOMENOS NATURAIS	10	1	10,1	9820060
18523761	12/10/2020 11:00	12/10/2020 11:06	12/10/2020 11:32	12/10/2020 11:57	1	ANIMAIS/ INSETOS	545	681	0,8	A67927
18523796	12/10/2020 10:59	12/10/2020 17:18	12/10/2020 18:33	12/10/2020 19:05	1	DESCARGA ATMOSFÉRICA	3.597	448	8,0	A22174
18523799	12/10/2020 07:55	12/10/2020 14:08	12/10/2020 15:07	13/10/2020 08:41	3	DETERIORACAO DE MATERIAL - ENVELHECIMENTO	8.817	366	24,1	A15314
18523800	12/10/2020 11:00	13/10/2020 11:11	13/10/2020 12:40	13/10/2020 13:03	1	CHUVA / VENTOS / FENOMENOS NATURAIS	260	10	26,0	N48268
18523805	12/10/2020 11:01	12/10/2020 18:05	12/10/2020 18:10	12/10/2020 18:30	1	DESCARGA ATMOSFÉRICA	38	5	7,6	N77517
18523806	11/10/2020 15:41	13/10/2020 10:36	13/10/2020 10:54	13/10/2020 12:16	1	ARVORE NA REDE	1.600	36	44,5	J16239
18523814	12/10/2020 11:02	14/10/2020 08:34	14/10/2020 11:55	14/10/2020 13:36	1	DESCARGA ATMOSFÉRICA	0	0	#DIV/0!	N93402

OC_ID	CRIAÇÃO	ACEITE	CHEGADA	CONCLUSÃO	TURMAS	CAUSA	CHI	CI	DURAÇÃO MÉDIA	PDF
18523815	12/10/2020 11:03	12/10/2020 17:00	12/10/2020 17:25	12/10/2020 17:56	1	CORROSÃO / OXIDAÇÃO / FUNDIDO	4	1	3,8	7041780384
18523830	12/10/2020 11:05	12/10/2020 18:14	12/10/2020 19:36	12/10/2020 19:39	1	DESCARGA ATMOSFÉRICA	151	18	8,4	N02533
18523833	12/10/2020 11:06	12/10/2020 16:04	12/10/2020 18:53	12/10/2020 19:20	1	CHUVA / VENTOS / FENOMENOS NATURAIS	16	2	8,0	Y17342
18523851	12/10/2020 11:09	14/10/2020 07:34	14/10/2020 08:41	14/10/2020 09:09	1	DESCARGA ATMOSFÉRICA	320	7	45,7	N47234
18523856	12/10/2020 11:11	13/10/2020 07:29	13/10/2020 08:18	13/10/2020 08:34	1	CHUVA / VENTOS / FENOMENOS NATURAIS	31	129	0,2	W73426
18523877	12/10/2020 11:14	12/10/2020 14:47	12/10/2020 17:17	12/10/2020 17:53	1	FALHA EM CONEXAO	7	1	6,6	212475599
18523882	12/10/2020 11:15	12/10/2020 11:31	12/10/2020 11:40	12/10/2020 12:02	1	DESCARGA ATMOSFÉRICA	14	19	0,7	T36300
18523886	12/10/2020 11:16	12/10/2020 17:05	12/10/2020 18:14	12/10/2020 18:41	1	ARVORE NA REDE	2.157	291	7,4	T10860
18523887	12/10/2020 11:16	12/10/2020 14:14	12/10/2020 14:23	12/10/2020 16:42	1	ARVORE NA REDE	402	99	4,1	K01078
18523891	12/10/2020 10:30	12/10/2020 21:38	12/10/2020 21:58	12/10/2020 23:05	1	DESCARGA ATMOSFÉRICA	1.767	142	12,4	W68520
18523893	12/10/2020 11:17	12/10/2020 21:54	12/10/2020 22:43	12/10/2020 23:20	1	FALHA AJUSTE - AUTOMACAO - PROTECAO	96	8	12,0	T29283
18523894	12/10/2020 10:31	12/10/2020 23:59	13/10/2020 01:28	13/10/2020 02:06	1	DETERIORACAO DE MATERIAL - ENVELHECIMENTO	2.898	198	14,6	J12781
18523898	12/10/2020 11:18	12/10/2020 18:15	12/10/2020 18:20	12/10/2020 18:45	1	DESCARGA ATMOSFÉRICA	261	36	7,3	N01901
18523920	12/10/2020 11:23	12/10/2020 12:59	12/10/2020 13:40	12/10/2020 13:51	1	DESCARGA ATMOSFÉRICA	2	1	2,4	7046852693
18523934	12/10/2020 11:03	12/10/2020 16:43	12/10/2020 17:19	12/10/2020 18:11	1	DESCARGA ATMOSFÉRICA	2.548	381	6,7	A10142
18523940	12/10/2020 11:28	12/10/2020 15:53	12/10/2020 16:45	12/10/2020 17:11	1	DESCARGA ATMOSFÉRICA	155	28	5,5	N48111
18523953	12/10/2020 11:23	12/10/2020 12:50	12/10/2020 12:51	12/10/2020 14:16	1	DETERIORACAO DE MATERIAL - ENVELHECIMENTO	1.099	448	2,5	T10278
18523954	12/10/2020 11:29	12/10/2020 22:32	12/10/2020 22:45	13/10/2020 00:28	1	DETERIORACAO DE MATERIAL - ENVELHECIMENTO	6.544	502	13,0	T13191
18523976	12/10/2020 11:35	13/10/2020 13:15	13/10/2020 14:03	13/10/2020 14:43	1	DESCARGA ATMOSFÉRICA	162	6	27,1	A98856
18523985	12/10/2020 11:38	13/10/2020 11:25	13/10/2020 11:49	13/10/2020 12:06	1	DESCARGA ATMOSFÉRICA	97	4	24,4	T04479

OC_ID	CRIAÇÃO	ACEITE	CHEGADA	CONCLUSÃO	TURMAS	CAUSA	CHI	CI	DURAÇÃO MÉDIA	PDF
18523992	12/10/2020 11:39	13/10/2020 14:21	13/10/2020 15:03	13/10/2020 15:43	1	CHUVA / VENTOS / FENOMENOS NATURAIS	2.625	94	27,9	J23218
18523998	12/10/2020 10:48	12/10/2020 14:07	12/10/2020 15:08	12/10/2020 15:24	1	DESCARGA ATMOSFÉRICA	94	21	4,5	T28409
18524020	12/10/2020 11:45	13/10/2020 13:28	13/10/2020 14:10	13/10/2020 14:50	1	DESCARGA ATMOSFÉRICA	406	15	27,1	N09154
18524039	12/10/2020 11:48	13/10/2020 01:25	13/10/2020 01:58	13/10/2020 02:30	1	DESCARGA ATMOSFÉRICA	246	17	14,4	T33234
18524047	11/10/2020 20:36	13/10/2020 14:57	13/10/2020 15:11	13/10/2020 15:51	1	CHUVA / VENTOS / FENOMENOS NATURAIS	815	19	42,9	T40188
18524048	12/10/2020 11:49	12/10/2020 16:06	12/10/2020 18:35	12/10/2020 20:32	1	DETERIORACAO DE MATERIAL - ENVELHECIMENTO	9	1	8,7	7048947349
18524065	12/10/2020 11:55	13/10/2020 13:44	13/10/2020 14:12	13/10/2020 15:26	1	CHUVA / VENTOS / FENOMENOS NATURAIS	82	3	27,4	J15628
18524069	12/10/2020 11:56	12/10/2020 15:36	12/10/2020 16:51	12/10/2020 17:07	1	DESCARGA ATMOSFÉRICA	5	1	5,1	215039781
18524072	12/10/2020 11:56	12/10/2020 15:52	12/10/2020 16:30	12/10/2020 16:53	1	DESCARGA ATMOSFÉRICA	54	11	4,9	H64003
18524094	12/10/2020 12:03	13/10/2020 09:03	13/10/2020 09:40	13/10/2020 11:19	1	DESCARGA ATMOSFÉRICA	770	34	22,6	G20279
18524104	12/10/2020 12:06	13/10/2020 07:27	13/10/2020 08:48	13/10/2020 10:04	1	CHUVA / VENTOS / FENOMENOS NATURAIS	460	21	21,9	W75836
18524113	12/10/2020 12:08	13/10/2020 08:05	13/10/2020 11:30	13/10/2020 17:40	2	DESAPRUMADO - DESNIVELADO	372	15	24,8	N39010
18524120	12/10/2020 12:09	13/10/2020 14:31	13/10/2020 15:40	13/10/2020 16:25	1	CHUVA / VENTOS / FENOMENOS NATURAIS	1.846	67	27,6	T48689
18524140	12/10/2020 12:16	12/10/2020 13:12	12/10/2020 14:11	12/10/2020 16:34	1	ARVORE NA REDE	6	2	3,2	A00511
18524143	12/10/2020 12:17	12/10/2020 13:16	12/10/2020 14:43	12/10/2020 22:08	2	ARVORE NA REDE	10	1	9,9	7031851305
18524150	12/10/2020 12:19	12/10/2020 20:03	12/10/2020 21:04	12/10/2020 21:11	1	CHUVA / VENTOS / FENOMENOS NATURAIS	71	8	8,8	T14105
18524157	12/10/2020 09:49	13/10/2020 07:44	13/10/2020 09:00	13/10/2020 09:38	1	DESCARGA ATMOSFÉRICA	2.912	118	24,7	
18524174	12/10/2020 12:25	12/10/2020 13:17	12/10/2020 13:17	12/10/2020 13:17	0	ROMPIDO / PARTIDO	1.013	1.942	0,5	K00546
18524181	12/10/2020 12:28	12/10/2020 13:28	12/10/2020 14:36	12/10/2020 15:43	1	CHUVA / VENTOS / FENOMENOS NATURAIS	92	33	2,8	T40070
18524184	12/10/2020 12:29	12/10/2020 15:17	12/10/2020 17:37	12/10/2020 18:23	1	DESCARGA ATMOSFÉRICA	317	60	5,3	T36869

OC_ID	CRIAÇÃO	ACEITE	CHEGADA	CONCLUSÃO	TURMAS	CAUSA	CHI	CI	DURAÇÃO MÉDIA	PDF
18524193	12/10/2020 08:46	12/10/2020 15:53	12/10/2020 18:10	12/10/2020 22:02	1	ARVORE NA REDE	8	1	7,9	T12030
18524209	12/10/2020 12:38	13/10/2020 14:59	13/10/2020 15:22	13/10/2020 18:49	1	CHUVA / VENTOS / FENOMENOS NATURAIS	117	4	29,2	K02321
18524217	12/10/2020 12:39	14/10/2020 06:45	14/10/2020 08:09	14/10/2020 09:07	1	DETERIORACAO DE MATERIAL - ENVELHECIMENTO	6.815	154	44,3	T10742
18524222	12/10/2020 12:41	13/10/2020 20:24	13/10/2020 20:24	13/10/2020 20:24	0	CHUVA / VENTOS / FENOMENOS NATURAIS	69	19	3,6	N40084
18524223	12/10/2020 12:41	12/10/2020 15:30	12/10/2020 15:30	12/10/2020 16:05	1	DESCARGA ATMOSFÉRICA	3	1	3,0	7027801603
18524224	12/10/2020 12:42	13/10/2020 14:25	13/10/2020 15:40	13/10/2020 16:03	1	DESCARGA ATMOSFÉRICA	491	18	27,3	J14653
18524230	12/10/2020 12:46	13/10/2020 11:03	13/10/2020 12:00	13/10/2020 13:40	1	ARVORE NA REDE	547	22	24,9	T03893
18524254	12/10/2020 12:54	13/10/2020 10:05	13/10/2020 10:40	13/10/2020 11:31	1	CURTO-CIRCUITO	112	5	22,5	J13381
18524286	12/10/2020 08:43	12/10/2020 16:34	12/10/2020 17:19	12/10/2020 17:55	1	DESCARGA ATMOSFÉRICA	9	1	9,2	T00175
18524291	12/10/2020 13:07	13/10/2020 01:56	13/10/2020 03:33	13/10/2020 03:43	1	DESCARGA ATMOSFÉRICA	44	3	14,6	N02735
18524299	12/10/2020 13:11	12/10/2020 13:48	12/10/2020 14:57	13/10/2020 11:31	2	ARVORE NA REDE	22	1	21,6	A05828
18524319	12/10/2020 13:25	12/10/2020 16:01	12/10/2020 17:16	12/10/2020 20:54	1	CHUVA / VENTOS / FENOMENOS NATURAIS	159	29	5,5	T08463
18524325	12/10/2020 09:52	13/10/2020 07:47	13/10/2020 09:22	13/10/2020 09:54	1	ARVORE NA REDE	500	21	23,8	T31019
18524330	12/10/2020 13:19	12/10/2020 16:37	12/10/2020 16:37	12/10/2020 16:53	1	DESCARGA ATMOSFÉRICA	4	1	3,5	209191660
18524337	11/10/2020 17:41	13/10/2020 09:03	13/10/2020 09:45	15/10/2020 12:13	4	FALHA EM EQUIPAMENTO	2.039	27	75,5	H51494
18524339	12/10/2020 13:22	13/10/2020 16:45	13/10/2020 17:36	13/10/2020 17:42	1	FALHA EM CONEXAO	28	1	28,3	229349805
18524342	12/10/2020 10:35	12/10/2020 17:23	12/10/2020 17:25	12/10/2020 17:28	1	DESCARGA ATMOSFÉRICA	351	51	6,9	W10914
18524354	12/10/2020 13:26	12/10/2020 13:47	12/10/2020 15:12	12/10/2020 15:46	1	DESCARGA ATMOSFÉRICA	1	11	0,1	N75108
18524366	12/10/2020 13:28	13/10/2020 14:00	13/10/2020 14:42	14/10/2020 20:30	2	DETERIORACAO DE MATERIAL - ENVELHECIMENTO	158	3	52,8	T09477
18524372	12/10/2020 13:31	12/10/2020 17:37	12/10/2020 18:31	12/10/2020 20:18	1	DETERIORACAO DE MATERIAL - ENVELHECIMENTO	252	46	5,5	W71619



OC_ID	CRIAÇÃO	ACEITE	CHEGADA	CONCLUSÃO	TURMAS	CAUSA	CHI	CI	DURAÇÃO MÉDIA	PDF
18524383	12/10/2020 13:35	13/10/2020 18:35	13/10/2020 19:39	13/10/2020 20:00	1	DESCARGA ATMOSFÉRICA	30	1	30,3	7055329561
18524386	12/10/2020 13:36	13/10/2020 08:56	13/10/2020 10:39	13/10/2020 10:42	1	DESCARGA ATMOSFÉRICA	598	27	22,2	N17166
18524406	12/10/2020 13:46	12/10/2020 14:08	12/10/2020 14:08	12/10/2020 14:08	0	DESCARGA ATMOSFÉRICA	60	446	0,1	T48097
18524409	12/10/2020 13:43	13/10/2020 07:30	13/10/2020 10:23	13/10/2020 11:13	1	NINHO DE PASSARO	6.743	320	21,1	S04018
18524413	12/10/2020 13:44	14/10/2020 12:51	14/10/2020 13:10	14/10/2020 13:48	1	DESCARGA ATMOSFÉRICA	289	6	48,2	A04262
18524435	12/10/2020 13:55	12/10/2020 14:50	12/10/2020 15:00	12/10/2020 17:08	1	DESCARGA ATMOSFÉRICA	1	1	1,3	217708036
18524440	12/10/2020 13:55	13/10/2020 19:54	13/10/2020 20:21	13/10/2020 20:28	1	DESCARGA ATMOSFÉRICA	7.781	253	30,8	H36218
18524446	12/10/2020 13:58	12/10/2020 14:21	12/10/2020 14:21	12/10/2020 14:21	0	DESCARGA ATMOSFÉRICA	442	2.864	0,2	K00516
18524455	12/10/2020 14:02	12/10/2020 20:35	12/10/2020 22:18	12/10/2020 23:47	1	ARVORE NA REDE	9	1	9,5	7038560640
18524462	12/10/2020 14:04	12/10/2020 16:06	12/10/2020 16:06	12/10/2020 16:13	1	DESCARGA ATMOSFÉRICA	2	1	2,1	7033362611
18524483	12/10/2020 14:11	13/10/2020 12:46	13/10/2020 13:15	13/10/2020 14:10	1	FALHA EM CONEXAO	24	1	23,8	15793970
18524485	12/10/2020 14:13	12/10/2020 15:51	12/10/2020 16:21	12/10/2020 17:33	1	INTERFERENCIA DE TERCEIROS	3	1	3,3	7009879735
18524486	12/10/2020 14:13	12/10/2020 15:30	12/10/2020 16:08	12/10/2020 16:30	1	DESCARGA ATMOSFÉRICA	31	14	2,2	T01014
18524491	12/10/2020 14:16	13/10/2020 23:34	14/10/2020 00:39	14/10/2020 00:59	1	CHUVA / VENTOS / FENOMENOS NATURAIS	278	8	34,7	W72247
18524505	12/10/2020 14:20	13/10/2020 08:48	13/10/2020 09:28	13/10/2020 11:15	1	DESCARGA ATMOSFÉRICA	1.906	97	19,7	G10616
18524510	12/10/2020 14:22	13/10/2020 12:27	13/10/2020 12:28	13/10/2020 13:25	1	DESCARGA ATMOSFÉRICA	165	7	23,5	T00178
18524517	12/10/2020 14:26	13/10/2020 21:36	13/10/2020 22:38	13/10/2020 22:53	1	DEFEITO NAO LOCALIZADO APOS ANALISE	7.792	241	32,3	H33402
18524526	12/10/2020 14:28	13/10/2020 07:05	13/10/2020 08:17	13/10/2020 09:52	1	DETERIORACAO DE MATERIAL - ENVELHECIMENTO	19	1	19,2	A18321
18524528	12/10/2020 14:30	13/10/2020 08:00	13/10/2020 09:47	13/10/2020 10:25	1	DESCARGA ATMOSFÉRICA	179	9	19,9	N02947
18524552	12/10/2020 14:39	13/10/2020 10:36	13/10/2020 11:19	13/10/2020 11:57	1	ANIMAIS/ INSETOS	396	18	22,0	W03123
18524557	12/10/2020 14:40	13/10/2020 05:19	13/10/2020 07:28	13/10/2020 07:40	1	DETERIORACAO DE MATERIAL - ENVELHECIMENTO	306	18	17,0	T15226

OC_ID	CRIAÇÃO	ACEITE	CHEGADA	CONCLUSÃO	TURMAS	CAUSA	CHI	CI	DURAÇÃO MÉDIA	PDF
18524561	12/10/2020 14:42	13/10/2020 12:54	13/10/2020 13:40	13/10/2020 14:20	1	DEFEITO NAO LOCALIZADO APOS ANALISE	375	16	23,5	A51904
18524576	12/10/2020 12:12	13/10/2020 19:00	13/10/2020 19:09	13/10/2020 19:17	1	ANIMAIS/ INSETOS	1.348	45	30,0	T36918
18524578	12/10/2020 14:48	13/10/2020 10:15	13/10/2020 11:00	13/10/2020 11:24	1	FALHA EM CONEXAO	21	1	20,6	26458234
18524579	12/10/2020 14:48	13/10/2020 09:23	13/10/2020 11:58	13/10/2020 12:45	1	DESCARGA ATMOSFÉRICA	691	32	21,6	W73206
18524587	12/10/2020 14:50	13/10/2020 07:21	13/10/2020 08:29	13/10/2020 08:43	1	DESCARGA ATMOSFÉRICA	107	6	17,8	T00628
18524589	12/10/2020 14:51	12/10/2020 19:24	12/10/2020 19:51	12/10/2020 20:08	1	DESCARGA ATMOSFÉRICA	136	28	4,9	N00073
18524599	12/10/2020 14:53	12/10/2020 21:00	12/10/2020 22:12	12/10/2020 22:21	1	DESCARGA ATMOSFÉRICA	74	10	7,4	T10227
18524603	12/10/2020 14:55	13/10/2020 09:10	13/10/2020 09:10	13/10/2020 09:39	1	CORROSÃO / OXIDAÇÃO / FUNDIDO	19	1	18,6	7032453281
18524613	12/10/2020 14:58	12/10/2020 16:34	12/10/2020 16:58	12/10/2020 17:39	1	DESCARGA ATMOSFÉRICA	216	97	2,2	T02534
18524621	12/10/2020 15:05	13/10/2020 18:29	13/10/2020 19:48	14/10/2020 12:10	2	DETERIORACAO DE MATERIAL - ENVELHECIMENTO	210	5	42,0	T15642
18524647	12/10/2020 15:09	12/10/2020 22:55	12/10/2020 23:38	12/10/2020 23:51	1	DESCARGA ATMOSFÉRICA	176	21	8,4	S04469
18524658	12/10/2020 14:59	12/10/2020 16:15	12/10/2020 17:49	12/10/2020 22:48	1	DESNIVELADO	88	14	6,3	T15715
18524662	12/10/2020 15:11	13/10/2020 09:53	13/10/2020 10:07	13/10/2020 11:43	1	DESCARGA ATMOSFÉRICA	1	1	1,5	22835777
18524671	12/10/2020 15:13	12/10/2020 16:27	12/10/2020 16:50	12/10/2020 17:00	1	DESCARGA ATMOSFÉRICA	475	282	1,7	T00380
18524672	12/10/2020 15:12	13/10/2020 15:23	13/10/2020 16:00	13/10/2020 17:02	1	DESCARGA ATMOSFÉRICA	706	1.832	0,4	A19590
18524675	12/10/2020 15:16	12/10/2020 16:08	12/10/2020 17:06	12/10/2020 20:27	1	CHUVA / VENTOS / FENOMENOS NATURAIS	129	68	1,9	T16648
18524678	12/10/2020 15:15	13/10/2020 09:20	13/10/2020 10:42	13/10/2020 11:11	1	DESCARGA ATMOSFÉRICA	1.533	77	19,9	T48787
18524682	12/10/2020 15:16	13/10/2020 14:28	13/10/2020 15:13	13/10/2020 15:41	1	DESCARGA ATMOSFÉRICA	73	3	24,3	T31869
18524686	12/10/2020 15:17	13/10/2020 12:45	13/10/2020 12:46	13/10/2020 13:11	1	DESCARGA ATMOSFÉRICA	109	5	21,9	W79113
18524688	12/10/2020 15:18	12/10/2020 23:05	13/10/2020 00:06	13/10/2020 00:55	1	ANIMAIS/ INSETOS	84	9	9,4	T02620
18524695	12/10/2020 15:20	12/10/2020 21:11	12/10/2020 21:33	12/10/2020 22:21	1	DESCARGA ATMOSFÉRICA	13	2	6,5	A23799
18524701	12/10/2020 15:22	13/10/2020 15:37	13/10/2020 15:44	13/10/2020 16:20	1	DESCARGA ATMOSFÉRICA	25	1	24,9	14061320

OC_ID	CRIAÇÃO	ACEITE	CHEGADA	CONCLUSÃO	TURMAS	CAUSA	CHI	CI	DURAÇÃO MÉDIA	PDF
18524703	12/10/2020 15:23	13/10/2020 08:18	13/10/2020 08:45	13/10/2020 10:13	1	DETERIORACAO DE MATERIAL - ENVELHECIMENTO	18	1	17,9	7027799943
18524717	12/10/2020 15:34	12/10/2020 15:35	12/10/2020 15:56	12/10/2020 16:26	1	CORROSÃO / OXIDAÇÃO / FUNDIDO	1	1	0,9	210151052
18524723	12/10/2020 15:28	13/10/2020 06:19	13/10/2020 09:17	13/10/2020 12:09	1	DETERIORACAO DE MATERIAL - ENVELHECIMENTO	21	1	20,6	7042061306
18524724	12/10/2020 15:29	13/10/2020 12:34	13/10/2020 14:22	13/10/2020 14:55	1	DESCARGA ATMOSFÉRICA	23	1	23,4	7010727825
18524726	12/10/2020 15:31	12/10/2020 16:28	12/10/2020 17:06	12/10/2020 17:39	1	DESCARGA ATMOSFÉRICA	267	126	2,1	T13108
18524730	12/10/2020 15:32	13/10/2020 08:59	13/10/2020 09:38	13/10/2020 09:46	1	CORROSÃO / OXIDAÇÃO / FUNDIDO	545	30	18,2	N48311
18524734	12/10/2020 15:36	12/10/2020 16:06	12/10/2020 17:36	12/10/2020 18:14	1	ARVORE NA REDE	150	37	4,1	W71571
18524737	12/10/2020 15:39	13/10/2020 15:16	13/10/2020 16:45	13/10/2020 16:57	1	DESCARGA ATMOSFÉRICA	403	16	25,2	T48917
18524739	12/10/2020 15:43	12/10/2020 16:39	12/10/2020 16:46	12/10/2020 17:13	1	DESCARGA ATMOSFÉRICA	538	475	1,1	A02548
18524742	12/10/2020 15:12	12/10/2020 22:12	12/10/2020 22:20	14/10/2020 12:19	3	DETERIORACAO DE MATERIAL - ENVELHECIMENTO	3.668	189	19,4	N03949
18524745	12/10/2020 15:40	13/10/2020 10:41	13/10/2020 11:01	13/10/2020 11:45	1	SOBRECARGA	20	1	20,0	7036521575
18524748	12/10/2020 15:41	12/10/2020 22:04	13/10/2020 00:12	13/10/2020 03:19	1	DETERIORACAO DE MATERIAL - ENVELHECIMENTO	11	1	11,4	7010578404
18524754	12/10/2020 15:44	13/10/2020 11:45	13/10/2020 12:13	13/10/2020 15:55	2	DETERIORACAO DE MATERIAL - ENVELHECIMENTO	144	6	23,9	H67296
18524764	12/10/2020 15:48	13/10/2020 11:33	13/10/2020 11:33	13/10/2020 12:58	1	CORROSÃO / OXIDAÇÃO / FUNDIDO	241	12	20,1	J50566
18524765	12/10/2020 15:48	13/10/2020 13:47	13/10/2020 15:28	13/10/2020 16:22	1	DESCARGA ATMOSFÉRICA	49	2	24,5	W11932
18524771	12/10/2020 15:51	12/10/2020 19:30	12/10/2020 19:45	12/10/2020 19:59	1	FALHA EM CONEXAO	4	1	4,1	7054355402
18524772	12/10/2020 15:51	14/10/2020 09:39	14/10/2020 13:30	14/10/2020 14:00	1	INCENDIO	46	1	46,1	12412134
18524779	12/10/2020 14:48	13/10/2020 10:55	13/10/2020 11:30	13/10/2020 11:58	1	CHUVA / VENTOS / FENOMENOS NATURAIS	1.133	54	21,0	J17924



OC_ID	CRIAÇÃO	ACEITE	CHEGADA	CONCLUSÃO	TURMAS	CAUSA	CHI	CI	DURAÇÃO MÉDIA	PDF
18524780	12/10/2020 15:59	13/10/2020 17:16	13/10/2020 18:20	13/10/2020 18:48	1	DESCARGA ATMOSFÉRICA	831	31	26,8	T02141
18524781	12/10/2020 15:08	13/10/2020 11:50	13/10/2020 13:45	13/10/2020 14:13	1	DESCARGA ATMOSFÉRICA	3.726	162	23,0	J14085
18524785	12/10/2020 15:58	13/10/2020 11:01	13/10/2020 14:09	13/10/2020 16:35	1	CHUVA / VENTOS / FENOMENOS NATURAIS	244	10	24,4	T15739
18524793	12/10/2020 15:53	13/10/2020 10:29	13/10/2020 12:13	13/10/2020 12:38	1	DESCARGA ATMOSFÉRICA	8.415	408	20,6	
18524818	12/10/2020 16:03	13/10/2020 11:17	13/10/2020 11:54	13/10/2020 12:24	1	DESCARGA ATMOSFÉRICA	20	1	20,2	7048110139
18524826	12/10/2020 16:04	13/10/2020 07:32	13/10/2020 08:51	13/10/2020 09:17	1	DESCARGA ATMOSFÉRICA	863	51	16,9	T28166
18524830	12/10/2020 16:06	13/10/2020 11:24	13/10/2020 12:21	13/10/2020 12:50	1	FALHA EM CONEXAO	21	1	20,5	23179199
18524842	12/10/2020 16:12	13/10/2020 15:00	13/10/2020 15:03	13/10/2020 16:10	1	DESCARGA ATMOSFÉRICA	431	18	23,9	W68704
18524844	12/10/2020 16:12	13/10/2020 00:30	13/10/2020 00:31	13/10/2020 00:39	1	DESCARGA ATMOSFÉRICA	8	1	8,4	G04472
18524873	12/10/2020 15:59	13/10/2020 14:23	13/10/2020 15:45	13/10/2020 16:15	1	ANIMAIS/ INSETOS	10.097	418	24,2	H35733
18524874	12/10/2020 16:17	13/10/2020 16:34	13/10/2020 16:35	14/10/2020 11:22	2	FALHA AJUSTE - AUTOMACAO - PROTECAO	43	1	43,1	7025292531
18524876	12/10/2020 16:18	13/10/2020 08:09	13/10/2020 09:14	13/10/2020 09:56	1	CHUVA / VENTOS / FENOMENOS NATURAIS	168	10	16,8	T32420
18524903	12/10/2020 07:31	12/10/2020 13:30	12/10/2020 14:00	12/10/2020 17:40	2	DETERIORACAO DE MATERIAL - ENVELHECIMENTO	9.653	955	10,1	N76133
18524905	12/10/2020 16:34	12/10/2020 17:10	12/10/2020 21:40	21/10/2020 08:19	5	CHUVA / VENTOS / FENOMENOS NATURAIS	2.777	3.048	0,9	T02645
18524915	12/10/2020 15:13	12/10/2020 19:15	12/10/2020 20:46	12/10/2020 20:56	1	DESCARGA ATMOSFÉRICA	1.565	281	5,6	A09747
18524920	12/10/2020 16:35	12/10/2020 18:13	12/10/2020 19:51	12/10/2020 20:19	1	DESCARGA ATMOSFÉRICA	460	126	3,7	A51246
18524921	12/10/2020 16:38	13/10/2020 13:00	13/10/2020 13:15	15/10/2020 04:20	2	DETERIORACAO DE MATERIAL - ENVELHECIMENTO	1.432	24	59,7	J52579
18524940	12/10/2020 16:42	12/10/2020 20:47	12/10/2020 22:34	12/10/2020 22:59	1	DESCARGA ATMOSFÉRICA	1.101	182	6,0	T42394
18524957	12/10/2020 16:49	13/10/2020 09:02	13/10/2020 09:02	13/10/2020 09:44	1	DETERIORACAO DE MATERIAL - ENVELHECIMENTO	17	1	16,9	233178381



OC_ID	CRIAÇÃO	ACEITE	CHEGADA	CONCLUSÃO	TURMAS	CAUSA	CHI	CI	DURAÇÃO MÉDIA	PDF
18524976	12/10/2020 16:54	12/10/2020 22:36	12/10/2020 22:37	13/10/2020 11:00	2	DETERIORACAO DE MATERIAL - ENVELHECIMENTO	18	1	18,0	23590620
18524983	12/10/2020 16:57	0000/00/00 00:00:00	14/10/2020 07:43	15/10/2020 16:27	2	DESCARGA ATMOSFÉRICA	354	5	70,7	T09554
18524990	12/10/2020 17:00	12/10/2020 17:51	12/10/2020 18:34	12/10/2020 20:32	1	ARVORE NA REDE	40	12	3,3	T10201
18524992	12/10/2020 17:00	14/10/2020 16:20	14/10/2020 17:06	14/10/2020 17:35	1	CHUVA / VENTOS / FENOMENOS NATURAIS	97	2	48,5	H33425
18524995	12/10/2020 12:17	12/10/2020 17:56	12/10/2020 18:57	12/10/2020 19:33	1	DESCARGA ATMOSFÉRICA	3.895	581	6,7	T15555
18524996	11/10/2020 21:17	12/10/2020 15:11	12/10/2020 15:11	13/10/2020 07:37	2	CHUVA / VENTOS / FENOMENOS NATURAIS	4.225	125	33,8	T07560
18525000	12/10/2020 17:02	12/10/2020 20:39	12/10/2020 22:36	13/10/2020 15:30	2	CURTO-CIRCUITO	11	1	11,3	A20549
18525001	12/10/2020 17:02	14/10/2020 12:30	14/10/2020 13:49	14/10/2020 14:05	1	CHUVA / VENTOS / FENOMENOS NATURAIS	0	0	#DIV/0!	W57047
18525019	12/10/2020 17:12	13/10/2020 15:42	13/10/2020 16:37	13/10/2020 17:40	1	ARVORE NA REDE	98	4	24,4	T03724
18525020	12/10/2020 17:08	12/10/2020 18:31	12/10/2020 18:41	12/10/2020 19:50	1	DESCARGA ATMOSFÉRICA	1.160	432	2,7	T11042
18525027	12/10/2020 17:10	13/10/2020 08:46	13/10/2020 10:01	13/10/2020 10:07	1	DESCARGA ATMOSFÉRICA	389	23	16,9	Y14501
18525034	12/10/2020 17:12	13/10/2020 08:49	13/10/2020 10:40	13/10/2020 10:55	1	CHUVA / VENTOS / FENOMENOS NATURAIS	2.521	143	17,6	T41446
18525038	12/10/2020 17:13	13/10/2020 07:06	13/10/2020 08:05	14/10/2020 18:48	3	DESCARGA ATMOSFÉRICA	679	36	18,9	A51435
18525044	12/10/2020 17:14	13/10/2020 07:58	13/10/2020 08:11	13/10/2020 08:21	1	DESCARGA ATMOSFÉRICA	15	1	15,1	7044779247
18525053	12/10/2020 17:16	13/10/2020 13:06	13/10/2020 13:25	13/10/2020 13:46	1	DESCARGA ATMOSFÉRICA	61	3	20,5	W48216
18525054	12/10/2020 17:16	13/10/2020 10:40	13/10/2020 13:23	13/10/2020 14:13	1	CHUVA / VENTOS / FENOMENOS NATURAIS	2.416	119	20,3	T06046
18525055	12/10/2020 17:17	13/10/2020 09:55	13/10/2020 10:21	13/10/2020 10:40	1	FALHA EM CONEXAO	17	1	17,4	7006888989
18525062	12/10/2020 17:20	12/10/2020 18:13	12/10/2020 18:46	12/10/2020 21:06	1	CURTO-CIRCUITO	7	2	3,6	J16868
18525083	12/10/2020 17:28	12/10/2020 23:45	12/10/2020 23:55	13/10/2020 01:42	1	DESCARGA ATMOSFÉRICA	1.314	169	7,8	T02812
18525086	12/10/2020 17:29	12/10/2020 18:12	12/10/2020 18:40	12/10/2020 19:02	1	DESCARGA ATMOSFÉRICA	414	312	1,3	A92404
18525093	12/10/2020 17:32	13/10/2020 12:39	13/10/2020 13:04	13/10/2020 13:15	1	DESCARGA ATMOSFÉRICA	39	2	19,7	S00918



OC_ID	criação	ACEITE	CHEGADA	CONCLUSÃO	TURMAS	CAUSA	CHI	CI	DURAÇÃO MÉDIA	PDF
18525098	12/10/2020 17:39	12/10/2020 18:19	12/10/2020 19:25	12/10/2020 23:37	2	CHUVA / VENTOS / FENOMENOS NATURAIS	2.211	1.173	1,9	K02285
18525110	12/10/2020 17:37	12/10/2020 18:42	12/10/2020 20:10	12/10/2020 20:36	1	OBJETO ( REDE / SE )	749	257	2,9	T07627
18525112	12/10/2020 17:37	13/10/2020 10:55	13/10/2020 12:01	13/10/2020 12:05	1	DESCARGA ATMOSFÉRICA	18	1	18,4	221006399
18525123	12/10/2020 17:45	13/10/2020 15:50	13/10/2020 16:00	13/10/2020 16:30	1	DESCARGA ATMOSFÉRICA	403	18	22,4	T30084
18525126	12/10/2020 17:46	12/10/2020 18:07	12/10/2020 19:38	13/10/2020 00:12	2	ARVORE NA REDE	10.331	1.895	5,5	T10783
18525129	12/10/2020 17:48	12/10/2020 20:57	12/10/2020 21:09	12/10/2020 21:19	1	ANIMAIS/ INSETOS	440	134	3,3	A08245
18525142	12/10/2020 17:52	13/10/2020 21:42	14/10/2020 00:50	14/10/2020 01:01	1	DESCARGA ATMOSFÉRICA	125	4	31,1	T44893
18525144	12/10/2020 17:52	13/10/2020 08:27	13/10/2020 09:16	13/10/2020 09:41	1	DESCARGA ATMOSFÉRICA	234	15	15,6	S01613
18525146	12/10/2020 17:53	13/10/2020 12:14	13/10/2020 12:44	14/10/2020 15:38	2	DESCARGA ATMOSFÉRICA	2.326	52	44,7	H36423
18525151	12/10/2020 08:44	12/10/2020 20:59	12/10/2020 22:44	12/10/2020 23:01	1	DESCARGA ATMOSFÉRICA	3.352	235	14,3	H32308
18525153	12/10/2020 17:54	12/10/2020 21:45	12/10/2020 22:50	13/10/2020 03:50	2	DESAPRUMADO - DESNIVELADO	2.282	234	9,8	H36428
18525178	12/10/2020 18:02	13/10/2020 08:39	13/10/2020 09:10	13/10/2020 13:45	2	CHUVA / VENTOS / FENOMENOS NATURAIS	2.706	139	19,5	H36436
18525180	12/10/2020 18:02	14/10/2020 08:14	14/10/2020 09:21	14/10/2020 10:00	1	FALHA EM CONEXAO	40	1	39,7	22756605
18525181	12/10/2020 18:02	13/10/2020 07:03	13/10/2020 09:25	13/10/2020 09:39	1	DESCARGA ATMOSFÉRICA	4.369	280	15,6	T27217
18525185	12/10/2020 18:03	12/10/2020 21:22	12/10/2020 22:04	12/10/2020 22:42	1	CHUVA / VENTOS / FENOMENOS NATURAIS	42	9	4,7	A18669
18525189	12/10/2020 18:04	12/10/2020 20:11	12/10/2020 20:26	12/10/2020 20:52	1	DESCARGA ATMOSFÉRICA	33	12	2,8	T06022
18525203	12/10/2020 18:06	12/10/2020 20:41	12/10/2020 22:55	12/10/2020 23:41	1	DESCARGA ATMOSFÉRICA	305	60	5,1	A31320
18525214	12/10/2020 18:09	12/10/2020 18:31	12/10/2020 18:37	12/10/2020 19:05	1	ROMPIDO / PARTIDO	1	1	0,9	24924459
18525216	12/10/2020 10:47	13/10/2020 08:21	13/10/2020 09:08	13/10/2020 09:43	1	DESCARGA ATMOSFÉRICA	2.662	118	22,6	N03105
18525235	12/10/2020 15:34	12/10/2020 20:52	12/10/2020 20:53	13/10/2020 16:25	2	DESCARGA ATMOSFÉRICA	253	20	12,7	T37596
18525253	12/10/2020 18:18	13/10/2020 11:21	13/10/2020 13:18	13/10/2020 13:37	1	DESCARGA ATMOSFÉRICA	133	7	19,0	Y21065
18525267	12/10/2020 18:23	13/10/2020 06:45	13/10/2020 07:57	13/10/2020 08:16	1	CHUVA / VENTOS / FENOMENOS NATURAIS	233	17	13,7	T10554
18525300	12/10/2020 18:33	13/10/2020 12:30	13/10/2020 12:30	13/10/2020 13:00	1	DESCARGA ATMOSFÉRICA	18	1	18,3	N93806

OC_ID	CRIAÇÃO	ACEITE	CHEGADA	CONCLUSÃO	TURMAS	CAUSA	CHI	CI	DURAÇÃO MÉDIA	PDF
18525314	12/10/2020 18:39	13/10/2020 16:44	13/10/2020 18:32	13/10/2020 20:38	1	DESCARGA ATMOSFÉRICA	26	1	25,9	205426949
18525315	12/10/2020 18:39	13/10/2020 07:12	13/10/2020 15:34	13/10/2020 15:43	1	DESCARGA ATMOSFÉRICA	523	25	20,9	A07435
18525335	12/10/2020 18:43	12/10/2020 20:58	12/10/2020 22:40	12/10/2020 23:08	1	ANIMAIS/ INSETOS	375	86	4,4	W68754
18525345	12/10/2020 18:45	13/10/2020 13:57	13/10/2020 14:15	14/10/2020 09:17	2	NIVEL DE TENSAO EM REGIME PERMANENTE	39	1	38,5	7034671154
18525350	12/10/2020 18:48	12/10/2020 23:42	13/10/2020 00:40	13/10/2020 20:10	2	DESCARGA ATMOSFÉRICA	0	0	#DIV/0!	H36573
18525352	12/10/2020 18:49	13/10/2020 13:43	13/10/2020 14:19	13/10/2020 14:40	1	FALHA EM CONEXAO	20	1	19,8	31857996
18525359	12/10/2020 18:50	13/10/2020 09:13	13/10/2020 09:59	13/10/2020 10:15	1	DETERIORACAO DE MATERIAL - ENVELHECIMENTO	0	0	#DIV/0!	A04107
18525361	12/10/2020 18:51	13/10/2020 10:39	13/10/2020 12:05	13/10/2020 12:36	1	DESCARGA ATMOSFÉRICA	141	8	17,6	Y07215
18525363	12/10/2020 18:51	13/10/2020 07:22	13/10/2020 09:00	13/10/2020 09:11	1	CHUVA / VENTOS / FENOMENOS NATURAIS	14	1	14,3	7038403340
18525364	12/10/2020 18:52	13/10/2020 11:09	13/10/2020 11:09	13/10/2020 11:13	1	DESCARGA ATMOSFÉRICA	198	12	16,5	J50566
18525370	12/10/2020 18:54	12/10/2020 22:22	12/10/2020 23:20	14/10/2020 12:30	2	DETERIORACAO DE MATERIAL - ENVELHECIMENTO	123	3	41,1	T01148
18525382	12/10/2020 19:00	13/10/2020 15:00	13/10/2020 16:54	13/10/2020 17:34	1	CORROSÃO / OXIDAÇÃO / FUNDIDO	22	1	22,3	7002878237
18525388	12/10/2020 19:01	14/10/2020 13:05	14/10/2020 14:08	14/10/2020 15:52	1	DESCARGA ATMOSFÉRICA	43	1	43,1	7006000864
18525390	12/10/2020 19:02	13/10/2020 07:02	13/10/2020 07:41	13/10/2020 07:49	1	DESCARGA ATMOSFÉRICA	13	1	12,8	7015152065
18525396	12/10/2020 19:04	13/10/2020 07:54	13/10/2020 09:03	13/10/2020 09:56	1	DESCARGA ATMOSFÉRICA	103	7	14,8	T04192
18525404	12/10/2020 19:18	12/10/2020 22:11	13/10/2020 00:01	14/10/2020 00:30	2	ABALROAMENTO	8.726	373	23,4	T15368
18525415	12/10/2020 19:10	13/10/2020 00:58	13/10/2020 01:43	13/10/2020 02:06	1	CURTO-CIRCUITO	55	8	6,8	W46523
18525417	12/10/2020 19:10	13/10/2020 05:20	13/10/2020 06:47	13/10/2020 07:05	1	FALHA EM CONEXAO	12	1	11,9	7040898535
18525429	12/10/2020 19:17	13/10/2020 14:51	13/10/2020 14:52	13/10/2020 14:59	1	DESCARGA ATMOSFÉRICA	20	1	19,7	7008450107
18525448	12/10/2020 19:25	13/10/2020 09:46	13/10/2020 11:09	13/10/2020 12:02	1	DESCARGA ATMOSFÉRICA	66	4	16,6	K01314
18525466	12/10/2020 19:36	13/10/2020 09:09	13/10/2020 11:30	13/10/2020 16:30	1	TRAFO AVARIADO	18	1	17,7	A13129

OC_ID	CRIAÇÃO	ACEITE	CHEGADA	CONCLUSÃO	TURMAS	CAUSA	CHI	CI	DURAÇÃO MÉDIA	PDF
18525472	12/10/2020 19:35	13/10/2020 09:53	13/10/2020 10:52	13/10/2020 10:55	1	DESCARGA ATMOSFÉRICA	15	1	15,3	229786610
18525476	12/10/2020 19:36	12/10/2020 22:23	12/10/2020 22:36	12/10/2020 23:32	1	SERVIÇO MAL EXECUTADO - FALHA DE PROCEDIMENTO	284	80	3,5	S00569
18525485	12/10/2020 19:38	13/10/2020 13:10	13/10/2020 13:49	13/10/2020 14:01	1	DESCARGA ATMOSFÉRICA	129	7	18,4	T09244
18525496	12/10/2020 19:43	13/10/2020 10:24	13/10/2020 10:30	13/10/2020 10:33	1	INTERFERENCIA DE TERCEIROS	15	1	14,8	7042599284
18525502	12/10/2020 19:46	14/10/2020 13:58	14/10/2020 16:36	14/10/2020 16:44	1	DETERIORACAO DE MATERIAL - ENVELHECIMENTO	45	1	44,7	N40091
18525515	12/10/2020 19:51	13/10/2020 11:37	13/10/2020 11:50	13/10/2020 13:32	1	ROMPIDO / PARTIDO	18	1	17,6	7017503981
18525516	12/10/2020 19:52	13/10/2020 14:01	13/10/2020 14:34	13/10/2020 14:52	1	DESCARGA ATMOSFÉRICA	266	14	19,0	T30864
18525520	12/10/2020 19:54	13/10/2020 17:13	13/10/2020 17:51	13/10/2020 18:30	1	DESCARGA ATMOSFÉRICA	338	15	22,6	Y11181
18525523	12/10/2020 19:55	13/10/2020 14:54	13/10/2020 15:32	13/10/2020 16:16	1	DESCARGA ATMOSFÉRICA	770	38	20,3	W48839
18525527	12/10/2020 19:57	12/10/2020 22:04	12/10/2020 22:42	12/10/2020 22:48	1	DESCARGA ATMOSFÉRICA	473	175	2,7	T05848
18525552	12/10/2020 20:12	12/10/2020 21:49	12/10/2020 23:25	12/10/2020 23:42	1	DESCARGA ATMOSFÉRICA	833	253	3,3	Y12012
18525559	12/10/2020 20:15	13/10/2020 07:50	13/10/2020 08:11	13/10/2020 08:27	1	DESCARGA ATMOSFÉRICA	12	1	12,0	7019198779
18525560	12/10/2020 20:15	13/10/2020 18:40	13/10/2020 19:45	13/10/2020 20:52	1	DESCARGA ATMOSFÉRICA	1.000	42	23,8	H65811
18525561	12/10/2020 17:55	13/10/2020 16:30	13/10/2020 17:11	13/10/2020 18:00	1	ANIMAIS/ INSETOS	3.526	118	29,9	H33530
18525587	12/10/2020 20:27	13/10/2020 07:35	13/10/2020 08:46	13/10/2020 09:19	1	DESCARGA ATMOSFÉRICA	13	1	12,8	7033268658
18525591	12/10/2020 20:30	13/10/2020 13:05	13/10/2020 13:56	13/10/2020 14:26	1	ANIMAIS/ INSETOS	160	9	17,8	T05132
18525621	12/10/2020 20:45	14/10/2020 07:30	14/10/2020 09:15	15/10/2020 19:25	2	TRAFO AVARIADO	1.163	17	68,4	H36527
18525649	12/10/2020 21:14	13/10/2020 12:50	13/10/2020 13:53	14/10/2020 14:07	2	ARVORE NA REDE	571	14	40,8	A30861
18525674	12/10/2020 21:45	13/10/2020 14:43	13/10/2020 14:47	13/10/2020 15:11	1	CHUVA / VENTOS / FENOMENOS NATURAIS	359	21	17,1	J14020
18525689	12/10/2020 21:56	13/10/2020 13:28	13/10/2020 14:25	13/10/2020 15:05	1	DESCARGA ATMOSFÉRICA	1.451	85	17,1	W71568
18525696	12/10/2020 22:01	13/10/2020 10:33	13/10/2020 10:59	13/10/2020 11:09	1	DESCARGA ATMOSFÉRICA	402	31	13,0	T14037
18525698	12/10/2020 22:15	13/10/2020 00:13	13/10/2020 01:49	13/10/2020 01:53	1	CHUVA / VENTOS / FENOMENOS NATURAIS	25	7	3,6	W78254



OC_ID	CRIAÇÃO	ACEITE	CHEGADA	CONCLUSÃO	TURMAS	CAUSA	CHI	CI	DURAÇÃO MÉDIA	PDF
18525708	12/10/2020 22:14	13/10/2020 09:22	13/10/2020 09:39	13/10/2020 10:25	1	FALHA EM CONEXAO	12	1	12,2	7031169270
18525712	12/10/2020 22:17	13/10/2020 08:11	13/10/2020 08:11	13/10/2020 09:03	1	CORROSÃO / OXIDAÇÃO / FUNDIDO	11	1	10,7	206424869
18525717	12/10/2020 22:34	13/10/2020 08:21	13/10/2020 09:10	13/10/2020 10:00	1	DESCARGA ATMOSFÉRICA	141	13	10,8	S00085
18525724	12/10/2020 13:15	12/10/2020 13:15	12/10/2020 13:17	12/10/2020 13:40	1	CHUVA / VENTOS / FENOMENOS NATURAIS	2	4	0,4	N40086
18525736	11/10/2020 17:36	13/10/2020 15:05	13/10/2020 15:40	13/10/2020 16:08	1	DESCARGA ATMOSFÉRICA	2.599	56	46,4	J13341
18525743	13/10/2020 00:19	13/10/2020 12:07	13/10/2020 12:16	13/10/2020 12:44	1	CHUVA / VENTOS / FENOMENOS NATURAIS	395	32	12,3	K01989
18525770	13/10/2020 04:09	13/10/2020 13:01	13/10/2020 14:42	13/10/2020 16:08	1	CHUVA / VENTOS / FENOMENOS NATURAIS	12	1	11,8	H36559
18525791	13/10/2020 05:13	13/10/2020 16:18	13/10/2020 17:14	13/10/2020 17:33	1	SOBRECARGA	1.064	87	12,2	A14871
18525803	13/10/2020 05:43	13/10/2020 13:47	13/10/2020 14:37	13/10/2020 14:56	1	DESCARGA ATMOSFÉRICA	9	1	9,1	7019219261
18525804	13/10/2020 05:43	13/10/2020 10:44	13/10/2020 11:08	13/10/2020 11:58	1	CHUVA / VENTOS / FENOMENOS NATURAIS	555	89	6,2	T35529
18525805	13/10/2020 05:43	13/10/2020 13:02	13/10/2020 13:02	14/10/2020 08:55	2	DESCARGA ATMOSFÉRICA	27	1	27,2	7049647772
18525812	13/10/2020 05:51	13/10/2020 15:08	13/10/2020 15:26	13/10/2020 18:57	1	DETERIORACAO DE MATERIAL - ENVELHECIMENTO	13	1	12,9	35501703
18525813	13/10/2020 05:52	13/10/2020 21:03	13/10/2020 22:49	13/10/2020 22:54	1	DESCARGA ATMOSFÉRICA	779	46	16,9	H89951
18525814	13/10/2020 05:54	13/10/2020 07:57	13/10/2020 08:49	13/10/2020 12:55	3	DESCARGA ATMOSFÉRICA	258	291	0,9	T15555
18525815	13/10/2020 05:56	13/10/2020 07:16	13/10/2020 09:42	13/10/2020 10:54	1	FALHA AJUSTE - AUTOMACAO - PROTECAO	44	9	4,9	N82883
18525836	13/10/2020 06:22	13/10/2020 08:06	13/10/2020 08:52	13/10/2020 23:52	2	ANIMAIS/ INSETOS	17	1	17,5	T30519
18525839	13/10/2020 06:23	13/10/2020 15:48	13/10/2020 17:11	14/10/2020 02:51	3	DESCARGA ATMOSFÉRICA	13.718	681	20,1	A20823
18525854	13/10/2020 06:34	13/10/2020 09:49	13/10/2020 10:28	13/10/2020 10:53	1	DETERIORACAO DE MATERIAL - ENVELHECIMENTO	4	1	4,3	231900888
18525867	13/10/2020 06:43	13/10/2020 15:30	13/10/2020 15:48	14/10/2020 15:16	4	CHUVA / VENTOS / FENOMENOS NATURAIS	8.307	272	30,5	J18510

OC_ID	CRIAÇÃO	ACEITE	CHEGADA	CONCLUSÃO	TURMAS	CAUSA	CHI	CI	DURAÇÃO MÉDIA	PDF
18525869	13/10/2020 06:45	13/10/2020 11:27	13/10/2020 11:27	13/10/2020 15:51	2	CHUVA / VENTOS / FENOMENOS NATURAIS	9	1	9,1	7008967983
18525886	13/10/2020 06:55	13/10/2020 16:22	13/10/2020 16:22	13/10/2020 16:53	1	DESCARGA ATMOSFÉRICA	30	3	9,9	N85039
18525889	13/10/2020 06:57	13/10/2020 12:00	13/10/2020 13:37	13/10/2020 14:20	1	DESCARGA ATMOSFÉRICA	688	100	6,9	W05056
18525893	13/10/2020 06:59	13/10/2020 10:21	13/10/2020 11:10	13/10/2020 11:59	1	CHUVA / VENTOS / FENOMENOS NATURAIS	14	3	4,7	T06838
18525900	13/10/2020 07:02	13/10/2020 14:36	13/10/2020 15:06	13/10/2020 15:37	1	CORROSÃO / OXIDAÇÃO / FUNDIDO	9	1	8,6	14506624
18525904	13/10/2020 07:03	13/10/2020 17:06	13/10/2020 18:33	14/10/2020 00:10	1	ARVORE NA REDE	3.832	224	17,1	J12231
18525911	13/10/2020 07:07	13/10/2020 12:24	13/10/2020 13:10	13/10/2020 15:25	1	DESCARGA ATMOSFÉRICA	335	49	6,8	T03781
18525913	13/10/2020 07:07	13/10/2020 14:17	13/10/2020 15:18	13/10/2020 15:41	1	DESCARGA ATMOSFÉRICA	92	11	8,3	H37092
18525925	13/10/2020 07:16	13/10/2020 14:18	13/10/2020 14:34	13/10/2020 14:40	1	FALHA EM CONEXAO	7	1	7,4	7054116017
18525928	13/10/2020 07:18	13/10/2020 10:37	13/10/2020 11:44	13/10/2020 11:56	1	DESCARGA ATMOSFÉRICA	51	11	4,6	T07800
18525929	13/10/2020 07:18	13/10/2020 08:31	13/10/2020 09:45	13/10/2020 10:23	1	DESCARGA ATMOSFÉRICA	50	18	2,8	W45805
18525934	13/10/2020 07:19	13/10/2020 10:55	13/10/2020 11:50	13/10/2020 12:46	1	DESCARGA ATMOSFÉRICA	5	1	5,3	A78369
18525935	13/10/2020 07:20	13/10/2020 13:36	13/10/2020 15:45	13/10/2020 16:50	1	DESCARGA ATMOSFÉRICA	9	1	8,6	A08316
18525941	13/10/2020 07:20	13/10/2020 08:47	13/10/2020 09:01	13/10/2020 09:31	1	FALHA EM CONEXAO	2	1	2,1	7009571110
18525948	13/10/2020 07:24	13/10/2020 10:14	13/10/2020 10:55	13/10/2020 11:03	1	DETERIORACAO DE MATERIAL - ENVELHECIMENTO	4	1	3,6	7049771082
18525951	13/10/2020 07:25	13/10/2020 08:16	13/10/2020 11:37	14/10/2020 21:40	2	FALHA EM EQUIPAMENTO	107	3	35,5	T33394
18525958	13/10/2020 07:27	13/10/2020 10:32	13/10/2020 12:30	13/10/2020 13:05	1	DESCARGA ATMOSFÉRICA	6	1	6,0	A07826
18525961	13/10/2020 07:28	13/10/2020 18:31	13/10/2020 18:50	13/10/2020 19:10	1	DESCARGA ATMOSFÉRICA	69	6	11,6	W86625
18525969	13/10/2020 06:52	13/10/2020 08:05	13/10/2020 08:24	13/10/2020 08:48	1	ANIMAIS/ INSETOS	688	383	1,8	N40135
18525971	13/10/2020 07:32	13/10/2020 09:12	13/10/2020 10:19	13/10/2020 11:01	1	ARVORE NA REDE	3	1	3,3	222528062
18525973	13/10/2020 07:32	13/10/2020 15:05	13/10/2020 16:19	13/10/2020 16:46	1	DESCARGA ATMOSFÉRICA	645	72	9,0	T05638
18525986	13/10/2020 07:34	13/10/2020 08:17	13/10/2020 10:00	13/10/2020 10:40	1	DESCARGA ATMOSFÉRICA	324	117	2,8	T26131



OC_ID	CRIAÇÃO	ACEITE	CHEGADA	CONCLUSÃO	TURMAS	CAUSA	CHI	CI	DURAÇÃO MÉDIA	PDF
18525987	13/10/2020 07:28	13/10/2020 08:50	13/10/2020 09:30	13/10/2020 09:58	1	DESCARGA ATMOSFÉRICA	9	4	2,4	T30004
18525993	13/10/2020 07:36	13/10/2020 08:31	13/10/2020 08:41	13/10/2020 10:19	1	DETERIORACAO DE MATERIAL - ENVELHECIMENTO	2	1	2,2	20150785
18525995	13/10/2020 07:36	14/10/2020 09:53	14/10/2020 10:23	14/10/2020 11:01	1	ARVORE NA REDE	27	1	27,4	224363540
18525998	13/10/2020 07:38	13/10/2020 09:49	13/10/2020 10:53	13/10/2020 11:08	1	DESCARGA ATMOSFÉRICA	56	17	3,3	T03767
18526008	13/10/2020 07:41	13/10/2020 11:39	13/10/2020 12:05	13/10/2020 12:23	1	DESCARGA ATMOSFÉRICA	52	11	4,7	T13507
18526009	13/10/2020 07:41	13/10/2020 09:59	13/10/2020 10:59	13/10/2020 11:23	1	DESCARGA ATMOSFÉRICA	25	7	3,6	T35626
18526012	13/10/2020 07:41	13/10/2020 12:59	13/10/2020 13:58	13/10/2020 14:02	1	DESCARGA ATMOSFÉRICA	6	1	6,1	N88773
18526015	13/10/2020 07:42	13/10/2020 08:06	13/10/2020 08:15	13/10/2020 08:51	1	ANIMAIS/ INSETOS	1	1	0,9	A09509
18526022	13/10/2020 07:43	13/10/2020 17:20	13/10/2020 17:22	14/10/2020 01:55	2	CHUVA / VENTOS / FENOMENOS NATURAIS	691	38	18,2	T46812
18526035	13/10/2020 07:47	13/10/2020 15:02	13/10/2020 15:15	13/10/2020 15:42	1	DESCARGA ATMOSFÉRICA	0	0	#DIV/0!	H34043
18526038	13/10/2020 07:48	13/10/2020 11:31	13/10/2020 12:16	13/10/2020 12:56	1	DETERIORACAO DE MATERIAL - ENVELHECIMENTO	5	1	4,9	N30233
18526046	13/10/2020 07:51	13/10/2020 14:56	13/10/2020 15:50	13/10/2020 16:22	1	ARVORE NA REDE	188	23	8,2	T47516
18526051	13/10/2020 07:53	13/10/2020 08:43	13/10/2020 09:16	13/10/2020 10:22	1	ARVORE NA REDE	2	1	2,4	7011424931
18526052	13/10/2020 07:53	13/10/2020 10:27	13/10/2020 10:41	13/10/2020 23:10	2	ANIMAIS/ INSETOS	30	2	15,1	N90661
18526055	13/10/2020 07:54	13/10/2020 10:05	13/10/2020 11:52	14/10/2020 18:45	2	DESCARGA ATMOSFÉRICA	2.387	67	35,6	H34800
18526058	13/10/2020 07:55	13/10/2020 08:43	13/10/2020 11:20	13/10/2020 12:40	1	DEFEITO NAO LOCALIZADO APOS ANALISE	64	14	4,6	N33144
18526073	13/10/2020 07:59	14/10/2020 13:10	14/10/2020 15:15	14/10/2020 16:30	1	ARVORE NA REDE	291	9	32,3	N84145
18526074	13/10/2020 07:59	13/10/2020 08:49	13/10/2020 09:02	13/10/2020 10:11	1	DESCARGA ATMOSFÉRICA	233	9	25,9	K02130
18526075	13/10/2020 08:00	13/10/2020 11:46	13/10/2020 13:35	13/10/2020 14:25	1	ARVORE NA REDE	6	1	6,0	7026613153
18526078	13/10/2020 08:06	13/10/2020 17:34	13/10/2020 18:06	13/10/2020 18:57	1	FURTO/ROUBO	0	0	#DIV/0!	A92222
18526086	13/10/2020 08:01	13/10/2020 09:48	13/10/2020 10:00	13/10/2020 10:26	1	DESCARGA ATMOSFÉRICA	363	157	2,3	A06891
18526094	13/10/2020 08:03	13/10/2020 17:20	13/10/2020 17:24	13/10/2020 17:37	1	DESCARGA ATMOSFÉRICA	10	1	9,6	Y19525

OC_ID	CRIAÇÃO	ACEITE	CHEGADA	CONCLUSÃO	TURMAS	CAUSA	CHI	CI	DURAÇÃO MÉDIA	PDF
18526096	13/10/2020 08:04	13/10/2020 11:24	13/10/2020 12:20	13/10/2020 13:00	1	DESCARGA ATMOSFÉRICA	20	4	4,9	T34361
18526100	13/10/2020 08:05	14/10/2020 10:59	14/10/2020 11:00	14/10/2020 11:54	1	DESCARGA ATMOSFÉRICA	27	1	27,2	230067392
18526113	13/10/2020 08:08	14/10/2020 09:48	14/10/2020 09:48	14/10/2020 10:02	1	ARVORE NA REDE	568	22	25,8	T10768
18526116	13/10/2020 08:09	14/10/2020 08:26	14/10/2020 10:20	15/10/2020 01:02	2	DESCARGA ATMOSFÉRICA	4.677	110	42,5	H34238
18526125	13/10/2020 08:10	13/10/2020 12:09	13/10/2020 12:37	13/10/2020 17:27	1	DETERIORACAO DE MATERIAL - ENVELHECIMENTO	517	58	8,9	H36539
18526126	13/10/2020 08:10	14/10/2020 11:24	14/10/2020 13:22	14/10/2020 13:51	1	CORROSÃO / OXIDAÇÃO / FUNDIDO	29	1	28,8	4613716
18526129	13/10/2020 08:11	14/10/2020 03:32	14/10/2020 03:58	14/10/2020 04:51	1	DESCARGA ATMOSFÉRICA	325	16	20,3	N32629
18526144	13/10/2020 08:14	13/10/2020 14:42	13/10/2020 15:11	14/10/2020 16:10	2	DETERIORACAO DE MATERIAL - ENVELHECIMENTO	1.523	146	10,4	T26469
18526151	13/10/2020 08:15	13/10/2020 09:40	13/10/2020 10:14	13/10/2020 10:19	1	DEFEITO INTERNO AFETANDO COLETIVO	1.862	1.246	1,5	K02285
18526156	13/10/2020 08:28	13/10/2020 08:29	13/10/2020 08:34	13/10/2020 08:38	1	ARVORE NA REDE	1	9	0,1	T16426
18526169	13/10/2020 08:17	13/10/2020 12:37	13/10/2020 13:35	13/10/2020 14:17	1	DESCARGA ATMOSFÉRICA	6	1	5,6	A99405
18526170	13/10/2020 08:17	13/10/2020 21:00	13/10/2020 21:27	13/10/2020 21:50	1	DESCARGA ATMOSFÉRICA	68	5	13,5	T12554
18526172	13/10/2020 08:17	13/10/2020 10:20	13/10/2020 11:59	13/10/2020 12:24	1	DESCARGA ATMOSFÉRICA	23	6	3,9	W66597
18526173	13/10/2020 08:17	13/10/2020 09:11	13/10/2020 10:46	13/10/2020 10:58	1	OBJETO ( REDE / SE )	3	1	2,7	7012217328
18526174	13/10/2020 08:17	13/10/2020 11:40	13/10/2020 12:20	13/10/2020 12:37	1	DESCARGA ATMOSFÉRICA	4	1	4,3	7044522297
18526177	13/10/2020 08:17	13/10/2020 10:14	13/10/2020 10:25	13/10/2020 10:55	1	CHUVA / VENTOS / FENOMENOS NATURAIS	16	6	2,6	W66784
18526183	13/10/2020 08:18	14/10/2020 08:05	14/10/2020 12:16	14/10/2020 13:52	1	OBJETO ( REDE / SE )	29	1	29,3	T27914
18526184	13/10/2020 08:18	13/10/2020 10:33	13/10/2020 11:10	13/10/2020 12:41	1	OBJETO ( REDE / SE )	249	61	4,1	H32067
18526185	13/10/2020 08:18	13/10/2020 12:47	13/10/2020 14:46	13/10/2020 15:22	1	DETERIORACAO DE MATERIAL - ENVELHECIMENTO	158	23	6,9	H72038
18526186	13/10/2020 08:19	14/10/2020 10:31	14/10/2020 10:31	14/10/2020 10:40	1	DESCARGA ATMOSFÉRICA	79	3	26,3	A08911



OC_ID	CRIAÇÃO	ACEITE	CHEGADA	CONCLUSÃO	TURMAS	CAUSA	CHI	CI	DURAÇÃO MÉDIA	PDF
18526190	13/10/2020 08:20	13/10/2020 12:11	13/10/2020 12:35	13/10/2020 13:13	2	CORROSÃO / OXIDAÇÃO / FUNDIDO	33	1	33,4	7050613660
18526192	13/10/2020 08:21	13/10/2020 09:14	13/10/2020 09:46	13/10/2020 10:10	1	ANIMAIS/ INSETOS	517	315	1,6	A00628
18526201	13/10/2020 08:22	13/10/2020 14:04	13/10/2020 14:34	13/10/2020 21:29	2	FALHA EM CONEXAO	13	1	13,0	K01801
18526203	13/10/2020 08:23	14/10/2020 07:48	14/10/2020 08:46	14/10/2020 10:10	1	DESCARGA ATMOSFÉRICA	123	5	24,7	H53757
18526206	13/10/2020 08:23	13/10/2020 09:53	13/10/2020 10:54	15/10/2020 09:08	3	DETERIORACAO DE MATERIAL - ENVELHECIMENTO	135	5	27,0	S04328
18526213	13/10/2020 08:25	13/10/2020 17:34	13/10/2020 17:54	13/10/2020 18:08	1	DETERIORACAO DE MATERIAL - ENVELHECIMENTO	10	1	9,6	7052300147
18526216	13/10/2020 08:27	13/10/2020 11:54	13/10/2020 11:59	13/10/2020 12:08	1	DESCARGA ATMOSFÉRICA	393	111	3,5	H36541
18526218	13/10/2020 08:27	13/10/2020 10:51	13/10/2020 12:35	13/10/2020 13:17	1	DESCARGA ATMOSFÉRICA	55	12	4,6	7045292333
18526224	13/10/2020 08:29	13/10/2020 12:08	13/10/2020 13:40	13/10/2020 14:13	1	DESCARGA ATMOSFÉRICA	6	1	5,7	7050404301
18526231	13/10/2020 08:30	13/10/2020 13:43	13/10/2020 14:06	13/10/2020 14:30	1	FALHA EM CONEXAO	6	1	5,9	203370423
18526240	13/10/2020 08:31	14/10/2020 15:32	14/10/2020 18:36	14/10/2020 19:28	1	FALHA AJUSTE - AUTOMACAO - PROTECAO	35	1	34,9	7044480888
18526248	13/10/2020 08:43	14/10/2020 11:03	14/10/2020 12:42	14/10/2020 13:40	1	FALHA EM EMENDA	29	1	28,9	203189966
18526254	13/10/2020 08:32	13/10/2020 19:44	13/10/2020 20:37	13/10/2020 21:07	1	DESCARGA ATMOSFÉRICA	25	2	12,5	T31060
18526266	13/10/2020 08:34	13/10/2020 15:27	13/10/2020 15:59	13/10/2020 16:37	1	CHUVA / VENTOS / FENOMENOS NATURAIS	8	1	7,9	7044709826
18526274	13/10/2020 08:36	13/10/2020 16:59	13/10/2020 17:20	13/10/2020 18:00	1	CHUVA / VENTOS / FENOMENOS NATURAIS	284	31	9,1	H46690
18526278	13/10/2020 08:37	13/10/2020 11:24	13/10/2020 12:06	13/10/2020 12:39	1	DESCARGA ATMOSFÉRICA	4	1	4,0	7000330412
18526285	13/10/2020 08:38	13/10/2020 09:08	13/10/2020 11:38	13/10/2020 12:30	1	DETERIORACAO DE MATERIAL - ENVELHECIMENTO	294	83	3,5	T42054
18526286	13/10/2020 08:38	13/10/2020 15:11	13/10/2020 15:50	13/10/2020 16:08	1	CHUVA / VENTOS / FENOMENOS NATURAIS	22	3	7,4	W60263
18526287	13/10/2020 08:39	13/10/2020 10:13	13/10/2020 10:52	13/10/2020 12:10	2	DESCARGA ATMOSFÉRICA	52	17	3,0	N04302

OC_ID	CRIAÇÃO	ACEITE	CHEGADA	CONCLUSÃO	TURMAS	CAUSA	CHI	CI	DURAÇÃO MÉDIA	PDF
18526290	13/10/2020 08:39	13/10/2020 16:30	13/10/2020 17:00	13/10/2020 18:30	1	CHUVA / VENTOS / FENOMENOS NATURAIS	174	18	9,7	T14046
18526293	13/10/2020 08:40	13/10/2020 16:49	13/10/2020 16:59	13/10/2020 17:55	1	CORROSÃO / OXIDAÇÃO / FUNDIDO	9	1	9,2	7020872327
18526309	13/10/2020 08:42	13/10/2020 13:59	13/10/2020 15:34	13/10/2020 17:22	1	FALHA EM CONEXAO	9	1	8,6	7051536970
18526312	13/10/2020 08:42	13/10/2020 10:19	13/10/2020 14:40	13/10/2020 14:41	1	DESCARGA ATMOSFÉRICA	13	2	6,6	G01114
18526318	13/10/2020 08:44	13/10/2020 11:10	13/10/2020 11:15	13/10/2020 12:08	1	FALHA EM CONEXAO	3	1	3,4	231312714
18526342	13/10/2020 08:48	13/10/2020 16:38	13/10/2020 17:25	13/10/2020 17:37	1	DESCARGA ATMOSFÉRICA	335	38	8,8	T48204
18526355	13/10/2020 08:56	13/10/2020 14:08	13/10/2020 15:30	14/10/2020 14:21	2	DESCARGA ATMOSFÉRICA	29	1	29,4	26115027
18526365	13/10/2020 08:50	13/10/2020 18:08	13/10/2020 19:39	13/10/2020 20:18	1	CHUVA / VENTOS / FENOMENOS NATURAIS	1.078	98	11,0	T46438
18526378	13/10/2020 08:51	13/10/2020 09:20	13/10/2020 12:00	13/10/2020 13:30	1	DESCARGA ATMOSFÉRICA	5	1	4,6	H33128
18526386	13/10/2020 08:52	13/10/2020 11:00	13/10/2020 11:01	13/10/2020 12:08	1	CORROSÃO / OXIDAÇÃO / FUNDIDO	3	1	3,2	16953229
18526392	13/10/2020 08:54	13/10/2020 13:45	13/10/2020 15:47	13/10/2020 16:49	1	DESCARGA ATMOSFÉRICA	133	17	7,8	N39926
18526408	13/10/2020 08:58	13/10/2020 18:12	13/10/2020 18:59	13/10/2020 19:11	1	DESCARGA ATMOSFÉRICA	81	8	10,1	T11905
18526422	13/10/2020 09:01	13/10/2020 11:37	13/10/2020 12:48	13/10/2020 13:11	1	ABALROAMENTO	4	1	4,2	204297215
18526424	13/10/2020 09:01	13/10/2020 17:47	13/10/2020 18:55	13/10/2020 19:05	1	FALHA EM CONEXAO	10	1	10,0	1149881
18526426	13/10/2020 09:02	13/10/2020 13:18	13/10/2020 13:18	13/10/2020 20:34	2	ARVORE NA REDE	11	1	11,2	N34344
18526432	13/10/2020 09:03	13/10/2020 12:18	13/10/2020 15:24	13/10/2020 16:02	1	DESCARGA ATMOSFÉRICA	4	1	4,5	N00836
18526443	13/10/2020 09:05	13/10/2020 16:08	13/10/2020 16:28	13/10/2020 16:37	1	FALHA EM CONEXAO	7	1	6,9	19165825
18526447	13/10/2020 09:06	13/10/2020 14:27	13/10/2020 14:28	13/10/2020 20:30	1	DESAPRUMADO - DESNIVELADO	37	16	2,3	A93986
18526497	13/10/2020 09:12	13/10/2020 12:59	13/10/2020 14:25	13/10/2020 14:55	1	DESCARGA ATMOSFÉRICA	11	2	5,6	W84651
18526498	13/10/2020 09:12	17/10/2020 08:32	17/10/2020 11:32	17/10/2020 11:40	1	DETERIORACAO DE MATERIAL - ENVELHECIMENTO	98	1	98,4	7006394960
18526509	13/10/2020 09:15	14/10/2020 05:30	14/10/2020 05:33	14/10/2020 07:11	2	ANIMAIS/ INSETOS	87	4	21,8	W59362
18526522	13/10/2020 09:18	13/10/2020 12:00	13/10/2020 12:22	13/10/2020 12:50	1	FALHA EM CONEXAO	4	1	3,5	7019685785

OC_ID	CRIAÇÃO	ACEITE	CHEGADA	CONCLUSÃO	TURMAS	CAUSA	CHI	CI	DURAÇÃO MÉDIA	PDF
18526523	13/10/2020 08:50	13/10/2020 10:46	13/10/2020 11:22	13/10/2020 11:32	1	CHUVA / VENTOS / FENOMENOS NATURAIS	285	108	2,6	T30060
18526529	13/10/2020 09:20	13/10/2020 14:09	13/10/2020 14:44	13/10/2020 15:22	1	ROMPIDO / PARTIDO	6	1	5,9	7055334565
18526540	13/10/2020 09:23	13/10/2020 14:11	13/10/2020 14:42	14/10/2020 08:51	2	CHUVA / VENTOS / FENOMENOS NATURAIS	23	1	23,4	K07716
18526550	13/10/2020 09:26	13/10/2020 14:42	13/10/2020 15:33	13/10/2020 17:02	1	ABALROAMENTO	8	1	7,6	7048807130
18526552	13/10/2020 09:26	13/10/2020 14:37	13/10/2020 16:34	13/10/2020 17:27	1	DESCARGA ATMOSFÉRICA	4.115	533	7,7	T12975
18526553	13/10/2020 09:26	14/10/2020 10:52	14/10/2020 10:52	15/10/2020 20:31	4	DETERIORACAO DE MATERIAL - ENVELHECIMENTO	272	5	54,5	W85967
18526555	13/10/2020 09:27	13/10/2020 16:02	13/10/2020 16:28	13/10/2020 17:22	1	INTERFERENCIA DE VEICULO COM CARGA ALTA	8	1	7,5	7000829506
18526563	13/10/2020 09:29	13/10/2020 10:24	13/10/2020 10:54	13/10/2020 12:23	1	ARVORE NA REDE	3	1	2,8	7033857416
18526565	13/10/2020 09:29	13/10/2020 15:46	13/10/2020 16:45	14/10/2020 19:45	2	DETERIORACAO DE MATERIAL - ENVELHECIMENTO	544	16	34,0	H37207
18526568	13/10/2020 09:30	14/10/2020 08:00	14/10/2020 09:05	14/10/2020 10:30	1	DESCARGA ATMOSFÉRICA	635	13	48,8	W65422
18526569	13/10/2020 09:30	13/10/2020 10:04	13/10/2020 11:23	13/10/2020 12:26	1	DESCARGA ATMOSFÉRICA	14	5	2,7	T01524
18526576	13/10/2020 09:32	13/10/2020 13:00	13/10/2020 14:22	13/10/2020 14:52	1	DESCARGA ATMOSFÉRICA	50	10	5,0	A06213
18526578	13/10/2020 09:32	13/10/2020 12:00	13/10/2020 13:30	13/10/2020 13:40	1	CHUVA / VENTOS / FENOMENOS NATURAIS	37	9	4,1	T29672
18526579	13/10/2020 09:32	14/10/2020 09:00	14/10/2020 09:43	14/10/2020 10:06	1	DESCARGA ATMOSFÉRICA	25	1	24,5	7012951846
18526585	13/10/2020 09:34	13/10/2020 12:44	13/10/2020 12:50	13/10/2020 13:13	1	DETERIORACAO DE MATERIAL - ENVELHECIMENTO	4	1	3,6	7009104229
18526625	13/10/2020 09:40	13/10/2020 13:52	13/10/2020 14:18	13/10/2020 15:00	2	FALHA EM CONEXAO	5	1	4,6	7056216795
18526636	13/10/2020 09:43	14/10/2020 04:20	14/10/2020 06:50	14/10/2020 07:11	1	FALHA EM CONEXAO	21	1	21,4	225403600
18526641	13/10/2020 09:45	13/10/2020 15:15	13/10/2020 15:15	13/10/2020 16:07	1	FALHA EM CONEXAO	0	1	0,1	7053382988
18526646	13/10/2020 09:46	13/10/2020 21:23	13/10/2020 21:27	13/10/2020 22:04	2	DESCARGA ATMOSFÉRICA	92	8	11,5	N01004
18526647	13/10/2020 09:46	13/10/2020 12:58	13/10/2020 13:30	13/10/2020 14:28	2	CHUVA / VENTOS / FENOMENOS NATURAIS	311	74	4,2	N37469

OC_ID	criação	ACEITE	CHEGADA	CONCLUSÃO	TURMAS	CAUSA	CHI	CI	DURAÇÃO MÉDIA	PDF
18526652	13/10/2020 09:47	13/10/2020 17:23	13/10/2020 17:41	13/10/2020 18:10	1	DESCARGA ATMOSFÉRICA	8	1	8,4	218822452
18526657	13/10/2020 09:49	13/10/2020 18:29	13/10/2020 19:10	13/10/2020 19:25	1	DESCARGA ATMOSFÉRICA	10	1	9,5	N73073
18526658	13/10/2020 09:50	13/10/2020 16:22	13/10/2020 16:23	13/10/2020 16:42	1	DESCARGA ATMOSFÉRICA	7	1	6,6	7024864914
18526662	13/10/2020 09:52	13/10/2020 23:44	14/10/2020 00:45	14/10/2020 01:05	1	DESCARGA ATMOSFÉRICA	1.177	78	15,1	H44961
18526675	13/10/2020 09:56	14/10/2020 10:18	14/10/2020 10:38	14/10/2020 12:53	1	DETERIORACAO DE MATERIAL - ENVELHECIMENTO	27	1	26,9	7012901261
18526676	13/10/2020 09:56	13/10/2020 17:21	13/10/2020 17:23	13/10/2020 18:01	1	DESCARGA ATMOSFÉRICA	61	6	10,2	Y17349
18526678	13/10/2020 09:57	13/10/2020 16:54	13/10/2020 17:44	14/10/2020 18:05	2	ARVORE NA REDE	748	78	9,6	T39520
18526679	13/10/2020 09:58	14/10/2020 07:29	14/10/2020 08:51	14/10/2020 09:08	1	DESCARGA ATMOSFÉRICA	1.156	50	23,1	H35402
18526689	13/10/2020 10:07	13/10/2020 10:59	13/10/2020 11:15	13/10/2020 11:51	1	OBJETO ( REDE / SE )	2	1	1,7	31670292
18526691	13/10/2020 10:05	13/10/2020 11:12	13/10/2020 11:18	16/10/2020 17:31	3	DETERIORACAO DE MATERIAL - ENVELHECIMENTO	1.765	576	3,1	N46393
18526697	13/10/2020 10:18	13/10/2020 12:02	13/10/2020 12:06	13/10/2020 12:28	1	DESCARGA ATMOSFÉRICA	2	1	2,1	7048373750
18526703	13/10/2020 10:00	13/10/2020 17:02	13/10/2020 18:20	13/10/2020 18:25	1	ANIMAIS/ INSETOS	58	7	8,3	N38913
18526711	13/10/2020 10:02	13/10/2020 10:55	13/10/2020 12:03	13/10/2020 12:05	1	DESCARGA ATMOSFÉRICA	2	1	2,0	7019246994
18526722	13/10/2020 10:05	13/10/2020 13:24	13/10/2020 15:46	13/10/2020 16:31	1	DESCARGA ATMOSFÉRICA	95	15	6,3	G27243
18526738	13/10/2020 10:09	14/10/2020 09:09	14/10/2020 09:11	14/10/2020 19:16	2	FALHA EM CONEXAO	65	2	32,7	7042695631
18526745	13/10/2020 10:11	13/10/2020 11:10	13/10/2020 12:45	13/10/2020 14:36	1	CHUVA / VENTOS / FENOMENOS NATURAIS	373	90	4,1	T13439
18526746	13/10/2020 10:11	13/10/2020 13:06	13/10/2020 13:07	15/10/2020 16:00	2	DESCARGA ATMOSFÉRICA	538	10	53,8	T13389
18526753	13/10/2020 10:13	14/10/2020 15:05	14/10/2020 15:38	14/10/2020 15:52	1	DESCARGA ATMOSFÉRICA	325	11	29,5	H36352
18526762	13/10/2020 10:16	13/10/2020 14:08	13/10/2020 14:23	13/10/2020 15:38	1	DETERIORACAO DE MATERIAL - ENVELHECIMENTO	5	1	5,1	7046674272
18526771	13/10/2020 10:18	13/10/2020 14:30	13/10/2020 15:00	13/10/2020 15:40	1	CHUVA / VENTOS / FENOMENOS NATURAIS	47	9	5,3	J55222
18526772	13/10/2020 10:18	13/10/2020 12:41	13/10/2020 12:50	13/10/2020 13:42	1	FALHA DE ISOLAMENTO	3	1	3,3	6577377



OC_ID	criação	ACEITE	CHEGADA	CONCLUSÃO	TURMAS	CAUSA	CHI	CI	DURAÇÃO MÉDIA	PDF
18526779	13/10/2020 10:20	13/10/2020 12:19	13/10/2020 13:20	13/10/2020 13:58	1	CHUVA / VENTOS / FENOMENOS NATURAIS	351	98	3,6	T03252
18526814	13/10/2020 10:26	13/10/2020 11:03	13/10/2020 11:15	13/10/2020 11:55	2	FALHA EM CONEXAO	5	1	5,3	4711840
18526819	13/10/2020 10:27	14/10/2020 09:02	14/10/2020 09:46	14/10/2020 11:07	1	CORROSÃO / OXIDAÇÃO / FUNDIDO	25	1	24,7	204180296
18526820	13/10/2020 10:28	13/10/2020 15:21	13/10/2020 15:42	13/10/2020 16:25	1	ARVORE NA REDE	6	1	5,9	219563191
18526823	13/10/2020 10:28	13/10/2020 21:13	13/10/2020 21:53	13/10/2020 23:11	1	DETERIORACAO DE MATERIAL - ENVELHECIMENTO	153	141	1,1	Y25503
18526824	13/10/2020 10:28	13/10/2020 11:09	13/10/2020 11:38	13/10/2020 12:30	1	ARVORE NA REDE	2	1	1,9	230564922
18526846	13/10/2020 10:33	14/10/2020 10:27	14/10/2020 12:31	14/10/2020 15:52	1	DESCARGA ATMOSFÉRICA	311	11	28,3	N78796
18526847	13/10/2020 10:33	13/10/2020 15:27	13/10/2020 16:48	14/10/2020 14:17	2	DESCARGA ATMOSFÉRICA	28	1	27,7	7034826034
18526856	13/10/2020 10:36	13/10/2020 18:33	13/10/2020 19:32	13/10/2020 19:59	1	DESCARGA ATMOSFÉRICA	111	12	9,3	G13726
18526869	13/10/2020 10:41	13/10/2020 14:07	13/10/2020 15:03	13/10/2020 19:14	1	DETERIORACAO DE MATERIAL - ENVELHECIMENTO	667	80	8,3	T16586
18526870	13/10/2020 10:41	14/10/2020 08:13	14/10/2020 09:49	14/10/2020 11:48	1	DETERIORACAO DE MATERIAL - ENVELHECIMENTO	25	1	25,1	215549747
18526875	13/10/2020 10:43	14/10/2020 10:02	14/10/2020 11:43	17/10/2020 18:30	2	FALHA EM EQUIPAMENTO	101	1	100,8	N92195
18526881	13/10/2020 10:45	13/10/2020 14:35	13/10/2020 14:35	13/10/2020 15:07	1	DESCARGA ATMOSFÉRICA	4	1	4,3	7046301212
18526896	13/10/2020 10:44	13/10/2020 11:07	13/10/2020 12:35	13/10/2020 16:30	1	DETERIORACAO DE MATERIAL - ENVELHECIMENTO	8.196	2.412	3,4	H30878
18526912	13/10/2020 10:50	13/10/2020 13:57	13/10/2020 14:52	13/10/2020 16:00	1	DETERIORACAO DE MATERIAL - ENVELHECIMENTO	5	1	5,2	7028249653
18526916	13/10/2020 10:50	13/10/2020 12:46	13/10/2020 13:12	13/10/2020 13:48	1	DETERIORACAO DE MATERIAL - ENVELHECIMENTO	258	97	2,7	T11045
18526921	13/10/2020 10:52	14/10/2020 11:22	14/10/2020 13:02	14/10/2020 13:30	1	DESCARGA ATMOSFÉRICA	132	5	26,5	Y07074
18526925	13/10/2020 10:53	13/10/2020 12:15	13/10/2020 13:31	13/10/2020 14:01	1	ARVORE NA REDE	3	1	3,0	N17940

OC_ID	CRIAÇÃO	ACEITE	CHEGADA	CONCLUSÃO	TURMAS	CAUSA	CHI	CI	DURAÇÃO MÉDIA	PDF
18526927	13/10/2020 10:54	13/10/2020 13:30	13/10/2020 14:11	13/10/2020 14:28	1	FALHA EM CONEXAO	4	1	3,5	7029217909
18526940	13/10/2020 10:58	13/10/2020 14:53	13/10/2020 15:37	13/10/2020 16:13	1	FALHA EM EMENDA	36	7	5,2	T15423
18526942	13/10/2020 10:59	14/10/2020 15:46	14/10/2020 16:47	14/10/2020 17:25	1	DESCARGA ATMOSFÉRICA	2.101	69	30,5	H36156
18526945	13/10/2020 11:00	14/10/2020 11:05	14/10/2020 13:19	14/10/2020 14:09	1	DESCARGA ATMOSFÉRICA	3	1	3,2	7010426795
18526954	13/10/2020 11:02	13/10/2020 13:38	13/10/2020 13:38	13/10/2020 16:01	1	DESCARGA ATMOSFÉRICA	3	1	3,5	7014885824
18526961	13/10/2020 11:03	13/10/2020 15:48	13/10/2020 16:57	13/10/2020 17:04	1	DESCARGA ATMOSFÉRICA	237	40	5,9	A14493
18526962	13/10/2020 11:04	13/10/2020 16:19	13/10/2020 17:33	13/10/2020 18:27	1	FALHA EM CONEXAO	7	1	7,4	211696583
18526992	13/10/2020 11:12	13/10/2020 15:51	13/10/2020 16:28	13/10/2020 16:35	1	DESCARGA ATMOSFÉRICA	5	1	5,3	7035953994
18527012	13/10/2020 11:21	13/10/2020 12:14	13/10/2020 12:25	13/10/2020 17:22	2	ANIMAIS/ INSETOS	102	292	0,4	Y25800
18527013	13/10/2020 11:38	13/10/2020 21:20	13/10/2020 21:21	14/10/2020 11:12	2	INTERFERENCIA DE TERCEIROS	24	1	23,6	203006284
18527039	13/10/2020 11:25	13/10/2020 16:43	13/10/2020 17:38	13/10/2020 17:56	1	FALHA EM CONEXAO	6	1	6,5	7030321841
18527057	13/10/2020 11:28	14/10/2020 07:29	14/10/2020 10:52	14/10/2020 11:18	1	DEFEITO NAO LOCALIZADO APOS ANALISE	95	4	23,8	W00055
18527080	13/10/2020 11:35	13/10/2020 14:46	13/10/2020 15:25	13/10/2020 15:34	1	SOBRECARGA	4	1	4,0	T10707
18527084	13/10/2020 11:36	13/10/2020 13:56	13/10/2020 15:48	13/10/2020 16:30	1	CHUVA / VENTOS / FENOMENOS NATURAIS	283	59	4,8	T03215
18527097	13/10/2020 11:40	13/10/2020 11:56	13/10/2020 14:13	13/10/2020 14:44	1	DESCARGA ATMOSFÉRICA	170	60	2,8	A08921
18527104	13/10/2020 11:42	13/10/2020 14:15	13/10/2020 15:42	13/10/2020 16:35	1	DESCARGA ATMOSFÉRICA	5	1	4,8	7005264710
18527105	13/10/2020 11:42	14/10/2020 11:00	14/10/2020 16:18	14/10/2020 16:27	1	DESCARGA ATMOSFÉRICA	86	3	28,7	Y16785
18527132	13/10/2020 11:47	13/10/2020 16:38	13/10/2020 16:38	13/10/2020 16:42	1	DESCARGA ATMOSFÉRICA	5	1	4,9	7035953978
18527134	13/10/2020 11:47	13/10/2020 22:30	13/10/2020 22:50	13/10/2020 23:08	1	DESCARGA ATMOSFÉRICA	11	1	11,2	T40297
18527136	13/10/2020 11:47	14/10/2020 06:20	14/10/2020 09:22	14/10/2020 10:05	1	ANIMAIS/ INSETOS	22	1	22,2	W09347
18527139	13/10/2020 11:49	13/10/2020 14:00	13/10/2020 14:35	13/10/2020 14:50	1	DEFEITO NAO LOCALIZADO APOS ANALISE	12	4	3,0	T10276
18527140	13/10/2020 11:49	14/10/2020 01:19	14/10/2020 02:15	14/10/2020 02:38	1	DESCARGA ATMOSFÉRICA	6.405	436	14,7	N88052

OC_ID	CRIAÇÃO	ACEITE	CHEGADA	CONCLUSÃO	TURMAS	CAUSA	CHI	CI	DURAÇÃO MÉDIA	PDF
18527154	13/10/2020 11:55	13/10/2020 12:20	13/10/2020 13:45	13/10/2020 14:35	1	DETERIORACAO DE MATERIAL - ENVELHECIMENTO	2	1	2,5	7006730250
18527156	13/10/2020 11:56	13/10/2020 22:16	13/10/2020 23:20	13/10/2020 23:41	1	DESCARGA ATMOSFÉRICA	12	1	11,7	7029770853
18527158	13/10/2020 11:56	14/10/2020 11:01	14/10/2020 11:37	14/10/2020 12:30	1	INCENDIO	123	5	24,6	J58408
18527170	13/10/2020 12:02	14/10/2020 08:42	14/10/2020 09:35	14/10/2020 09:59	2	DETERIORACAO DE MATERIAL - ENVELHECIMENTO	44	1	44,3	7053626976
18527172	13/10/2020 12:03	14/10/2020 14:45	14/10/2020 15:45	14/10/2020 16:22	1	DETERIORACAO DE MATERIAL - ENVELHECIMENTO	57	2	28,4	T44267
18527174	13/10/2020 12:05	13/10/2020 20:05	13/10/2020 20:51	13/10/2020 21:44	1	DESCARGA ATMOSFÉRICA	367	39	9,4	J11256
18527189	13/10/2020 12:08	13/10/2020 14:14	13/10/2020 17:02	13/10/2020 17:19	1	CHUVA / VENTOS / FENOMENOS NATURAIS	296	60	4,9	K02209
18527192	13/10/2020 12:08	13/10/2020 14:08	13/10/2020 14:55	13/10/2020 15:23	1	DESCARGA ATMOSFÉRICA	3	1	3,1	7027409010
18527197	13/10/2020 12:09	13/10/2020 15:08	13/10/2020 15:49	14/10/2020 11:28	3	INTERFERENCIA DE TERCEIROS	24	1	23,7	204227446
18527205	13/10/2020 12:11	13/10/2020 13:45	13/10/2020 14:15	13/10/2020 15:47	1	INTERFERENCIA DE VEICULO COM CARGA ALTA	2	1	2,2	233524670
18527218	13/10/2020 12:16	13/10/2020 22:13	13/10/2020 23:11	13/10/2020 23:37	1	DESCARGA ATMOSFÉRICA	11	1	11,3	A13164
18527219	13/10/2020 12:16	13/10/2020 14:21	13/10/2020 14:39	13/10/2020 15:02	1	DESCARGA ATMOSFÉRICA	3	1	2,7	7050681364
18527245	13/10/2020 12:26	13/10/2020 13:25	13/10/2020 14:40	13/10/2020 16:25	1	ARVORE NA REDE	915	235	3,9	H32308
18527273	13/10/2020 12:35	13/10/2020 14:30	13/10/2020 14:58	13/10/2020 16:09	1	DESCARGA ATMOSFÉRICA	17	5	3,5	S00236
18527302	13/10/2020 12:49	13/10/2020 15:28	13/10/2020 16:33	13/10/2020 18:25	1	DESCARGA ATMOSFÉRICA	5	1	4,7	7048465778
18527310	13/10/2020 12:53	14/10/2020 11:05	14/10/2020 11:34	14/10/2020 11:59	1	DESCARGA ATMOSFÉRICA	1.882	82	22,9	N14675
18527321	13/10/2020 12:58	13/10/2020 14:32	13/10/2020 15:02	13/10/2020 15:33	1	CHUVA / VENTOS / FENOMENOS NATURAIS	25	10	2,5	T25216
18527329	13/10/2020 13:02	13/10/2020 15:55	13/10/2020 17:02	13/10/2020 17:09	1	ANIMAIS/ INSETOS	1.669	413	4,0	S06201
18527336	13/10/2020 13:04	16/10/2020 07:41	16/10/2020 09:24	16/10/2020 10:02	1	DESCARGA ATMOSFÉRICA	490	7	70,0	N11479
18527337	13/10/2020 13:05	13/10/2020 16:18	13/10/2020 17:13	13/10/2020 17:58	1	ARVORE NA REDE	67	14	4,8	Y20217

OC_ID	CRIAÇÃO	ACEITE	CHEGADA	CONCLUSÃO	TURMAS	CAUSA	CHI	CI	DURAÇÃO MÉDIA	PDF
18527340	13/10/2020 13:07	13/10/2020 17:55	13/10/2020 19:12	13/10/2020 19:19	1	CHUVA / VENTOS / FENOMENOS NATURAIS	6	1	6,2	7006274646
18527342	13/10/2020 13:08	14/10/2020 17:01	14/10/2020 18:29	14/10/2020 19:23	1	DESCARGA ATMOSFÉRICA	8.930	299	29,9	A22083
18527348	13/10/2020 13:16	14/10/2020 11:46	14/10/2020 12:59	14/10/2020 13:43	1	FALHA EM CONEXAO	24	1	24,5	33437200
18527349	13/10/2020 13:07	13/10/2020 13:28	13/10/2020 14:06	13/10/2020 20:00	2	DETERIORACAO DE MATERIAL - ENVELHECIMENTO	4.861	440	11,0	J03300
18527359	13/10/2020 13:13	14/10/2020 08:36	14/10/2020 11:35	14/10/2020 12:19	1	SOBRECARGA	46	2	23,1	W59893
18527361	13/10/2020 13:15	13/10/2020 15:07	13/10/2020 16:07	14/10/2020 17:15	2	SERVIÇO MAL EXECUTADO - FALHÁ DE PROCEDIMENTO	28	1	28,0	7056125129
18527372	13/10/2020 13:22	13/10/2020 15:46	13/10/2020 15:52	13/10/2020 16:15	1	ANIMAIS/ INSETOS	34	12	2,8	T13216
18527373	13/10/2020 13:22	14/10/2020 08:00	14/10/2020 08:31	14/10/2020 11:04	1	DETERIORACAO DE MATERIAL - ENVELHECIMENTO	22	1	22,5	209776936
18527374	13/10/2020 13:15	13/10/2020 15:53	13/10/2020 15:53	13/10/2020 15:53	0	DESARME SIMULTANEO DE ALIMENTADORES	260	3.304	0,1	H77434
18527381	13/10/2020 13:25	13/10/2020 15:17	13/10/2020 15:50	13/10/2020 18:10	1	ARVORE NA REDE	304	64	4,7	T10372
18527382	13/10/2020 13:26	13/10/2020 14:39	13/10/2020 15:01	13/10/2020 15:43	1	FALHA EM CONEXAO	2	1	2,3	206407786
18527397	13/10/2020 13:32	14/10/2020 08:53	14/10/2020 08:53	14/10/2020 09:18	1	DESCARGA ATMOSFÉRICA	20	1	19,7	7010449256
18527400	13/10/2020 13:33	13/10/2020 17:57	13/10/2020 17:58	13/10/2020 18:03	1	CHUVA / VENTOS / FENOMENOS NATURAIS	4	1	4,5	7041493601
18527403	13/10/2020 13:33	13/10/2020 18:38	13/10/2020 19:40	14/10/2020 12:54	2	DESCARGA ATMOSFÉRICA	224	10	22,4	H65842
18527405	13/10/2020 13:34	14/10/2020 11:54	14/10/2020 12:55	14/10/2020 13:34	1	DESCARGA ATMOSFÉRICA	218	9	24,2	H67087
18527407	13/10/2020 13:35	14/10/2020 10:06	14/10/2020 10:18	14/10/2020 11:16	2	DESCARGA ATMOSFÉRICA	171	8	21,4	W60119
18527411	13/10/2020 13:38	13/10/2020 15:30	13/10/2020 16:11	13/10/2020 16:46	1	DESCARGA ATMOSFÉRICA	33	11	3,0	T26464
18527426	13/10/2020 10:31	14/10/2020 09:11	14/10/2020 09:57	14/10/2020 12:15	2	DESCARGA ATMOSFÉRICA	331	13	25,5	Y24583
18527429	13/10/2020 13:44	13/10/2020 17:18	13/10/2020 18:07	13/10/2020 20:24	2	DETERIORACAO DE MATERIAL - ENVELHECIMENTO	133	29	4,6	T48286
18527430	13/10/2020 13:45	13/10/2020 14:53	13/10/2020 16:25	13/10/2020 17:22	1	DESCARGA ATMOSFÉRICA	16	3	5,2	S01604



OC_ID	CRIAÇÃO	ACEITE	CHEGADA	CONCLUSÃO	TURMAS	CAUSA	CHI	CI	DURAÇÃO MÉDIA	PDF
18527435	13/10/2020 13:47	13/10/2020 16:44	13/10/2020 17:22	14/10/2020 21:10	2	DETERIORACAO DE MATERIAL - ENVELHECIMENTO	94	3	31,4	T38315
18527440	13/10/2020 13:49	14/10/2020 10:19	14/10/2020 13:44	14/10/2020 15:51	1	DESCARGA ATMOSFÉRICA	477	20	23,8	A12492
18527443	13/10/2020 13:50	14/10/2020 13:58	14/10/2020 15:00	14/10/2020 15:28	1	DESCARGA ATMOSFÉRICA	26	1	25,6	7010836950
18527444	13/10/2020 13:51	13/10/2020 15:10	13/10/2020 17:12	13/10/2020 17:47	1	DESCARGA ATMOSFÉRICA	4	1	3,9	219098871
18527454	13/10/2020 13:56	13/10/2020 17:36	13/10/2020 18:41	13/10/2020 18:56	1	DESCARGA ATMOSFÉRICA	79	16	4,9	T16980
18527459	13/10/2020 13:57	13/10/2020 16:47	13/10/2020 16:54	14/10/2020 01:17	2	DETERIORACAO DE MATERIAL - ENVELHECIMENTO	1.010	79	12,8	T29248
18527463	13/10/2020 11:35	13/10/2020 14:47	13/10/2020 16:05	13/10/2020 17:28	1	DESCARGA ATMOSFÉRICA	949	182	5,2	T37837
18527475	13/10/2020 14:02	13/10/2020 17:47	13/10/2020 18:04	13/10/2020 18:13	1	DESCARGA ATMOSFÉRICA	17	4	4,1	T30608
18527484	13/10/2020 14:05	14/10/2020 05:02	14/10/2020 06:29	14/10/2020 07:18	1	DESCARGA ATMOSFÉRICA	517	31	16,7	T14037
18527500	13/10/2020 14:10	13/10/2020 15:18	13/10/2020 15:27	13/10/2020 16:13	1	DETERIORACAO DE MATERIAL - ENVELHECIMENTO	2	1	1,8	12978979
18527516	13/10/2020 14:18	14/10/2020 09:19	14/10/2020 13:06	14/10/2020 13:44	1	DESCARGA ATMOSFÉRICA	185	8	23,1	H71283
18527519	13/10/2020 14:19	13/10/2020 15:33	13/10/2020 16:18	13/10/2020 17:23	1	DETERIORACAO DE MATERIAL - ENVELHECIMENTO	3	1	2,8	27181686
18527539	13/10/2020 14:27	13/10/2020 20:00	13/10/2020 21:06	13/10/2020 21:16	1	DESCARGA ATMOSFÉRICA	14	2	6,8	N86935
18527543	13/10/2020 14:28	14/10/2020 08:06	14/10/2020 09:02	14/10/2020 09:28	1	DESCARGA ATMOSFÉRICA	152	8	18,9	A18462
18527544	13/10/2020 14:29	13/10/2020 16:06	13/10/2020 18:14	13/10/2020 18:23	1	DESCARGA ATMOSFÉRICA	4	1	3,9	T42726
18527549	13/10/2020 14:31	14/10/2020 08:17	14/10/2020 09:48	14/10/2020 10:26	1	CHUVA / VENTOS / FENOMENOS NATURAIS	78	4	19,6	J55215
18527552	13/10/2020 14:34	13/10/2020 15:44	13/10/2020 17:01	13/10/2020 18:10	1	DETERIORACAO DE MATERIAL - ENVELHECIMENTO	51	16	3,2	A08234
18527564	13/10/2020 14:38	13/10/2020 18:15	13/10/2020 18:48	13/10/2020 18:58	1	DESCARGA ATMOSFÉRICA	4	1	4,3	229998714
18527570	13/10/2020 14:40	13/10/2020 15:06	13/10/2020 15:20	13/10/2020 17:20	1	DESCARGA ATMOSFÉRICA	3	1	2,7	13949581

OC_ID	CRIAÇÃO	ACEITE	CHEGADA	CONCLUSÃO	TURMAS	CAUSA	CHI	CI	DURAÇÃO MÉDIA	PDF
18527571	13/10/2020 14:41	13/10/2020 15:52	13/10/2020 15:52	13/10/2020 16:00	1	DESCARGA ATMOSFÉRICA	1	1	1,3	210620133
18527574	13/10/2020 14:42	13/10/2020 17:05	13/10/2020 17:26	13/10/2020 18:24	1	DETERIORACAO DE MATERIAL - ENVELHECIMENTO	4	1	3,6	21585815
18527575	13/10/2020 14:42	13/10/2020 16:51	13/10/2020 16:51	13/10/2020 16:59	1	DESCARGA ATMOSFÉRICA	7	3	2,3	W36833
18527593	13/10/2020 14:48	13/10/2020 16:37	13/10/2020 17:34	13/10/2020 17:46	1	DESCARGA ATMOSFÉRICA	3	1	3,0	N78351
18527601	13/10/2020 14:50	13/10/2020 20:52	13/10/2020 20:58	14/10/2020 09:55	2	ANIMAIS/ INSETOS	19	1	19,1	7049331813
18527603	13/10/2020 14:51	14/10/2020 10:13	14/10/2020 10:13	14/10/2020 10:24	1	DESCARGA ATMOSFÉRICA	1.446	74	19,5	T13404
18527607	13/10/2020 12:31	13/10/2020 15:42	13/10/2020 16:28	13/10/2020 16:50	1	CHUVA / VENTOS / FENOMENOS NATURAIS	362	89	4,1	T33570
18527619	13/10/2020 14:58	14/10/2020 09:25	14/10/2020 10:25	14/10/2020 11:12	1	DETERIORACAO DE MATERIAL - ENVELHECIMENTO	20	1	20,2	7040328593
18527630	13/10/2020 15:01	13/10/2020 17:55	13/10/2020 18:23	14/10/2020 20:22	2	DETERIORACAO DE MATERIAL - ENVELHECIMENTO	202	7	28,9	K01717
18527638	13/10/2020 15:05	13/10/2020 16:15	13/10/2020 17:40	13/10/2020 18:30	1	DETERIORACAO DE MATERIAL - ENVELHECIMENTO	3	1	3,4	H31027
18527639	13/10/2020 15:05	14/10/2020 08:11	14/10/2020 09:00	14/10/2020 09:38	1	CORTE INDEVIDO	18	1	18,5	7039340440
18527640	13/10/2020 15:06	13/10/2020 17:03	13/10/2020 17:03	13/10/2020 17:41	1	DESCARGA ATMOSFÉRICA	3	1	2,6	7052890688
18527648	13/10/2020 15:07	13/10/2020 15:34	13/10/2020 16:03	13/10/2020 16:52	1	FALHA EM CONEXAO	2	1	1,7	7031935754
18527655	13/10/2020 15:10	13/10/2020 17:25	13/10/2020 19:39	14/10/2020 20:40	2	DETERIORACAO DE MATERIAL - ENVELHECIMENTO	53	2	26,3	N46074
18527657	13/10/2020 15:10	13/10/2020 21:20	13/10/2020 21:55	13/10/2020 22:15	1	CHUVA / VENTOS / FENOMENOS NATURAIS	262	37	7,1	W36791
18527661	13/10/2020 15:12	14/10/2020 15:30	14/10/2020 16:11	14/10/2020 16:35	1	CHUVA / VENTOS / FENOMENOS NATURAIS	152	6	25,4	A49979
18527664	13/10/2020 15:12	14/10/2020 09:28	14/10/2020 10:01	14/10/2020 10:01	1	ARVORE NA REDE	37	2	18,6	N38812
18527666	13/10/2020 15:12	13/10/2020 18:01	13/10/2020 18:20	13/10/2020 18:50	1	CHUVA / VENTOS / FENOMENOS NATURAIS	67	19	3,5	N73688

OC_ID	CRIAÇÃO	ACEITE	CHEGADA	CONCLUSÃO	TURMAS	CAUSA	CHI	CI	DURAÇÃO MÉDIA	PDF
18527669	13/10/2020 15:14	13/10/2020 16:03	13/10/2020 17:01	13/10/2020 17:55	1	CHUVA / VENTOS / FENOMENOS NATURAIS	27	10	2,7	N91010
18527671	13/10/2020 15:16	14/10/2020 07:41	14/10/2020 09:03	14/10/2020 11:18	2	DETERIORACAO DE MATERIAL - ENVELHECIMENTO	20	1	20,0	30637496
18527682	13/10/2020 15:20	14/10/2020 09:18	14/10/2020 09:44	14/10/2020 11:01	1	FALHA EM CONEXAO	20	1	19,7	7012434736
18527683	13/10/2020 15:21	14/10/2020 00:03	14/10/2020 01:39	14/10/2020 02:57	1	ARVORE NA REDE	177	17	10,4	T11617
18527690	13/10/2020 15:23	14/10/2020 08:45	14/10/2020 09:38	14/10/2020 15:00	2	ANIMAIS/ INSETOS	130	7	18,6	T06361
18527697	13/10/2020 15:26	14/10/2020 08:32	14/10/2020 11:00	14/10/2020 11:12	1	DESCARGA ATMOSFÉRICA	40	2	19,8	N16698
18527705	13/10/2020 15:31	13/10/2020 15:36	13/10/2020 16:21	13/10/2020 16:36	1	ARVORE NA REDE	35	43	0,8	K02244
18527740	13/10/2020 15:35	13/10/2020 17:42	13/10/2020 18:57	13/10/2020 19:04	1	DESCARGA ATMOSFÉRICA	14	4	3,4	A22462
18527751	13/10/2020 15:39	13/10/2020 16:20	13/10/2020 17:14	14/10/2020 12:30	2	CHUVA / VENTOS / FENOMENOS NATURAIS	21	1	20,8	7042345126
18527757	13/10/2020 15:43	13/10/2020 17:50	13/10/2020 17:50	15/10/2020 17:23	2	CORROSÃO / OXIDAÇÃO / FUNDIDO	49	1	49,4	20217731
18527766	13/10/2020 15:46	13/10/2020 16:54	13/10/2020 18:02	13/10/2020 18:14	1	DESCARGA ATMOSFÉRICA	31	14	2,2	T32570
18527772	13/10/2020 15:48	14/10/2020 11:05	14/10/2020 11:10	14/10/2020 11:39	1	FALHA EM EQUIPAMENTO	19	1	19,4	223933149
18527785	13/10/2020 15:55	14/10/2020 10:10	14/10/2020 11:41	14/10/2020 12:03	1	ARVORE NA REDE	20	1	20,1	7022066077
18527789	13/10/2020 15:59	14/10/2020 14:39	14/10/2020 15:15	14/10/2020 15:52	1	ARVORE NA REDE	24	1	23,9	7050262396
18527811	13/10/2020 15:54	13/10/2020 16:59	13/10/2020 18:16	13/10/2020 20:00	1	CURTO-CIRCUITO	4	1	3,9	203676131
18527814	13/10/2020 15:56	14/10/2020 07:22	14/10/2020 09:08	14/10/2020 18:13	3	DETERIORACAO DE MATERIAL - ENVELHECIMENTO	129	5	25,8	K07561
18527823	13/10/2020 16:01	14/10/2020 07:24	14/10/2020 08:21	14/10/2020 10:17	1	CHUVA / VENTOS / FENOMENOS NATURAIS	334	19	17,6	T10339
18527825	13/10/2020 16:01	13/10/2020 19:00	13/10/2020 19:48	13/10/2020 20:50	2	OBJETO ( REDE / SE )	6	1	5,7	7041254453
18527829	13/10/2020 16:02	14/10/2020 08:23	14/10/2020 10:11	14/10/2020 10:29	1	DESCARGA ATMOSFÉRICA	92	5	18,4	T00308
18527859	13/10/2020 16:17	13/10/2020 21:28	13/10/2020 21:56	13/10/2020 22:30	1	CHUVA / VENTOS / FENOMENOS NATURAIS	60	10	6,0	A08395
18527863	13/10/2020 16:18	14/10/2020 07:39	14/10/2020 08:26	14/10/2020 09:22	1	FALHA EM EQUIPAMENTO	17	1	17,0	7032840145

OC_ID	criação	ACEITE	CHEGADA	CONCLUSÃO	TURMAS	CAUSA	CHI	CI	DURAÇÃO MÉDIA	PDF
18527867	13/10/2020 16:19	14/10/2020 10:23	14/10/2020 10:30	14/10/2020 10:41	1	DESCARGA ATMOSFÉRICA	219	12	18,3	N79373
18527870	13/10/2020 16:22	13/10/2020 19:38	13/10/2020 19:39	13/10/2020 19:43	1	FALHA EM CONEXAO	3	1	3,3	7053423960
18527871	13/10/2020 16:23	13/10/2020 17:11	13/10/2020 18:08	13/10/2020 18:51	1	INTERFERENCIA DE TERCEIROS	2	1	2,3	202993826
18527875	13/10/2020 16:24	13/10/2020 17:27	13/10/2020 19:16	13/10/2020 20:39	1	CURTO-CIRCUITO	17	7	2,4	T15113
18527888	13/10/2020 16:31	13/10/2020 16:41	14/10/2020 00:50	14/10/2020 08:28	2	DETERIORACAO DE MATERIAL - ENVELHECIMENTO	154	18	8,6	T07537
18527892	13/10/2020 16:33	14/10/2020 09:39	14/10/2020 10:08	14/10/2020 10:25	1	DESCARGA ATMOSFÉRICA	89	5	17,9	G11291
18527910	13/10/2020 16:40	13/10/2020 20:12	13/10/2020 21:08	13/10/2020 21:26	1	DESCARGA ATMOSFÉRICA	42	9	4,7	T13509
18527913	13/10/2020 16:44	13/10/2020 20:18	13/10/2020 20:37	13/10/2020 20:51	1	DESCARGA ATMOSFÉRICA	4	1	4,1	28287879
18527914	13/10/2020 16:44	14/10/2020 09:18	14/10/2020 10:00	14/10/2020 10:53	1	DESCARGA ATMOSFÉRICA	1.102	62	17,8	H65830
18527916	13/10/2020 16:44	14/10/2020 06:10	14/10/2020 07:00	14/10/2020 07:52	1	DESCARGA ATMOSFÉRICA	90	6	15,0	T46219
18527917	13/10/2020 16:44	14/10/2020 11:15	14/10/2020 13:18	14/10/2020 13:33	1	CHUVA / VENTOS / FENOMENOS NATURAIS	41	2	20,7	T08539
18527923	13/10/2020 16:47	13/10/2020 19:21	13/10/2020 19:34	13/10/2020 19:43	1	DETERIORACAO DE MATERIAL - ENVELHECIMENTO	2	1	2,2	212476390
18527924	13/10/2020 16:48	13/10/2020 23:55	13/10/2020 23:59	14/10/2020 00:18	1	DESCARGA ATMOSFÉRICA	14	2	6,8	S00913
18527948	13/10/2020 17:11	13/10/2020 17:14	13/10/2020 17:43	13/10/2020 18:55	1	DETERIORACAO DE MATERIAL - ENVELHECIMENTO	2	1	1,7	T27278
18527954	13/10/2020 16:59	13/10/2020 21:29	13/10/2020 21:47	13/10/2020 22:25	1	DESCARGA ATMOSFÉRICA	42	7	6,0	T04965
18527964	13/10/2020 17:04	14/10/2020 14:19	14/10/2020 15:56	14/10/2020 16:40	1	CHUVA / VENTOS / FENOMENOS NATURAIS	24	1	23,5	N48008
18527970	13/10/2020 17:05	14/10/2020 08:41	14/10/2020 10:18	14/10/2020 10:34	1	DESCARGA ATMOSFÉRICA	35	2	17,5	T40348
18527992	13/10/2020 17:14	13/10/2020 20:35	13/10/2020 22:23	13/10/2020 23:03	1	DESCARGA ATMOSFÉRICA	106	20	5,3	T02704
18527998	13/10/2020 17:16	14/10/2020 06:21	14/10/2020 07:37	14/10/2020 07:50	1	DESCARGA ATMOSFÉRICA	14	1	14,5	N15625
18528010	13/10/2020 17:19	13/10/2020 21:11	13/10/2020 22:17	13/10/2020 22:34	1	DESCARGA ATMOSFÉRICA	140	27	5,2	A09380



OC_ID	criação	ACEITE	CHEGADA	CONCLUSÃO	TURMAS	CAUSA	CHI	CI	DURAÇÃO MÉDIA	PDF
18528011	13/10/2020 17:20	14/10/2020 07:42	14/10/2020 07:46	14/10/2020 07:59	1	DESCARGA ATMOSFÉRICA	161	11	14,6	T13089
18528020	13/10/2020 17:23	14/10/2020 12:35	14/10/2020 13:06	14/10/2020 13:29	1	CHUVA / VENTOS / FENOMENOS NATURAIS	20	1	20,0	T12591
18528024	13/10/2020 17:25	13/10/2020 18:39	13/10/2020 18:39	13/10/2020 21:03	1	INTERFERENCIA DE TERCEIROS	512	141	3,6	T11139
18528045	13/10/2020 17:32	14/10/2020 11:38	14/10/2020 13:48	14/10/2020 14:30	1	DESCARGA ATMOSFÉRICA	375	18	20,8	H36129
18528066	13/10/2020 17:41	13/10/2020 20:24	13/10/2020 20:37	13/10/2020 21:17	1	DETERIORACAO DE MATERIAL - ENVELHECIMENTO	4	1	3,6	2219395
18528070	13/10/2020 17:42	14/10/2020 08:38	14/10/2020 09:37	14/10/2020 09:55	1	ANIMAIS/ INSETOS	1.319	82	16,1	W71624
18528076	13/10/2020 17:45	14/10/2020 15:46	14/10/2020 17:31	14/10/2020 18:25	1	FALHA EM CONEXAO	25	1	24,6	216389557
18528093	13/10/2020 17:17	14/10/2020 07:27	14/10/2020 08:55	14/10/2020 09:44	1	DESCARGA ATMOSFÉRICA	243	15	16,2	Y08107
18528112	13/10/2020 17:56	13/10/2020 21:08	13/10/2020 22:08	13/10/2020 22:19	1	ANIMAIS/ INSETOS	4	1	4,3	7047463429
18528116	13/10/2020 17:59	14/10/2020 10:31	14/10/2020 11:45	14/10/2020 12:03	1	DESCARGA ATMOSFÉRICA	18	1	18,0	7049522163
18528122	13/10/2020 18:00	14/10/2020 09:47	14/10/2020 10:51	14/10/2020 11:46	1	FALHA EM CONEXAO	18	1	17,7	202868096
18528130	13/10/2020 18:03	14/10/2020 07:58	14/10/2020 09:38	14/10/2020 10:02	1	DESCARGA ATMOSFÉRICA	16	1	16,0	W87229
18528139	13/10/2020 18:09	13/10/2020 19:29	13/10/2020 20:55	14/10/2020 00:09	1	FALHA EM AMARRACAO - ALCA - GRIMPA - LACO - ANEL	42	8	5,3	W77112
18528142	13/10/2020 18:08	14/10/2020 19:29	14/10/2020 19:34	14/10/2020 20:12	1	DESCARGA ATMOSFÉRICA	359	14	25,6	S09767
18528149	13/10/2020 18:10	13/10/2020 20:23	13/10/2020 22:36	13/10/2020 23:25	1	ARVORE NA REDE	72	16	4,5	T03004
18528152	13/10/2020 18:10	14/10/2020 11:45	14/10/2020 13:08	14/10/2020 13:35	1	DESCARGA ATMOSFÉRICA	355	18	19,7	T01636
18528157	13/10/2020 18:13	13/10/2020 19:21	13/10/2020 19:45	13/10/2020 20:15	1	DESCARGA ATMOSFÉRICA	78	40	1,9	A15435
18528161	13/10/2020 18:15	14/10/2020 07:04	14/10/2020 08:01	14/10/2020 08:43	1	DESCARGA ATMOSFÉRICA	705	51	13,8	T28166
18528174	13/10/2020 18:18	13/10/2020 18:55	13/10/2020 19:06	14/10/2020 10:12	2	DETERIORACAO DE MATERIAL - ENVELHECIMENTO	16	1	15,9	7029751689
18528183	13/10/2020 18:23	14/10/2020 14:00	14/10/2020 16:11	14/10/2020 16:35	1	CHUVA / VENTOS / FENOMENOS NATURAIS	133	6	22,1	A49979

OC_ID	CRIAÇÃO	ACEITE	CHEGADA	CONCLUSÃO	TURMAS	CAUSA	CHI	CI	DURAÇÃO MÉDIA	PDF
18528214	13/10/2020 18:37	13/10/2020 21:35	13/10/2020 21:41	13/10/2020 21:54	1	DESCARGA ATMOSFÉRICA	26	8	3,3	A34516
18528221	13/10/2020 18:41	14/10/2020 07:43	14/10/2020 07:55	14/10/2020 15:41	2	ARVORE NA REDE	21	1	21,0	217009332
18528230	13/10/2020 18:43	13/10/2020 19:03	13/10/2020 19:46	13/10/2020 20:27	1	CHUVA / VENTOS / FENOMENOS NATURAIS	222	154	1,4	K00382
18528248	13/10/2020 18:56	13/10/2020 19:11	13/10/2020 20:48	13/10/2020 21:07	1	ANIMAIS/ INSETOS	2	1	2,1	7038232520
18528253	13/10/2020 18:57	14/10/2020 09:53	14/10/2020 11:22	14/10/2020 12:56	1	CORROSÃO / OXIDAÇÃO / FUNDIDO	18	1	18,0	200180534
18528254	13/10/2020 18:58	14/10/2020 14:10	14/10/2020 15:08	14/10/2020 15:37	1	DESCARGA ATMOSFÉRICA	246	12	20,5	W36976
18528261	13/10/2020 19:00	14/10/2020 12:04	14/10/2020 13:32	14/10/2020 13:53	1	DETERIORACAO DE MATERIAL - ENVELHECIMENTO	76	4	18,9	T13463
18528289	13/10/2020 19:15	14/10/2020 09:25	14/10/2020 10:14	14/10/2020 10:21	1	OBJETO ( REDE / SE )	240	16	15,0	T15176
18528291	13/10/2020 19:16	14/10/2020 14:21	14/10/2020 14:54	14/10/2020 15:31	1	DESCARGA ATMOSFÉRICA	20	1	20,1	16204706
18528320	13/10/2020 19:38	14/10/2020 05:56	14/10/2020 06:08	14/10/2020 06:36	1	FALHA EM CONEXAO	11	1	10,9	7000498100
18528330	13/10/2020 19:46	14/10/2020 09:30	14/10/2020 10:19	14/10/2020 12:04	1	DESCARGA ATMOSFÉRICA	15	1	15,3	18954532
18528332	13/10/2020 19:49	14/10/2020 13:40	14/10/2020 14:30	14/10/2020 16:00	1	FALHA EM CONEXAO	20	1	20,2	231354972
18528341	13/10/2020 20:05	13/10/2020 21:31	13/10/2020 23:55	14/10/2020 00:24	1	CHUVA / VENTOS / FENOMENOS NATURAIS	4	1	4,2	219482361
18528342	13/10/2020 20:08	14/10/2020 08:04	14/10/2020 08:18	14/10/2020 08:43	1	FALHA EM CONEXAO	13	1	12,6	222901758
18528347	13/10/2020 20:00	14/10/2020 12:36	14/10/2020 13:41	14/10/2020 14:25	1	SOBRECARGA	18	1	18,4	230180229
18528355	13/10/2020 20:07	14/10/2020 08:46	14/10/2020 08:54	14/10/2020 09:50	1	DESCARGA ATMOSFÉRICA	431	32	13,5	J17339
18528366	13/10/2020 20:19	14/10/2020 07:20	14/10/2020 09:45	14/10/2020 10:19	1	DETERIORACAO DE MATERIAL - ENVELHECIMENTO	14	1	14,0	212738840
18528371	13/10/2020 20:23	14/10/2020 10:27	14/10/2020 11:58	14/10/2020 11:59	1	DETERIORACAO DE MATERIAL - ENVELHECIMENTO	16	1	15,6	7048848936
18528379	13/10/2020 20:31	14/10/2020 13:07	14/10/2020 14:42	14/10/2020 14:57	1	DESCARGA ATMOSFÉRICA	2.765	151	18,3	H85576
18528380	13/10/2020 20:33	14/10/2020 07:27	14/10/2020 08:36	14/10/2020 09:52	1	CORROSÃO / OXIDAÇÃO / FUNDIDO	13	1	12,9	2238268



OC_ID	CRIAÇÃO	ACEITE	CHEGADA	CONCLUSÃO	TURMAS	CAUSA	CHI	CI	DURAÇÃO MÉDIA	PDF
18528382	13/10/2020 20:36	13/10/2020 21:39	13/10/2020 22:59	13/10/2020 23:13	1	DESCARGA ATMOSFÉRICA	875	381	2,3	A03402
18528387	13/10/2020 20:39	14/10/2020 17:21	14/10/2020 18:05	14/10/2020 18:32	1	SOBRECARGA	1.888	87	21,7	A14871
18528388	13/10/2020 20:40	14/10/2020 08:10	14/10/2020 09:03	14/10/2020 11:58	1	CHUVA / VENTOS / FENOMENOS NATURAIS	15	1	14,9	7048017163
18528394	13/10/2020 20:46	15/10/2020 09:15	15/10/2020 10:40	15/10/2020 14:20	1	DETERIORACAO DE MATERIAL - ENVELHECIMENTO	41	1	40,6	N09472
18528397	13/10/2020 20:54	14/10/2020 15:59	14/10/2020 16:45	14/10/2020 16:47	1	DESCARGA ATMOSFÉRICA	20	1	19,8	7015077837
18528434	13/10/2020 21:45	16/10/2020 15:01	16/10/2020 15:18	16/10/2020 15:56	1	DESCARGA ATMOSFÉRICA	1.749	28	62,5	N43388
18528440	13/10/2020 21:56	14/10/2020 16:01	14/10/2020 16:06	14/10/2020 18:39	1	DESCARGA ATMOSFÉRICA	103	5	20,6	N53810
18528449	13/10/2020 22:25	13/10/2020 22:34	14/10/2020 00:46	14/10/2020 14:00	2	CHUVA / VENTOS / FENOMENOS NATURAIS	598	221	2,7	T03121
18528732	13/10/2020 23:16	14/10/2020 08:08	14/10/2020 08:23	15/10/2020 16:30	3	DESCARGA ATMOSFÉRICA	725	66	11,0	T13506

### ANEXO III – RELAÇÃO DE EQUIPAMENTOS DANIFICADOS

Na **Tabela 14** consta a lista de equipamentos danificados pelas interrupções oriundas do evento, com o código de identificação do equipamento (PLACA) e o tipo de equipamento em questão (TIPO EQUIPAMENTO).

Tabela 14 - Relação de equipamentos danificados pelo evento

PLACA	TIPO DE EQUIPAMENTO
A00083	CHAVE FUSIVEL MONOPOLAR
A00511	CHAVE FUSIVEL MONOPOLAR
A00628	CHAVE LAMINA
A00722	CHAVE FUSIVEL MONOPOLAR
A01008	CHAVE FUSIVEL MONOPOLAR
A01020	TRAFO CIA AEREO
A01449	TRAFO CIA AEREO
A01527	RELIGADOR DE LINHA
A02329	RELIGADOR DE LINHA
A02548	CHAVE FUSIVEL MONOPOLAR
A03402	TRAFO CIA AEREO
A03462	CHAVE FUSIVEL MONOPOLAR
A03584	CHAVE FUSIVEL RELIGADORA
A03645	TRAFO CIA AEREO
A03891	SECCIONALIZADOR MONOFASICO
A04013	TRAFO CIA AEREO
A04107	TRAFO CIA AEREO
A04262	TRAFO CIA AEREO
A04315	TRAFO CIA AEREO
A04479	CHAVE FUSIVEL MONOPOLAR
A05155	SECCIONALIZADOR MONOFASICO
A05446	TRAFO CIA AEREO
A05452	CHAVE FUSIVEL MONOPOLAR
A05489	CHAVE FUSIVEL MONOPOLAR
A05526	TRAFO CIA AEREO
A05820	CHAVE FUSIVEL MONOPOLAR
A05828	TRAFO CIA AEREO
A06131	CHAVE FUSIVEL MONOPOLAR
A06213	TRAFO CIA AEREO
A06775	CHAVE FUSIVEL MONOPOLAR
A06891	TRAFO CIA AEREO
A07115	RELIGADOR DE LINHA
A07139	CHAVE FUSIVEL MONOPOLAR



PLACA	TIPO DE EQUIPAMENTO
A07186	CHAVE FUSIVEL RELIGADORA
A07284	CHAVE LAMINA
A07379	CHAVE FUSIVEL RELIGADORA
A07435	CHAVE FUSIVEL MONOPOLAR
A07660	CHAVE FUSIVEL RELIGADORA
A07708	TRAFO CIA AEREO
A07777	CHAVE FUSIVEL MONOPOLAR
A07826	CHAVE FUSIVEL MONOPOLAR
A08234	CHAVE FUSIVEL MONOPOLAR
A08244	CHAVE FUSIVEL MONOPOLAR
A08245	CHAVE FUSIVEL MONOPOLAR
A08250	TRAFO CIA AEREO
A08316	TRAFO CIA EXCLUSIVO
A08320	TRAFO CIA EXCLUSIVO
A08395	TRAFO CIA AEREO
A08911	CHAVE FUSIVEL MONOPOLAR
A08921	CHAVE FUSIVEL MONOPOLAR
A09224	TRAFO CIA AEREO
A09225	TRAFO CIA AEREO
A09229	CHAVE FUSIVEL MONOPOLAR
A09258	CHAVE FUSIVEL RELIGADORA
A09341	CHAVE LAMINA
A09361	TRAFO CIA AEREO
A09380	CHAVE FUSIVEL MONOPOLAR
A09387	CHAVE FUSIVEL MONOPOLAR
A09388	TRAFO CIA EXCLUSIVO
A09391	CHAVE FUSIVEL MONOPOLAR
A09509	TRAFO CIA EXCLUSIVO
A09746	CHAVE FUSIVEL RELIGADORA
A09747	CHAVE FUSIVEL MONOPOLAR
A10142	CHAVE FUSIVEL RELIGADORA
A10182	CHAVE FUSIVEL MONOPOLAR
A10492	CHAVE FUSIVEL MONOPOLAR
A10612	CHAVE FUSIVEL MONOPOLAR
A10677	CHAVE FUSIVEL MONOPOLAR
A10797	CHAVE FUSIVEL MONOPOLAR
A10818	CHAVE FUSIVEL MONOPOLAR
A10831	TRAFO CIA AEREO
A12365	CHAVE FUSIVEL MONOPOLAR
A12472	TRAFO CIA AEREO
A12492	TRAFO CIA AEREO
A12855	CHAVE FUSIVEL MONOPOLAR
A12916	TRAFO CIA AEREO

PLACA	TIPO DE EQUIPAMENTO
A13073	CHAVE FUSIVEL RELIGADORA
A13125	CHAVE FUSIVEL MONOPOLAR
A13128	CHAVE FUSIVEL RELIGADORA
A13129	TRAFO CIA EXCLUSIVO
A13150	TRAFO CIA EXCLUSIVO
A13156	TRAFO CIA AEREO
A13164	TRAFO CIA AEREO
A13232	TRAFO CIA AEREO
A13243	CHAVE FUSIVEL MONOPOLAR
A13292	SECCIONALIZADOR MONOFASICO
A13358	TRAFO CIA AEREO
A13371	CHAVE FUSIVEL MONOPOLAR
A14029	TRAFO CIA AEREO
A14091	CHAVE FUSIVEL MONOPOLAR
A14142	TRAFO CIA AEREO
A14208	CHAVE FUSIVEL RELIGADORA
A14383	CHAVE FUSIVEL MONOPOLAR
A14493	TRAFO CIA AEREO
A14801	CHAVE FUSIVEL MONOPOLAR
A14855	TRAFO CIA AEREO
A14871	TRAFO CIA AEREO
A15042	TRAFO CIA AEREO
A15278	CHAVE FUSIVEL MONOPOLAR
A15314	CHAVE FUSIVEL MONOPOLAR
A15435	CHAVE FUSIVEL MONOPOLAR
A15453	CHAVE FUSIVEL MONOPOLAR
A15557	CHAVE FUSIVEL RELIGADORA
A15878	CHAVE FUSIVEL RELIGADORA
A16546	TRAFO CIA AEREO
A16566	TRAFO CIA AEREO
A17405	CHAVE FUSIVEL MONOPOLAR
A17534	CHAVE FUSIVEL MONOPOLAR
A17685	TRAFO CIA AEREO
A17688	CHAVE FUSIVEL MONOPOLAR
A17755	CHAVE FUSIVEL MONOPOLAR
A17824	TRAFO CIA AEREO
A17839	TRAFO CIA AEREO
A17861	TRAFO CIA AEREO
A17906	CHAVE FUSIVEL RELIGADORA
A17937	TRAFO CIA AEREO
A18312	CHAVE FUSIVEL MONOPOLAR
A18321	CHAVE FUSIVEL MONOPOLAR
A18365	TRAFO PART AEREO

PLACA	TIPO DE EQUIPAMENTO
A18421	TRAFO CIA AEREO
A18422	TRAFO CIA AEREO
A18423	CHAVE FUSIVEL MONOPOLAR
A18462	TRAFO CIA AEREO
A18638	CHAVE FUSIVEL MONOPOLAR
A18669	TRAFO CIA AEREO
A18674	CHAVE FUSIVEL RELIGADORA
A18774	CHAVE FUSIVEL MONOPOLAR
A19301	CHAVE FUSIVEL MONOPOLAR
A19313	CHAVE FUSIVEL MONOPOLAR
A19412	CHAVE FUSIVEL MONOPOLAR
A19415	TRAFO CIA AEREO
A19452	CHAVE FUSIVEL RELIGADORA
A19590	RELIGADOR DE LINHA
A20308	RELIGADOR DE LINHA
A20476	CHAVE FUSIVEL MONOPOLAR
A20549	TRAFO CIA AEREO
A20643	CHAVE FUSIVEL MONOPOLAR
A20645	CHAVE FUSIVEL MONOPOLAR
A20774	TRAFO CIA AEREO
A20823	CHAVE FUSIVEL MONOPOLAR
A20907	RELIGADOR DE LINHA
A20971	RELIGADOR DE LINHA
A21824	CHAVE FUSIVEL MONOPOLAR
A22036	CHAVE FUSIVEL MONOPOLAR
A22083	CHAVE SECCIONADORA MONOPOLAR
A22174	CHAVE FUSIVEL MONOPOLAR
A22199	TRAFO CIA AEREO
A22460	CHAVE FUSIVEL MONOPOLAR
A22462	CHAVE LAMINA
A22812	CHAVE LAMINA
A22853	TRAFO CIA AEREO
A22867	CHAVE FUSIVEL MONOPOLAR
A22970	CHAVE FUSIVEL MONOPOLAR
A23499	CHAVE FUSIVEL MONOPOLAR
A23723	CHAVE FUSIVEL MONOPOLAR
A23727	CHAVE FUSIVEL MONOPOLAR
A23799	CHAVE FUSIVEL MONOPOLAR
A30861	TRAFO CIA AEREO
A31320	TRAFO CIA AEREO
A34494	TRAFO CIA AEREO
A34514	CHAVE FUSIVEL MONOPOLAR
A34516	TRAFO CIA AEREO

PLACA	TIPO DE EQUIPAMENTO
A36831	TRAFO CIA AEREO
A38835	CHAVE FUSIVEL MONOPOLAR
A38911	TRAFO CIA AEREO
A49979	TRAFO CIA AEREO
A51246	CHAVE FUSIVEL MONOPOLAR
A51251	TRAFO CIA AEREO
A51435	CHAVE FUSIVEL RELIGADORA
A51573	TRAFO PART AEREO
A51753	TRAFO CIA AEREO
A51904	TRAFO CIA AEREO
A58066	CHAVE FUSIVEL MONOPOLAR
A67927	CHAVE FUSIVEL MONOPOLAR
A68605	CHAVE FUSIVEL MONOPOLAR
A68679	CHAVE FUSIVEL RELIGADORA
A70518	CHAVE FUSIVEL MONOPOLAR
A74540	RELIGADOR DE LINHA
A76519	DISJUNTOR
A76520	DISJUNTOR
A76553	DISJUNTOR
A76568	DISJUNTOR
A76571	DISJUNTOR
A76575	DISJUNTOR
A77161	TRAFO CIA AEREO
A77168	TRAFO CIA AEREO
A78369	CHAVE FUSIVEL MONOPOLAR
A79359	TRAFO CIA AEREO
A91901	CHAVE FUSIVEL MONOPOLAR
A91946	CHAVE FUSIVEL RELIGADORA
A92061	CHAVE FUSIVEL MONOPOLAR
A92068	TRAFO CIA AEREO
A92222	TRAFO CIA AEREO
A92404	CHAVE FUSIVEL MONOPOLAR
A93799	CHAVE LAMINA
A93930	CHAVE FUSIVEL MONOPOLAR
A93968	RELIGADOR DE LINHA
A93986	CHAVE FUSIVEL MONOPOLAR
A97099	RELIGADOR DE LINHA
A98856	TRAFO CIA AEREO
A98948	CHAVE FUSIVEL MONOPOLAR
A99405	CHAVE FUSIVEL MONOPOLAR
C01248	DISJUNTOR
G00928	RELIGADOR DE LINHA
G01114	TRAFO CIA AEREO

PLACA	TIPO DE EQUIPAMENTO
G01453	RELIGADOR DE LINHA
G02220	CHAVE FUSIVEL MONOPOLAR
G03713	RELIGADOR DE LINHA
G04472	TRAFO CIA AEREO
G06034	RELIGADOR DE LINHA
G09287	TRAFO CIA AEREO
G10616	CHAVE FUSIVEL MONOPOLAR
G11291	TRAFO CIA AEREO
G13726	CHAVE FUSIVEL MONOPOLAR
G14921	CHAVE FUSIVEL MONOPOLAR
G20279	CHAVE FUSIVEL MONOPOLAR
G20871	CHAVE FUSIVEL MONOPOLAR
G20932	CHAVE FUSIVEL MONOPOLAR
G21902	TRAFO CIA AEREO
G25004	RELIGADOR DE LINHA
G26231	CHAVE FUSIVEL MONOPOLAR
G27243	CHAVE FUSIVEL MONOPOLAR
G28487	TRAFO CIA AEREO
G28792	TRAFO CIA AEREO
G32089	RELIGADOR DE LINHA
H30823	DISJUNTOR
H30878	DISJUNTOR
H31027	CHAVE FUSIVEL RELIGADORA
H32067	TRAFO CIA AEREO
H32308	CHAVE FUSIVEL MONOPOLAR
H33128	CHAVE FUSIVEL MONOPOLAR
H33365	TRAFO CIA AEREO
H33369	CHAVE FUSIVEL MONOPOLAR
H33402	CHAVE FUSIVEL MONOPOLAR
H33425	TRAFO PART AEREO
H33530	CHAVE FUSIVEL MONOPOLAR
H33562	RELIGADOR DE LINHA
H33728	CHAVE FUSIVEL MONOPOLAR
H33755	CHAVE FUSIVEL MONOPOLAR
H33774	CHAVE FUSIVEL MONOPOLAR
H34043	TRAFO PART AEREO
H34045	CHAVE FUSIVEL MONOPOLAR
H34201	RELIGADOR DE LINHA
H34238	CHAVE FUSIVEL MONOPOLAR
H34373	TRAFO CIA AEREO
H34514	CHAVE FUSIVEL RELIGADORA
H34598	CHAVE FUSIVEL MONOPOLAR
H34800	TRAFO CIA AEREO

PLACA	TIPO DE EQUIPAMENTO
H35042	CHAVE FUSIVEL MONOPOLAR
H35135	CHAVE FUSIVEL RELIGADORA
H35402	CHAVE FUSIVEL MONOPOLAR
H35406	CHAVE FUSIVEL MONOPOLAR
H35412	CHAVE FUSIVEL MONOPOLAR
H35520	CHAVE LAMINA
H35733	CHAVE FUSIVEL MONOPOLAR
H35859	CHAVE FUSIVEL MONOPOLAR
H36129	CHAVE FUSIVEL MONOPOLAR
H36156	CHAVE FUSIVEL MONOPOLAR
H36218	CHAVE FUSIVEL MONOPOLAR
H36243	RELIGADOR DE LINHA
H36283	TRAFO CIA AEREO
H36352	TRAFO CIA EXCLUSIVO
H36397	CHAVE FUSIVEL MONOPOLAR
H36423	TRAFO CIA AEREO
H36428	CHAVE FUSIVEL MONOPOLAR
H36436	CHAVE FUSIVEL RELIGADORA
H36497	DISJUNTOR
H36527	TRAFO CIA AEREO
H36539	TRAFO CIA AEREO
H36541	TRAFO CIA AEREO
H36559	CHAVE FUSIVEL MONOPOLAR
H36573	TRAFO PART AEREO
H37006	RELIGADOR DE LINHA
H37092	TRAFO CIA AEREO
H37207	TRAFO CIA AEREO
H44961	CHAVE FUSIVEL MONOPOLAR
H45637	CHAVE FUSIVEL MONOPOLAR
H46685	CHAVE FUSIVEL MONOPOLAR
H46690	TRAFO CIA AEREO
H48708	DISJUNTOR
H49392	CHAVE FUSIVEL MONOPOLAR
H50010	DISJUNTOR
H50011	DISJUNTOR
H50039	DISJUNTOR
H50059	DISJUNTOR
H50060	DISJUNTOR
H51307	TRAFO CIA AEREO
H51494	CHAVE FUSIVEL MONOPOLAR
H52118	RELIGADOR DE LINHA
H53757	TRAFO CIA AEREO
H53858	RELIGADOR DE LINHA

PLACA	TIPO DE EQUIPAMENTO
H64003	CHAVE FUSIVEL MONOPOLAR
H64006	TRAFO CIA AEREO
H64073	TRAFO CIA AEREO
H65809	CHAVE FUSIVEL MONOPOLAR
H65810	TRAFO CIA AEREO
H65811	TRAFO CIA AEREO
H65812	TRAFO CIA AEREO
H65814	TRAFO CIA AEREO
H65830	CHAVE FUSIVEL MONOPOLAR
H65842	CHAVE FUSIVEL RELIGADORA
H67087	TRAFO CIA AEREO
H67275	TRAFO CIA AEREO
H67283	CHAVE FUSIVEL MONOPOLAR
H67296	CHAVE FUSIVEL MONOPOLAR
H67435	CHAVE FUSIVEL MONOPOLAR
H71283	CHAVE FUSIVEL MONOPOLAR
H72038	CHAVE FUSIVEL MONOPOLAR
H72052	RELIGADOR DE LINHA
H74101	CHAVE FUSIVEL MONOPOLAR
H74922	CHAVE FUSIVEL MONOPOLAR
H75214	CHAVE LAMINA
H75277	CHAVE LAMINA
H77434	DISJUNTOR
H77435	DISJUNTOR
H77992	CHAVE FUSIVEL MONOPOLAR
H79035	RELIGADOR DE LINHA
H85576	TRAFO CIA AEREO
H88631	CHAVE FUSIVEL MONOPOLAR
H89951	CHAVE FUSIVEL MONOPOLAR
H92322	DISJUNTOR
H92665	DISJUNTOR
J00120	DISJUNTOR
J00123	DISJUNTOR
J08420	TRAFO CIA AEREO
J11256	CHAVE LAMINA
J12016	CHAVE SECCIONADORA MONOPOLAR
J12231	TRAFO CIA AEREO
J12774	CHAVE FUSIVEL MONOPOLAR
J12781	CHAVE LAMINA
J12789	TRAFO CIA AEREO
J12794	TRAFO CIA AEREO
J12797	CHAVE FUSIVEL MONOPOLAR
J12799	TRAFO CIA AEREO

PLACA	TIPO DE EQUIPAMENTO
J12864	TRAFO CIA AEREO
J12894	RELIGADOR DE LINHA
J13225	TRAFO CIA AEREO
J13320	CHAVE FUSIVEL MONOPOLAR
J13341	CHAVE FUSIVEL MONOPOLAR
J13353	TRAFO CIA AEREO
J13381	CHAVE FUSIVEL MONOPOLAR
J13426	TRAFO CIA AEREO
J13484	CHAVE LAMINA
J13888	CHAVE FUSIVEL MONOPOLAR
J13967	RELIGADOR DE LINHA
J13986	TRAFO CIA AEREO
J14020	CHAVE FUSIVEL MONOPOLAR
J14026	TRAFO CIA AEREO
J14085	CHAVE FUSIVEL MONOPOLAR
J14263	TRAFO CIA EXCLUSIVO
J14436	TRAFO CIA AEREO
J14653	TRAFO CIA AEREO
J14814	TRAFO CIA EXCLUSIVO
J14844	CHAVE SECCIONADORA MONOPOLAR
J15115	TRAFO CIA AEREO
J15272	TRAFO PART AEREO
J15281	CHAVE FUSIVEL MONOPOLAR
J15471	CHAVE LAMINA
J15590	TRAFO CIA AEREO
J15625	TRAFO CIA AEREO
J15628	CHAVE FUSIVEL RELIGADORA
J16197	TRAFO CIA AEREO
J16239	TRAFO CIA AEREO
J16288	TRAFO PART AEREO
J16416	CHAVE SECCIONADORA MONOPOLAR
J16777	CHAVE FUSIVEL MONOPOLAR
J16868	CHAVE FUSIVEL MONOPOLAR
J16874	TRAFO CIA AEREO
J17092	TRAFO CIA AEREO
J17339	TRAFO CIA AEREO
J17704	TRAFO CIA AEREO
J17744	TRAFO CIA AEREO
J17859	CHAVE FUSIVEL MONOPOLAR
J17924	CHAVE FUSIVEL MONOPOLAR
J17963	CHAVE LAMINA
J18510	CHAVE FUSIVEL MONOPOLAR
J18552	CHAVE FUSIVEL RELIGADORA



PLACA	TIPO DE EQUIPAMENTO
J23218	TRAFO CIA AEREO
J23353	TRAFO PART AEREO
J50047	DISJUNTOR
J50566	TRAFO CIA AEREO
J51715	CHAVE FUSIVEL MONOPOLAR
J51988	CHAVE FUSIVEL MONOPOLAR
J52515	CHAVE LAMINA
J52558	CHAVE FUSIVEL MONOPOLAR
J52562	TRAFO CIA AEREO
J52579	TRAFO CIA AEREO
J52917	CHAVE FUSIVEL MONOPOLAR
J53230	CHAVE FUSIVEL MONOPOLAR
J53775	CHAVE FUSIVEL MONOPOLAR
J55206	CHAVE FUSIVEL MONOPOLAR
J55215	CHAVE LAMINA
J55222	TRAFO CIA AEREO
J57331	TRAFO CIA AEREO
J57386	TRAFO CIA AEREO
J57955	TRAFO CIA AEREO
J58408	TRAFO CIA AEREO
K00179	CHAVE FUSIVEL MONOPOLAR
K00240	CHAVE FUSIVEL MONOPOLAR
K00356	TRAFO CIA AEREO
K00361	TRAFO CIA AEREO
K00382	CHAVE FUSIVEL MONOPOLAR
K00383	CHAVE FUSIVEL RELIGADORA
K00440	TRAFO CIA AEREO
K00508	DISJUNTOR
K00509	DISJUNTOR
K00511	DISJUNTOR
K00514	DISJUNTOR
K00515	DISJUNTOR
K00516	DISJUNTOR
K00517	DISJUNTOR
K00518	DISJUNTOR
K00530	DISJUNTOR
K00541	DISJUNTOR
K00542	DISJUNTOR
K00546	DISJUNTOR
K00600	TRAFO CIA AEREO
K00715	CHAVE FUSIVEL RELIGADORA
K00788	TRAFO CIA AEREO
K00797	TRAFO CIA AEREO

PLACA	TIPO DE EQUIPAMENTO
K01078	TRAFO CIA AEREO
K01314	CHAVE FUSIVEL MONOPOLAR
K01410	CHAVE LAMINA
K01481	RELIGADOR DE LINHA
K01699	TRAFO CIA AEREO
K01717	TRAFO CIA EXCLUSIVO
K01801	CHAVE FUSIVEL MONOPOLAR
K01936	CHAVE FUSIVEL MONOPOLAR
K01976	TRAFO CIA AEREO
K01989	CHAVE FUSIVEL MONOPOLAR
K02025	CHAVE FUSIVEL MONOPOLAR
K02030	CHAVE FUSIVEL MONOPOLAR
K02096	CHAVE FUSIVEL MONOPOLAR
K02130	CHAVE FUSIVEL MONOPOLAR
K02209	CHAVE FUSIVEL RELIGADORA
K02218	CHAVE FUSIVEL MONOPOLAR
K02244	TRAFO CIA AEREO
K02246	CHAVE FUSIVEL MONOPOLAR
K02275	CHAVE FUSIVEL RELIGADORA
K02285	RELIGADOR DE LINHA
K02321	CHAVE FUSIVEL MONOPOLAR
K02366	CHAVE FUSIVEL MONOPOLAR
K07001	TRAFO CIA AEREO
K07011	CHAVE FUSIVEL MONOPOLAR
K07113	CHAVE FUSIVEL MONOPOLAR
K07153	CHAVE FUSIVEL MONOPOLAR
K07483	CHAVE FUSIVEL RELIGADORA
K07530	CHAVE FUSIVEL MONOPOLAR
K07541	CHAVE FUSIVEL MONOPOLAR
K07561	TRAFO CIA AEREO
K07644	TRAFO CIA AEREO
K07676	CHAVE FUSIVEL MONOPOLAR
K07714	CHAVE FUSIVEL MONOPOLAR
K07716	CHAVE FUSIVEL MONOPOLAR
K07732	RELIGADOR DE LINHA
N00073	CHAVE FUSIVEL MONOPOLAR
N00745	CHAVE FUSIVEL MONOPOLAR
N00748	TRAFO CIA AEREO
N00836	TRAFO CIA AEREO
N01004	TRAFO CIA AEREO
N01787	RELIGADOR DE LINHA
N01901	TRAFO CIA AEREO
N02533	CHAVE LAMINA

PLACA	TIPO DE EQUIPAMENTO
N02735	CHAVE FUSIVEL MONOPOLAR
N02821	CHAVE FUSIVEL MONOPOLAR
N02947	CHAVE FUSIVEL MONOPOLAR
N02990	RELIGADOR DE LINHA
N03105	CHAVE LAMINA
N03207	CHAVE FUSIVEL MONOPOLAR
N03577	CHAVE FUSIVEL MONOPOLAR
N03933	RELIGADOR DE LINHA
N03937	DISJUNTOR
N03949	DISJUNTOR
N04302	CHAVE FUSIVEL MONOPOLAR
N06890	CHAVE FUSIVEL MONOPOLAR
N07459	RELIGADOR DE LINHA
N07900	RELIGADOR DE LINHA
N09085	CHAVE LAMINA
N09154	CHAVE LAMINA
N09472	CHAVE FUSIVEL MONOPOLAR
N11061	CHAVE FUSIVEL MONOPOLAR
N11479	TRAFO CIA AEREO
N11710	CHAVE FUSIVEL MONOPOLAR
N12388	CHAVE FUSIVEL MONOPOLAR
N12399	RELIGADOR DE LINHA
N12951	RELIGADOR DE LINHA
N13443	TRAFO CIA AEREO
N13990	TRAFO CIA AEREO
N14526	TRAFO CIA AEREO
N14675	CHAVE FUSIVEL MONOPOLAR
N14859	CHAVE LAMINA
N15625	CHAVE FUSIVEL MONOPOLAR
N16246	CHAVE FUSIVEL MONOPOLAR
N16460	CHAVE FUSIVEL MONOPOLAR
N16698	TRAFO CIA AEREO
N17166	CHAVE FUSIVEL MONOPOLAR
N17940	CHAVE FUSIVEL MONOPOLAR
N18136	DISJUNTOR
N20152	DISJUNTOR
N30233	CHAVE FUSIVEL MONOPOLAR
N31243	CHAVE FUSIVEL MONOPOLAR
N31402	CHAVE FUSIVEL MONOPOLAR
N31445	TRAFO CIA AEREO
N31831	CHAVE FUSIVEL MONOPOLAR
N32629	CHAVE FUSIVEL MONOPOLAR
N32929	TRAFO CIA AEREO

PLACA	TIPO DE EQUIPAMENTO
N33144	CHAVE FUSIVEL MONOPOLAR
N33728	RELIGADOR DE LINHA
N34344	CHAVE FUSIVEL MONOPOLAR
N34876	RELIGADOR DE LINHA
N36668	CHAVE FUSIVEL MONOPOLAR
N37469	CHAVE FUSIVEL MONOPOLAR
N38630	CHAVE FUSIVEL MONOPOLAR
N38812	TRAFO CIA AEREO
N38913	CHAVE FUSIVEL MONOPOLAR
N39599	CHAVE LAMINA
N39926	CHAVE FUSIVEL MONOPOLAR
N40075	TRAFO CIA AEREO
N40084	CHAVE FUSIVEL MONOPOLAR
N40086	CHAVE FUSIVEL MONOPOLAR
N40091	TRAFO CIA AEREO
N40135	CHAVE FUSIVEL MONOPOLAR
N41038	CHAVE FUSIVEL MONOPOLAR
N41571	CHAVE FUSIVEL MONOPOLAR
N41763	CHAVE FUSIVEL MONOPOLAR
N42416	TRAFO CIA AEREO
N42777	TRAFO CIA AEREO
N42904	CHAVE FUSIVEL MONOPOLAR
N43388	CHAVE FUSIVEL MONOPOLAR
N43943	CHAVE LAMINA
N44132	RELIGADOR DE LINHA
N46074	TRAFO CIA AEREO
N46393	RELIGADOR DE LINHA
N47234	CHAVE FUSIVEL MONOPOLAR
N47678	TRAFO CIA AEREO
N48008	TRAFO CIA AEREO
N48033	RELIGADOR DE LINHA
N48111	CHAVE FUSIVEL MONOPOLAR
N48268	CHAVE FUSIVEL MONOPOLAR
N48311	CHAVE FUSIVEL MONOPOLAR
N48786	CHAVE FUSIVEL MONOPOLAR
N51348	CHAVE LAMINA
N51743	CHAVE FUSIVEL MONOPOLAR
N52571	CHAVE FUSIVEL MONOPOLAR
N52727	CHAVE FUSIVEL RELIGADORA
N53583	TRAFO CIA AEREO
N53591	CHAVE FUSIVEL MONOPOLAR
N53810	CHAVE FUSIVEL MONOPOLAR
N54978	DISJUNTOR

PLACA	TIPO DE EQUIPAMENTO
N55527	SECCIONALIZADOR MONOFASICO
N55587	CHAVE FUSIVEL MONOPOLAR
N55816	DISJUNTOR
N56467	TRAFO CIA AEREO
N56662	CHAVE FUSIVEL MONOPOLAR
N59297	CHAVE FUSIVEL MONOPOLAR
N60855	TRAFO CIA AEREO
N60856	TRAFO CIA AEREO
N60877	DISJUNTOR
N72640	CHAVE FUSIVEL MONOPOLAR
N72675	CHAVE FUSIVEL MONOPOLAR
N73073	CHAVE FUSIVEL MONOPOLAR
N73662	CHAVE FUSIVEL MONOPOLAR
N73688	TRAFO CIA AEREO
N73698	CHAVE FUSIVEL MONOPOLAR
N75108	CHAVE FUSIVEL MONOPOLAR
N75652	CHAVE FUSIVEL MONOPOLAR
N75698	CHAVE FUSIVEL MONOPOLAR
N75713	TRAFO CIA AEREO
N75975	TRAFO CIA AEREO
N76172	CHAVE FUSIVEL RELIGADORA
N76934	RELIGADOR DE LINHA
N77517	TRAFO CIA AEREO
N78351	TRAFO CIA AEREO
N78796	CHAVE FUSIVEL MONOPOLAR
N79373	CHAVE FUSIVEL MONOPOLAR
N79845	TRAFO CIA AEREO
N80359	CHAVE SECCIONADORA MONOPOLAR
N80363	RELIGADOR DE LINHA
N81072	CHAVE FUSIVEL MONOPOLAR
N81532	RELIGADOR DE LINHA
N82820	CHAVE LAMINA
N82846	CHAVE FUSIVEL MONOPOLAR
N82881	CHAVE FUSIVEL MONOPOLAR
N82883	CHAVE FUSIVEL MONOPOLAR
N84145	CHAVE LAMINA
N84794	CHAVE FUSIVEL MONOPOLAR
N85034	TRAFO CIA AEREO
N85039	TRAFO CIA AEREO
N86935	TRAFO CIA AEREO
N87009	CHAVE SECCIONADORA MONOPOLAR
N88052	CHAVE FUSIVEL MONOPOLAR
N88702	CHAVE FUSIVEL MONOPOLAR

PLACA	TIPO DE EQUIPAMENTO
N88773	TRAFOCIA AEREO
N90661	TRAFOCIA AEREO
N92195	TRAFOCIA AEREO
N93043	CHAVE FUSIVEL MONOPOLAR
N93402	CHAVE FUSIVEL MONOPOLAR
N93806	TRAFOCIA AEREO
N94106	RELIGADOR DE LINHA
N94119	RELIGADOR DE LINHA
N94644	RELIGADOR DE LINHA
N96188	CHAVE LAMINA
S00085	CHAVE FUSIVEL MONOPOLAR
S00236	TRAFOCIA AEREO
S00569	TRAFOCIA AEREO
S00913	CHAVE FUSIVEL MONOPOLAR
S00918	TRAFOCIA AEREO
S01219	CHAVE FUSIVEL MONOPOLAR
S01604	CHAVE FUSIVEL RELIGADORA
S01613	TRAFOCIA AEREO
S01616	TRAFOCIA AEREO
S03061	CHAVE FUSIVEL MONOPOLAR
S03505	CHAVE FUSIVEL MONOPOLAR
S03572	TRAFOCIA AEREO
S03576	CHAVE LAMINA
S03836	CHAVE FUSIVEL MONOPOLAR
S04018	CHAVE FUSIVEL MONOPOLAR
S04328	TRAFOCIA AEREO
S04469	CHAVE FUSIVEL MONOPOLAR
S04556	TRAFOCIA AEREO
S04740	CHAVE FUSIVEL MONOPOLAR
S05128	CHAVE FUSIVEL MONOPOLAR
S05654	CHAVE FUSIVEL MONOPOLAR
S06187	TRAFOCIA AEREO
S06201	CHAVE FUSIVEL MONOPOLAR
S06670	TRAFOCIA AEREO
S09183	CHAVE FUSIVEL MONOPOLAR
S09610	CHAVE FUSIVEL MONOPOLAR
S09767	TRAFOCIA AEREO
S90168	CHAVE LAMINA
T00126	CHAVE FUSIVEL MONOPOLAR
T00131	CHAVE FUSIVEL RELIGADORA
T00175	CHAVE FUSIVEL MONOPOLAR
T00178	CHAVE FUSIVEL RELIGADORA
T00186	CHAVE FUSIVEL RELIGADORA

PLACA	TIPO DE EQUIPAMENTO
T00266	CHAVE FUSIVEL MONOPOLAR
T00308	TRAFO CIA AEREO
T00358	CHAVE FUSIVEL MONOPOLAR
T00380	TRAFO CIA AEREO
T00443	TRAFO CIA AEREO
T00505	TRAFO CIA AEREO
T00551	TRAFO CIA AEREO
T00628	TRAFO CIA AEREO
T01014	TRAFO CIA AEREO
T01060	CHAVE FUSIVEL MONOPOLAR
T01148	TRAFO CIA AEREO
T01312	TRAFO CIA AEREO
T01333	TRAFO CIA AEREO
T01406	CHAVE FUSIVEL MONOPOLAR
T01508	CHAVE FUSIVEL MONOPOLAR
T01524	CHAVE FUSIVEL MONOPOLAR
T01552	TRAFO CIA AEREO
T01636	TRAFO CIA AEREO
T01673	CHAVE FUSIVEL MONOPOLAR
T02141	TRAFO CIA AEREO
T02185	CHAVE FUSIVEL MONOPOLAR
T02367	CHAVE FUSIVEL RELIGADORA
T02397	CHAVE FUSIVEL MONOPOLAR
T02534	CHAVE FUSIVEL MONOPOLAR
T02583	TRAFO CIA AEREO
T02620	TRAFO CIA AEREO
T02645	RELIGADOR DE LINHA
T02675	RELIGADOR DE LINHA
T02704	CHAVE FUSIVEL MONOPOLAR
T02775	CHAVE FUSIVEL MONOPOLAR
T02812	CHAVE FUSIVEL RELIGADORA
T02915	TRAFO CIA AEREO
T02923	TRAFO CIA AEREO
T02927	TRAFO CIA AEREO
T02964	CHAVE FUSIVEL RELIGADORA
T02982	CHAVE FUSIVEL MONOPOLAR
T03004	TRAFO CIA AEREO
T03090	CHAVE FUSIVEL MONOPOLAR
T03121	RELIGADOR DE LINHA
T03153	CHAVE FUSIVEL MONOPOLAR
T03182	TRAFO CIA AEREO
T03215	TRAFO CIA AEREO
T03252	TRAFO CIA AEREO

PLACA	TIPO DE EQUIPAMENTO
T03298	TRAFO CIA AEREO
T03327	TRAFO CIA EXCLUSIVO
T03559	CHAVE FUSIVEL RELIGADORA
T03651	RELIGADOR DE LINHA
T03724	CHAVE FUSIVEL MONOPOLAR
T03767	CHAVE FUSIVEL MONOPOLAR
T03781	TRAFO CIA AEREO
T03893	TRAFO CIA AEREO
T03963	TRAFO PART AEREO
T04192	CHAVE FUSIVEL MONOPOLAR
T04219	TRAFO CIA AEREO
T04235	CHAVE FUSIVEL MONOPOLAR
T04390	TRAFO CIA AEREO
T04402	TRAFO CIA AEREO
T04445	CHAVE FUSIVEL MONOPOLAR
T04474	CHAVE LAMINA
T04479	TRAFO CIA AEREO
T04490	CHAVE FUSIVEL MONOPOLAR
T04506	TRAFO CIA AEREO
T04552	CHAVE FUSIVEL RELIGADORA
T04589	CHAVE FUSIVEL MONOPOLAR
T04754	CHAVE FUSIVEL MONOPOLAR
T04764	TRAFO CIA AEREO
T04886	TRAFO CIA AEREO
T04965	TRAFO CIA AEREO
T04975	CHAVE FUSIVEL MONOPOLAR
T05066	TRAFO CIA AEREO
T05132	TRAFO CIA AEREO
T05140	TRAFO CIA AEREO
T05493	TRAFO PART AEREO
T05495	CHAVE FUSIVEL MONOPOLAR
T05616	CHAVE FUSIVEL MONOPOLAR
T05638	CHAVE FUSIVEL MONOPOLAR
T05750	TRAFO CIA AEREO
T05803	TRAFO CIA AEREO
T05848	CHAVE FUSIVEL MONOPOLAR
T05852	CHAVE FUSIVEL MONOPOLAR
T05920	CHAVE FUSIVEL MONOPOLAR
T05966	TRAFO CIA AEREO
T06022	CHAVE FUSIVEL MONOPOLAR
T06036	CHAVE FUSIVEL MONOPOLAR
T06046	CHAVE LAMINA
T06232	TRAFO CIA AEREO



PLACA	TIPO DE EQUIPAMENTO
T06361	CHAVE FUSIVEL MONOPOLAR
T06403	CHAVE FUSIVEL MONOPOLAR
T06510	TRAFO CIA AEREO
T06514	CHAVE LAMINA
T06527	TRAFO CIA AEREO
T06557	CHAVE FUSIVEL MONOPOLAR
T06607	RELIGADOR DE LINHA
T06664	TRAFO CIA AEREO
T06667	CHAVE FUSIVEL MONOPOLAR
T06788	CHAVE FUSIVEL MONOPOLAR
T06815	CHAVE FUSIVEL MONOPOLAR
T06816	CHAVE FUSIVEL MONOPOLAR
T06834	CHAVE FUSIVEL MONOPOLAR
T06838	CHAVE FUSIVEL MONOPOLAR
T06871	CHAVE FUSIVEL MONOPOLAR
T06917	TRAFO CIA AEREO
T06988	CHAVE FUSIVEL MONOPOLAR
T07022	TRAFO CIA AEREO
T07060	TRAFO CIA AEREO
T07119	CHAVE LAMINA
T07210	TRAFO CIA AEREO
T07315	TRAFO CIA AEREO
T07322	CHAVE FUSIVEL MONOPOLAR
T07483	TRAFO CIA AEREO
T07529	CHAVE FUSIVEL RELIGADORA
T07537	TRAFO CIA AEREO
T07560	CHAVE FUSIVEL MONOPOLAR
T07604	CHAVE FUSIVEL RELIGADORA
T07627	CHAVE FUSIVEL MONOPOLAR
T07799	CHAVE FUSIVEL MONOPOLAR
T07800	TRAFO CIA AEREO
T08099	CHAVE FUSIVEL MONOPOLAR
T08313	TRAFO CIA AEREO
T08323	CHAVE FUSIVEL RELIGADORA
T08463	RELIGADOR DE LINHA
T08493	CHAVE FUSIVEL MONOPOLAR
T08539	CHAVE FUSIVEL MONOPOLAR
T08580	TRAFO CIA EXCLUSIVO
T08622	TRAFO CIA AEREO
T08865	CHAVE LAMINA
T09066	CHAVE FUSIVEL MONOPOLAR
T09067	TRAFO CIA AEREO
T09071	TRAFO CIA AEREO

PLACA	TIPO DE EQUIPAMENTO
T09087	TRAFO CIA AEREO
T09157	CHAVE FUSIVEL MONOPOLAR
T09244	TRAFO CIA AEREO
T09452	TRAFO CIA EXCLUSIVO
T09460	TRAFO CIA EXCLUSIVO
T09477	RELIGADOR DE LINHA
T09489	CHAVE FUSIVEL MONOPOLAR
T09553	TRAFO CIA AEREO
T09554	TRAFO CIA AEREO
T09590	TRAFO CIA AEREO
T09654	CHAVE FUSIVEL MONOPOLAR
T09814	CHAVE FUSIVEL MONOPOLAR
T09826	CHAVE FUSIVEL MONOPOLAR
T09926	CHAVE FUSIVEL MONOPOLAR
T09975	TRAFO CIA EXCLUSIVO
T10099	TRAFO CIA AEREO
T10201	TRAFO CIA AEREO
T10227	TRAFO CIA AEREO
T10276	CHAVE FUSIVEL MONOPOLAR
T10278	CHAVE LAMINA
T10339	TRAFO CIA AEREO
T10358	CHAVE LAMINA
T10372	CHAVE FUSIVEL MONOPOLAR
T10482	TRAFO CIA AEREO
T10543	TRAFO CIA AEREO
T10554	TRAFO CIA AEREO
T10570	CHAVE LAMINA
T10675	TRAFO CIA AEREO
T10725	CHAVE FUSIVEL MONOPOLAR
T10742	TRAFO CIA AEREO
T10768	CHAVE FUSIVEL MONOPOLAR
T10783	RELIGADOR DE LINHA
T10785	CHAVE LAMINA
T10860	CHAVE FUSIVEL MONOPOLAR
T10914	CHAVE FUSIVEL MONOPOLAR
T10955	CHAVE FUSIVEL RELIGADORA
T11042	CHAVE FUSIVEL MONOPOLAR
T11045	TRAFO CIA AEREO
T11060	TRAFO CIA AEREO
T11139	TRAFO CIA AEREO
T11143	TRAFO CIA AEREO
T11290	CHAVE FUSIVEL MONOPOLAR
T11617	TRAFO CIA AEREO

PLACA	TIPO DE EQUIPAMENTO
T11625	CHAVE LAMINA
T11849	CHAVE FUSIVEL MONOPOLAR
T11904	TRAFO CIA AEREO
T11905	TRAFO CIA AEREO
T11926	TRAFO CIA AEREO
T11952	CHAVE LAMINA
T12030	CHAVE FUSIVEL MONOPOLAR
T12473	CHAVE FUSIVEL MONOPOLAR
T12508	CHAVE FUSIVEL MONOPOLAR
T12515	CHAVE FUSIVEL MONOPOLAR
T12522	CHAVE FUSIVEL MONOPOLAR
T12530	CHAVE FUSIVEL MONOPOLAR
T12533	CHAVE FUSIVEL MONOPOLAR
T12534	CHAVE FUSIVEL MONOPOLAR
T12535	TRAFO CIA AEREO
T12554	CHAVE LAMINA
T12591	CHAVE FUSIVEL MONOPOLAR
T12594	CHAVE FUSIVEL MONOPOLAR
T12680	CHAVE LAMINA
T12975	CHAVE FUSIVEL MONOPOLAR
T12981	CHAVE FUSIVEL RELIGADORA
T13018	TRAFO CIA AEREO
T13089	TRAFO CIA AEREO
T13108	CHAVE FUSIVEL MONOPOLAR
T13191	SECCIONALIZADOR MONOFASICO
T13207	TRAFO CIA EXCLUSIVO
T13216	TRAFO CIA AEREO
T13366	TRAFO CIA AEREO
T13389	TRAFO CIA AEREO
T13404	CHAVE FUSIVEL MONOPOLAR
T13439	TRAFO CIA AEREO
T13463	TRAFO CIA EXCLUSIVO
T13506	CHAVE FUSIVEL MONOPOLAR
T13507	TRAFO CIA AEREO
T13509	TRAFO CIA AEREO
T13513	TRAFO CIA AEREO
T13583	CHAVE FUSIVEL MONOPOLAR
T13594	CHAVE FUSIVEL MONOPOLAR
T13597	DISJUNTOR
T13678	CHAVE LAMINA
T13800	TRAFO CIA AEREO
T13849	CHAVE FUSIVEL MONOPOLAR
T13884	CHAVE FUSIVEL MONOPOLAR

PLACA	TIPO DE EQUIPAMENTO
T13896	CHAVE FUSIVEL MONOPOLAR
T13909	CHAVE FUSIVEL MONOPOLAR
T13911	CHAVE FUSIVEL MONOPOLAR
T13940	TRAFO CIA AEREO
T14037	CHAVE FUSIVEL MONOPOLAR
T14046	CHAVE FUSIVEL MONOPOLAR
T14053	CHAVE FUSIVEL MONOPOLAR
T14062	CHAVE FUSIVEL MONOPOLAR
T14105	CHAVE FUSIVEL MONOPOLAR
T14154	CHAVE FUSIVEL MONOPOLAR
T14155	TRAFO CIA AEREO
T14167	TRAFO CIA AEREO
T14794	CHAVE FUSIVEL MONOPOLAR
T15040	TRAFO CIA AEREO
T15047	CHAVE LAMINA
T15077	CHAVE LAMINA
T15110	TRAFO CIA AEREO
T15113	TRAFO CIA AEREO
T15135	CHAVE FUSIVEL MONOPOLAR
T15176	TRAFO CIA AEREO
T15215	CHAVE FUSIVEL MONOPOLAR
T15219	CHAVE LAMINA
T15222	CHAVE FUSIVEL MONOPOLAR
T15225	CHAVE FUSIVEL MONOPOLAR
T15226	TRAFO CIA AEREO
T15271	TRAFO CIA AEREO
T15296	CHAVE FUSIVEL MONOPOLAR
T15367	CHAVE FUSIVEL MONOPOLAR
T15368	CHAVE LAMINA
T15423	TRAFO CIA AEREO
T15446	TRAFO CIA AEREO
T15555	SECCIONALIZADOR MONOFASICO
T15562	CHAVE FUSIVEL MONOPOLAR
T15623	CHAVE FUSIVEL MONOPOLAR
T15628	RELIGADOR DE LINHA
T15642	RELIGADOR DE LINHA
T15715	DISJUNTOR
T15739	RELIGADOR DE LINHA
T15746	CHAVE FUSIVEL MONOPOLAR
T15780	DISJUNTOR
T15781	DISJUNTOR
T15813	CHAVE FUSIVEL MONOPOLAR
T16142	TRAFO CIA AEREO

PLACA	TIPO DE EQUIPAMENTO
T16192	CHAVE FUSIVEL MONOPOLAR
T16196	TRAFO PART AEREO
T16426	CHAVE FUSIVEL RELIGADORA
T16512	CHAVE FUSIVEL MONOPOLAR
T16518	TRAFO CIA AEREO
T16586	CHAVE FUSIVEL RELIGADORA
T16614	DISJUNTOR
T16639	DISJUNTOR
T16646	DISJUNTOR
T16648	DISJUNTOR
T16699	DISJUNTOR
T16971	TRAFO CIA AEREO
T16980	TRAFO CIA AEREO
T20140	CHAVE FUSIVEL MONOPOLAR
T25174	DISJUNTOR
T25216	TRAFO CIA AEREO
T25290	DISJUNTOR
T25293	DISJUNTOR
T25655	DISJUNTOR
T25863	TRAFO CIA AEREO
T25954	RELIGADOR DE LINHA
T25967	CHAVE LAMINA
T26102	CHAVE FUSIVEL MONOPOLAR
T26131	CHAVE LAMINA
T26142	CHAVE FUSIVEL MONOPOLAR
T26146	CHAVE FUSIVEL MONOPOLAR
T26184	CHAVE FUSIVEL RELIGADORA
T26199	TRAFO CIA AEREO
T26200	TRAFO CIA AEREO
T26289	DISJUNTOR
T26464	TRAFO CIA AEREO
T26469	CHAVE LAMINA
T27110	TRAFO CIA AEREO
T27120	CHAVE FUSIVEL MONOPOLAR
T27141	CHAVE FUSIVEL MONOPOLAR
T27143	TRAFO CIA AEREO
T27173	CHAVE FUSIVEL MONOPOLAR
T27215	CHAVE FUSIVEL MONOPOLAR
T27217	CHAVE FUSIVEL MONOPOLAR
T27278	CHAVE FUSIVEL MONOPOLAR
T27732	TRAFO CIA AEREO
T27864	DISJUNTOR
T27914	CHAVE FUSIVEL MONOPOLAR

PLACA	TIPO DE EQUIPAMENTO
T28014	TRAFO CIA AEREO
T28071	CHAVE FUSIVEL MONOPOLAR
T28084	TRAFO CIA AEREO
T28166	CHAVE FUSIVEL MONOPOLAR
T28409	CHAVE FUSIVEL MONOPOLAR
T28468	TRAFO CIA AEREO
T28487	TRAFO CIA AEREO
T28531	CHAVE FUSIVEL MONOPOLAR
T28709	TRAFO CIA AEREO
T29084	TRAFO CIA AEREO
T29108	TRAFO CIA AEREO
T29111	CHAVE FUSIVEL MONOPOLAR
T29132	CHAVE FUSIVEL MONOPOLAR
T29248	TRAFO CIA AEREO
T29283	CHAVE FUSIVEL MONOPOLAR
T29301	CHAVE FUSIVEL MONOPOLAR
T29411	CHAVE FUSIVEL MONOPOLAR
T29495	CHAVE FUSIVEL MONOPOLAR
T29519	TRAFO CIA AEREO
T29532	TRAFO CIA AEREO
T29558	TRAFO CIA AEREO
T29607	TRAFO CIA AEREO
T29672	TRAFO CIA AEREO
T29701	CHAVE LAMINA
T29785	CHAVE LAMINA
T29929	CHAVE FUSIVEL MONOPOLAR
T29975	TRAFO CIA AEREO
T29985	TRAFO CIA AEREO
T30004	TRAFO CIA AEREO
T30060	CHAVE LAMINA
T30084	TRAFO CIA AEREO
T30101	CHAVE FUSIVEL MONOPOLAR
T30201	CHAVE FUSIVEL MONOPOLAR
T30405	CHAVE LAMINA
T30475	CHAVE FUSIVEL RELIGADORA
T30519	CHAVE FUSIVEL RELIGADORA
T30578	TRAFO CIA AEREO
T30581	TRAFO CIA AEREO
T30602	CHAVE LAMINA
T30608	TRAFO CIA AEREO
T30786	CHAVE FUSIVEL MONOPOLAR
T30864	TRAFO CIA AEREO
T30901	CHAVE FUSIVEL MONOPOLAR

PLACA	TIPO DE EQUIPAMENTO
T30944	CHAVE FUSIVEL MONOPOLAR
T31019	CHAVE FUSIVEL MONOPOLAR
T31046	CHAVE FUSIVEL MONOPOLAR
T31060	TRAFO CIA AEREO
T31077	TRAFO CIA AEREO
T31079	TRAFO CIA AEREO
T31080	CHAVE FUSIVEL MONOPOLAR
T31131	CHAVE FUSIVEL MONOPOLAR
T31259	TRAFO CIA AEREO
T31487	CHAVE FUSIVEL MONOPOLAR
T31640	TRAFO CIA AEREO
T31701	CHAVE FUSIVEL MONOPOLAR
T31739	TRAFO CIA AEREO
T31754	TRAFO CIA AEREO
T31869	CHAVE FUSIVEL MONOPOLAR
T32041	CHAVE FUSIVEL MONOPOLAR
T32371	CHAVE FUSIVEL MONOPOLAR
T32378	TRAFO CIA AEREO
T32402	TRAFO CIA AEREO
T32418	TRAFO CIA AEREO
T32420	TRAFO CIA AEREO
T32570	TRAFO CIA AEREO
T32765	DISJUNTOR
T32845	CHAVE FUSIVEL MONOPOLAR
T32852	CHAVE FUSIVEL MONOPOLAR
T32879	CHAVE FUSIVEL MONOPOLAR
T32983	CHAVE FUSIVEL MONOPOLAR
T32985	TRAFO CIA AEREO
T32988	TRAFO CIA AEREO
T32989	TRAFO CIA AEREO
T32992	CHAVE FUSIVEL MONOPOLAR
T32993	TRAFO CIA AEREO
T32994	TRAFO CIA AEREO
T33026	CHAVE FUSIVEL MONOPOLAR
T33143	CHAVE FUSIVEL MONOPOLAR
T33170	CHAVE FUSIVEL MONOPOLAR
T33234	CHAVE FUSIVEL MONOPOLAR
T33293	CHAVE FUSIVEL MONOPOLAR
T33394	TRAFO CIA AEREO
T33570	CHAVE FUSIVEL MONOPOLAR
T34134	CHAVE FUSIVEL MONOPOLAR
T34231	CHAVE FUSIVEL MONOPOLAR
T34280	CHAVE FUSIVEL MONOPOLAR

PLACA	TIPO DE EQUIPAMENTO
T34360	TRAFO CIA AEREO
T34361	TRAFO CIA AEREO
T34650	CHAVE FUSIVEL MONOPOLAR
T34798	CHAVE FUSIVEL MONOPOLAR
T34810	CHAVE FUSIVEL MONOPOLAR
T34843	TRAFO CIA AEREO
T34844	TRAFO CIA AEREO
T34851	TRAFO CIA AEREO
T34866	CHAVE FUSIVEL MONOPOLAR
T34904	TRAFO CIA AEREO
T34931	CHAVE FUSIVEL MONOPOLAR
T34934	CHAVE FUSIVEL MONOPOLAR
T35005	CHAVE FUSIVEL MONOPOLAR
T35157	CHAVE FUSIVEL MONOPOLAR
T35208	CHAVE FUSIVEL MONOPOLAR
T35280	CHAVE LAMINA
T35289	CHAVE FUSIVEL MONOPOLAR
T35294	CHAVE FUSIVEL MONOPOLAR
T35332	TRAFO CIA AEREO
T35529	CHAVE FUSIVEL RELIGADORA
T35601	CHAVE FUSIVEL MONOPOLAR
T35612	CHAVE FUSIVEL MONOPOLAR
T35626	TRAFO CIA AEREO
T35782	CHAVE FUSIVEL MONOPOLAR
T35832	CHAVE FUSIVEL MONOPOLAR
T36117	TRAFO CIA AEREO
T36201	CHAVE FUSIVEL RELIGADORA
T36232	CHAVE FUSIVEL MONOPOLAR
T36253	CHAVE FUSIVEL MONOPOLAR
T36268	CHAVE FUSIVEL MONOPOLAR
T36300	CHAVE FUSIVEL MONOPOLAR
T36535	CHAVE FUSIVEL MONOPOLAR
T36685	TRAFO CIA AEREO
T36869	CHAVE FUSIVEL MONOPOLAR
T36918	CHAVE FUSIVEL MONOPOLAR
T37032	CHAVE FUSIVEL MONOPOLAR
T37092	CHAVE FUSIVEL MONOPOLAR
T37392	TRAFO CIA AEREO
T37394	TRAFO CIA AEREO
T37408	CHAVE FUSIVEL MONOPOLAR
T37435	CHAVE FUSIVEL MONOPOLAR
T37596	RELIGADOR DE LINHA
T37837	CHAVE FUSIVEL MONOPOLAR



PLACA	TIPO DE EQUIPAMENTO
T38200	TRAFO CIA AEREO
T38301	CHAVE FUSIVEL MONOPOLAR
T38315	TRAFO CIA AEREO
T38426	CHAVE LAMINA
T38458	TRAFO CIA AEREO
T38473	CHAVE FUSIVEL MONOPOLAR
T38483	CHAVE FUSIVEL MONOPOLAR
T38516	TRAFO CIA AEREO
T38781	CHAVE FUSIVEL RELIGADORA
T39056	CHAVE FUSIVEL MONOPOLAR
T39241	TRAFO CIA AEREO
T39398	TRAFO CIA AEREO
T39520	CHAVE LAMINA
T39542	CHAVE FUSIVEL MONOPOLAR
T39770	CHAVE FUSIVEL MONOPOLAR
T39822	CHAVE FUSIVEL MONOPOLAR
T39918	CHAVE LAMINA
T40070	CHAVE FUSIVEL RELIGADORA
T40139	TRAFO CIA AEREO
T40142	TRAFO CIA AEREO
T40178	CHAVE FUSIVEL MONOPOLAR
T40188	CHAVE FUSIVEL MONOPOLAR
T40262	CHAVE LAMINA
T40297	CHAVE FUSIVEL MONOPOLAR
T40306	TRAFO CIA AEREO
T40348	TRAFO CIA AEREO
T40350	TRAFO CIA AEREO
T41357	CHAVE FUSIVEL MONOPOLAR
T41446	CHAVE FUSIVEL MONOPOLAR
T41649	CHAVE FUSIVEL MONOPOLAR
T41707	CHAVE FUSIVEL MONOPOLAR
T41742	RELIGADOR DE LINHA
T42054	CHAVE LAMINA
T42122	CHAVE FUSIVEL MONOPOLAR
T42169	CHAVE FUSIVEL MONOPOLAR
T42227	TRAFO CIA AEREO
T42261	CHAVE FUSIVEL RELIGADORA
T42276	CHAVE FUSIVEL MONOPOLAR
T42394	TRAFO CIA AEREO
T42537	CHAVE FUSIVEL RELIGADORA
T42581	CHAVE FUSIVEL MONOPOLAR
T42726	TRAFO CIA AEREO
T42927	CHAVE FUSIVEL MONOPOLAR

PLACA	TIPO DE EQUIPAMENTO
T42958	CHAVE FUSIVEL MONOPOLAR
T43544	CHAVE FUSIVEL MONOPOLAR
T43579	CHAVE FUSIVEL MONOPOLAR
T43822	TRAFO CIA AEREO
T43962	TRAFO CIA AEREO
T44001	CHAVE FUSIVEL MONOPOLAR
T44025	TRAFO CIA AEREO
T44151	CHAVE FUSIVEL MONOPOLAR
T44267	TRAFO CIA AEREO
T44268	TRAFO CIA AEREO
T44355	CHAVE SECCIONADORA MONOPOLAR
T44391	CHAVE LAMINA
T44701	CHAVE SECCIONADORA MONOPOLAR
T44851	CHAVE FUSIVEL MONOPOLAR
T44893	TRAFO CIA AEREO
T45044	CHAVE SECCIONADORA MONOPOLAR
T45058	TRAFO CIA AEREO
T45074	RELIGADOR DE LINHA
T45431	TRAFO CIA AEREO
T45439	RELIGADOR DE LINHA
T45973	CHAVE FUSIVEL MONOPOLAR
T46038	CHAVE FUSIVEL MONOPOLAR
T46219	CHAVE FUSIVEL MONOPOLAR
T46384	CHAVE FUSIVEL MONOPOLAR
T46386	TRAFO CIA AEREO
T46427	DISJUNTOR
T46428	DISJUNTOR
T46438	CHAVE FUSIVEL MONOPOLAR
T46551	CHAVE SECCIONADORA MONOPOLAR
T46621	CHAVE FUSIVEL MONOPOLAR
T46672	CHAVE FUSIVEL MONOPOLAR
T46696	TRAFO CIA AEREO
T46812	CHAVE FUSIVEL MONOPOLAR
T47416	CHAVE FUSIVEL MONOPOLAR
T47516	CHAVE FUSIVEL MONOPOLAR
T47623	CHAVE FUSIVEL MONOPOLAR
T47700	CHAVE FUSIVEL MONOPOLAR
T48096	RELIGADOR DE LINHA
T48097	RELIGADOR DE LINHA
T48099	RELIGADOR DE LINHA
T48204	CHAVE FUSIVEL MONOPOLAR
T48286	CHAVE FUSIVEL MONOPOLAR
T48468	CHAVE FUSIVEL MONOPOLAR

PLACA	TIPO DE EQUIPAMENTO
T48558	RELIGADOR DE LINHA
T48689	CHAVE FUSIVEL MONOPOLAR
T48748	RELIGADOR DE LINHA
T48787	CHAVE FUSIVEL MONOPOLAR
T48917	TRAFO CIA AEREO
T48961	TRAFO CIA AEREO
T49004	DISJUNTOR
T49020	RELIGADOR DE LINHA
T49042	DISJUNTOR
T49080	CHAVE FUSIVEL MONOPOLAR
T49137	DISJUNTOR
T49138	DISJUNTOR
T49179	RELIGADOR DE LINHA
T49287	CHAVE FUSIVEL MONOPOLAR
T49366	CHAVE FUSIVEL MONOPOLAR
T49469	TRAFO CIA AEREO
W00055	CHAVE FUSIVEL MONOPOLAR
W02187	DISJUNTOR
W03123	CHAVE FUSIVEL MONOPOLAR
W03330	CHAVE FUSIVEL MONOPOLAR
W03377	TRAFO CIA AEREO
W03711	TRAFO CIA AEREO
W03853	TRAFO CIA AEREO
W05056	CHAVE FUSIVEL MONOPOLAR
W05963	CHAVE LAMINA
W06256	CHAVE FUSIVEL MONOPOLAR
W07191	CHAVE FUSIVEL MONOPOLAR
W07438	RELIGADOR DE LINHA
W09280	TRAFO CIA AEREO
W09347	CHAVE FUSIVEL MONOPOLAR
W09350	CHAVE FUSIVEL MONOPOLAR
W09640	CHAVE FUSIVEL MONOPOLAR
W10914	CHAVE FUSIVEL MONOPOLAR
W11179	CHAVE SECCIONADORA MONOPOLAR
W11264	RELIGADOR DE LINHA
W11932	TRAFO CIA AEREO
W36338	RELIGADOR DE LINHA
W36375	TRAFO CIA AEREO
W36377	TRAFO CIA AEREO
W36791	CHAVE FUSIVEL MONOPOLAR
W36833	TRAFO CIA AEREO
W36943	CHAVE FUSIVEL MONOPOLAR
W36976	CHAVE FUSIVEL MONOPOLAR

PLACA	TIPO DE EQUIPAMENTO
W38916	CHAVE FUSIVEL MONOPOLAR
W38918	CHAVE LAMINA
W39869	CHAVE FUSIVEL MONOPOLAR
W40506	CHAVE FUSIVEL MONOPOLAR
W40959	CHAVE FUSIVEL MONOPOLAR
W41615	CHAVE FUSIVEL MONOPOLAR
W42076	CHAVE FUSIVEL MONOPOLAR
W42798	CHAVE FUSIVEL MONOPOLAR
W43117	RELIGADOR DE LINHA
W43988	CHAVE FUSIVEL MONOPOLAR
W44417	CHAVE FUSIVEL MONOPOLAR
W45803	TRAFO CIA AEREO
W45804	CHAVE FUSIVEL MONOPOLAR
W45805	CHAVE FUSIVEL MONOPOLAR
W45919	TRAFO CIA AEREO
W46523	TRAFO CIA AEREO
W47890	CHAVE FUSIVEL MONOPOLAR
W48216	TRAFO CIA AEREO
W48218	TRAFO CIA AEREO
W48276	TRAFO CIA AEREO
W48295	CHAVE LAMINA
W48839	TRAFO CIA AEREO
W48857	CHAVE FUSIVEL MONOPOLAR
W50726	TRAFO CIA AEREO
W51741	CHAVE FUSIVEL MONOPOLAR
W51751	CHAVE FUSIVEL MONOPOLAR
W55565	CHAVE FUSIVEL MONOPOLAR
W55662	CHAVE FUSIVEL MONOPOLAR
W56920	CHAVE FUSIVEL MONOPOLAR
W57047	CHAVE FUSIVEL MONOPOLAR
W57556	CHAVE FUSIVEL MONOPOLAR
W57841	CHAVE FUSIVEL MONOPOLAR
W57934	TRAFO CIA AEREO
W58306	TRAFO CIA AEREO
W59362	CHAVE FUSIVEL MONOPOLAR
W59893	TRAFO CIA AEREO
W60119	CHAVE FUSIVEL MONOPOLAR
W60213	CHAVE SECCIONADORA MONOPOLAR
W60263	CHAVE FUSIVEL MONOPOLAR
W64332	CHAVE FUSIVEL MONOPOLAR
W64441	CHAVE FUSIVEL MONOPOLAR
W65422	TRAFO CIA AEREO
W65488	CHAVE FUSIVEL MONOPOLAR

PLACA	TIPO DE EQUIPAMENTO
W66597	CHAVE FUSIVEL MONOPOLAR
W66784	CHAVE FUSIVEL MONOPOLAR
W68520	CHAVE FUSIVEL MONOPOLAR
W68704	CHAVE FUSIVEL MONOPOLAR
W68754	CHAVE FUSIVEL MONOPOLAR
W68823	RELIGADOR DE LINHA
W71190	CHAVE FUSIVEL MONOPOLAR
W71568	CHAVE FUSIVEL MONOPOLAR
W71571	CHAVE FUSIVEL MONOPOLAR
W71619	TRAFO CIA AEREO
W71624	CHAVE FUSIVEL MONOPOLAR
W71664	CHAVE FUSIVEL MONOPOLAR
W71839	CHAVE FUSIVEL MONOPOLAR
W72247	CHAVE FUSIVEL MONOPOLAR
W72296	RELIGADOR DE LINHA
W73206	CHAVE FUSIVEL MONOPOLAR
W73426	CHAVE FUSIVEL MONOPOLAR
W73543	CHAVE FUSIVEL MONOPOLAR
W75062	TRAFO CIA AEREO
W75179	CHAVE FUSIVEL MONOPOLAR
W75408	RELIGADOR DE LINHA
W75581	CHAVE FUSIVEL MONOPOLAR
W75836	TRAFO CIA AEREO
W75925	RELIGADOR DE LINHA
W76357	RELIGADOR DE LINHA
W77112	RELIGADOR DE LINHA
W77496	CHAVE FUSIVEL MONOPOLAR
W77950	TRAFO CIA AEREO
W78008	RELIGADOR DE LINHA
W78039	CHAVE SECCIONADORA MONOPOLAR
W78227	CHAVE FUSIVEL MONOPOLAR
W78241	RELIGADOR DE LINHA
W78254	CHAVE FUSIVEL MONOPOLAR
W78258	DISJUNTOR
W78286	DISJUNTOR
W78811	RELIGADOR DE LINHA
W78824	RELIGADOR DE LINHA
W78825	RELIGADOR DE LINHA
W79107	TRAFO CIA AEREO
W79113	TRAFO CIA AEREO
W79654	RELIGADOR DE LINHA
W80071	RELIGADOR DE LINHA
W80444	RELIGADOR DE LINHA

PLACA	TIPO DE EQUIPAMENTO
W83674	CHAVE FUSIVEL MONOPOLAR
W83911	RELIGADOR DE LINHA
W84651	CHAVE FUSIVEL MONOPOLAR
W85599	CHAVE FUSIVEL MONOPOLAR
W85967	CHAVE FUSIVEL MONOPOLAR
W86625	CHAVE FUSIVEL MONOPOLAR
W87229	CHAVE FUSIVEL MONOPOLAR
Y07031	CHAVE FUSIVEL RELIGADORA
Y07066	TRAFO CIA AEREO
Y07074	TRAFO CIA AEREO
Y07215	TRAFO CIA AEREO
Y08107	CHAVE LAMINA
Y08115	CHAVE LAMINA
Y09498	TRAFO CIA AEREO
Y09577	CHAVE FUSIVEL MONOPOLAR
Y09836	CHAVE FUSIVEL MONOPOLAR
Y09847	CHAVE FUSIVEL MONOPOLAR
Y11181	TRAFO CIA AEREO
Y11508	CHAVE FUSIVEL MONOPOLAR
Y12012	CHAVE FUSIVEL MONOPOLAR
Y14139	CHAVE FUSIVEL MONOPOLAR
Y14175	TRAFO CIA AEREO
Y14500	DISJUNTOR
Y14501	CHAVE FUSIVEL MONOPOLAR
Y14700	DISJUNTOR
Y14800	DISJUNTOR
Y14900	DISJUNTOR
Y15440	TRAFO CIA AEREO
Y15805	TRAFO CIA AEREO
Y16427	RELIGADOR DE LINHA
Y16457	RELIGADOR DE LINHA
Y16785	CHAVE LAMINA
Y16828	CHAVE FUSIVEL MONOPOLAR
Y17342	TRAFO CIA AEREO
Y17349	CHAVE FUSIVEL MONOPOLAR
Y18240	CHAVE FUSIVEL MONOPOLAR
Y19165	CHAVE FUSIVEL MONOPOLAR
Y19337	CHAVE FUSIVEL MONOPOLAR
Y19380	CHAVE FUSIVEL MONOPOLAR
Y19523	TRAFO CIA AEREO
Y19525	TRAFO CIA AEREO
Y19865	CHAVE FUSIVEL MONOPOLAR
Y20217	CHAVE FUSIVEL MONOPOLAR

PLACA	TIPO DE EQUIPAMENTO
Y20270	CHAVE LAMINA
Y20300	CHAVE FUSIVEL RELIGADORA
Y21065	TRAFO CIA AEREO
Y21376	CHAVE FUSIVEL MONOPOLAR
Y21590	CHAVE FUSIVEL MONOPOLAR
Y21857	CHAVE FUSIVEL MONOPOLAR
Y22065	CHAVE FUSIVEL MONOPOLAR
Y22892	TRAFO CIA AEREO
Y23730	TRAFO CIA AEREO
Y24400	DISJUNTOR
Y24583	CHAVE FUSIVEL MONOPOLAR
Y25182	CHAVE LAMINA
Y25503	TRAFO CIA AEREO
Y25732	DISJUNTOR
Y25800	DISJUNTOR
Z10000	DISJUNTOR



## ANEXO IV – LAUDO DE EVENTO METEOROLÓGICO

CLIMATEMPO

### **Laudo de Evento Meteorológico - COELBA - 10 de outubro de 2020**

São Paulo, SP, Brasil

Novembro de 2020



## Sumário

1	<b>ANÁLISE DE EVENTO METEOROLÓGICO</b> .....	2
1.1	Descrição do Evento .....	2
1.2	Abrangência do Evento .....	5
2	<b>CLASSIFICAÇÃO COBRADE</b> .....	15
3	<b>RESUMO DO EVENTO</b> .....	16
4	<b>REFERÊNCIAS</b> .....	17

# 1 Análise de Evento Meteorológico

## 1.1 Descrição do Evento

No período entre 10 e 13 de outubro de 2020 um sistema frontal na costa do Brasil ajudava a organizar áreas de instabilidade sobre o estado da Bahia.

Nas Figuras 1 e 2 são apresentadas as descargas atmosféricas nuvem-solo (raios) e nuvem-nuvem detectadas pelo sistema Earth Networks. Entre as 05h40 do dia 10 e 18h50 do dia 13 de outubro de 2020 (BRT) foram registrados 67304 raios nuvem-solo e 119781 descargas nuvem-nuvem sobre a área de concessão da COELBA.



Figura 1 – Descargas atmosféricas nuvem-solo detectadas pelo sistema Earth Networks entre as 05h40 do dia 10 e 18h50 do dia 13 de outubro de 2020 (BRT) sobre a área de concessão da COELBA.



Figura 2 - Descargas atmosféricas nuvem-nuvem detectadas pelo sistema Earth Networks entre as 06h40 do dia 10 e 18h50 do dia 13 de outubro de 2020 (BRT) sobre a área de concessão da COELBA.

Na tabela I são apresentadas as rajadas de vento iguais ou superiores a 50 km/h registradas por estações do Instituto Nacional de Meteorologia (INMET) representativas da área de concessão da COELBA. Como é possível observar, o maior valor de rajada registrado foi de 67,7 km/h na estação de Ibotirama no início da noite do dia 10 de outubro de 2020.

Os aeroportos de Bom Jesus da Lapa e de Porto Seguro também registraram vento forte. Em Bom Jesus da Lapa foram registradas rajadas de 50,0 km/h às 15h00 do dia 12 de outubro (BRT) e em Porto Seguro rajadas de até 53,7 km/h às 13h00 do dia 10 de outubro (BRT).

Tabela 1 - Rajadas de vento maiores ou iguais a 50 km/h registradas pelo INMET. Segundo a escala Beaufort, ventos entre 50 e 61 km/h são classificados como vento forte e entre 62 e 74 km/h como ventania. Data e hora em BRT.

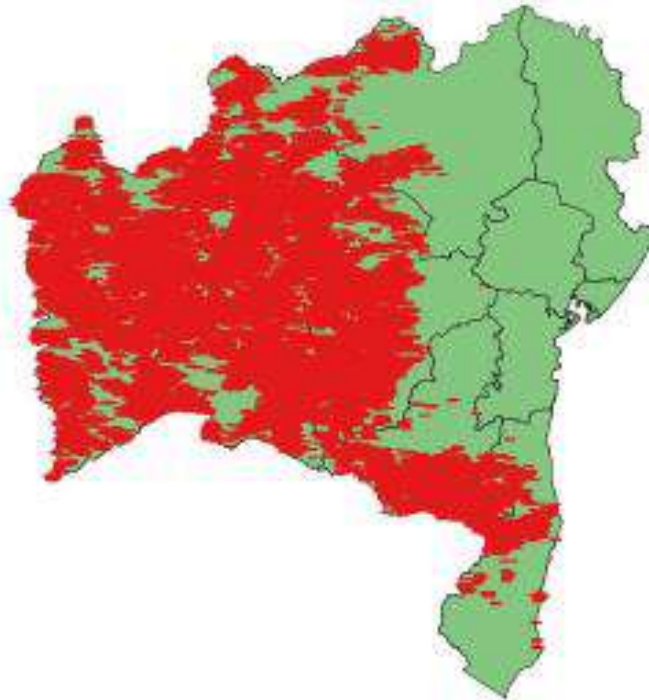
Estação	Horário	Rajada (km/h)
Brumado	Entre 21h e 22h do dia 11/10/2020	50,8
Conde	Entre 10h e 11h do dia 10/10/2020	50,0
Conde	Entre 11h e 12h do dia 10/10/2020	50,0
Conde	Entre 0h e 1h do dia 11/10/2020	51,1
Conde	Entre 7h e 8h do dia 11/10/2020	58,2
Delfino	Entre 13h e 14h do dia 13/10/2020	50,4
Guanambi	Entre 17h e 18h do dia 11/10/2020	62,6
Ibotirama	Entre 17h e 18h do dia 10/10/2020	61,6
Ibotirama	Entre 18h e 19h do dia 10/10/2020	67,7
Irecê	Entre 14h e 15h do dia 11/10/2020	55,1
Jeremoabo	Entre 12h e 13h do dia 10/10/2020	53,8
Lençóis	Entre 19h e 19h do dia 11/10/2020	58,7
Macaúba	Entre 17h e 18h do dia 11/10/2020	56,2
Piata	Entre 13h e 14h do dia 10/10/2020	56,5
Piata	Entre 14h e 15h do dia 10/10/2020	54,0

As estações do INMET na região também registraram chuva forte (segundo a American Meteorological Society - Sociedade Meteorológica Americana -, chuvas com taxa entre 2,5mm a 7,6 mm por hora são consideradas moderadas e aquelas com taxa superior a 7,6 mm por hora são consideradas chuva forte). Na tabela 2 são apresentados os registros de acumulados horários superiores a 7,6 mm.

Os acumulados de chuva mais significativos sobre a área de concessão da COELBA foi registrado entre os dias 11 e 12 de outubro. A estação de Lençóis acumulou entre as 09h do dia 11 e as 09h do dia 12 de outubro 96,4 mm de chuva, valor 33% acima da média climatológica para o mês de outubro na região.

Tabela 2 - Acumulado horário de chuva registrada pelo INMET. Data e hora em BRT.

Estação	Horário	Precipitação (mm)
Brumado	Entre 1h e 2h do dia 12/10/2020	10,2
Guanambi	Entre 17h e 18h do dia 11/10/2020	27,8
Lençóis	Entre 21h e 22h do dia 11/10/2020	17,8
Lençóis	Entre 22h e 23h do dia 11/10/2020	21,6
Piata	Entre 19h e 20h do dia 11/10/2020	12,2
Piáo Arcado	Entre 4h e 5h do dia 11/10/2020	20,8
Vitória da Conquista	Entre 5h e 6h do dia 12/10/2020	11,4

## 1.2 Abrangência do Evento

A seguir são apresentadas as imagens realçadas do satélite GOES-16 entre 12h00 do dia 10 e 21h00 do dia 12 de outubro de 2020. Os tons em vermelho, preto e rosa indicam a presença de nuvens de grande desenvolvimento vertical, geralmente associadas à ocorrência de tempo severo. Como é possível observar, as áreas mais atingidas foram o centro-oeste e sul da Bahia.



Figura 3 - Imagens realçadas do satélite GOES-16 das 12h00 do dia 10 de Outubro de 2020. FONTE: Cpsee/INPE.



Figura 4 - Imagens realçadas do satélite GOES-16 das 15h00 do dia 10 de Outubro de 2020. FONTE: Cpsee/INPE.

18h00 - 10 de Outubro de 2020 - BRT

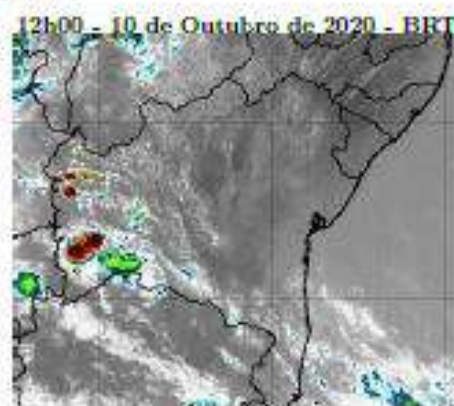

Figura 5 - Imagens realizadas do satélite GOES-16 das 18h00 do dia 10 de Outubro de 2020. FONTE: Cptec/INPE.

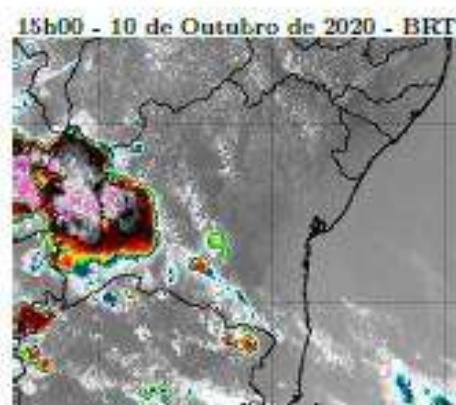
21h00 - 10 de Outubro de 2020 - BRT

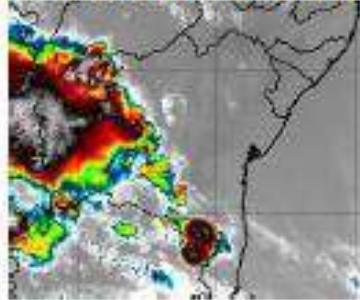

Figura 6 - Imagens realizadas do satélite GOES-16 das 21h00 do dia 10 de Outubro de 2020. FONTE: Cptec/INPE.

0h00 - 11 de Outubro de 2020 - BRT

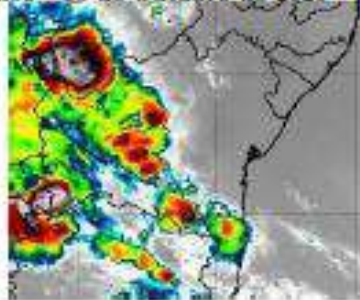

Figura 7 - Imagens realizadas do satélite GOES-16 das 0h00 do dia 11 de Outubro de 2020. FONTE: Cptec/INPE.

3h00 - 11 de Outubro de 2020 - BRT

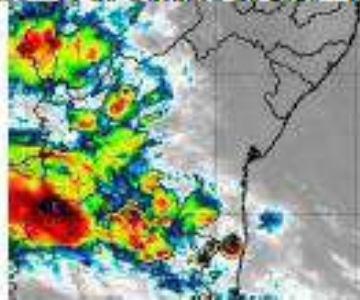

Figura 8 - Imagens realçadas do satélite GOES-16 das 3h00 do dia 11 de Outubro de 2020. FONTE: Cptec/INPE.

6h00 - 11 de Outubro de 2020 - BRT

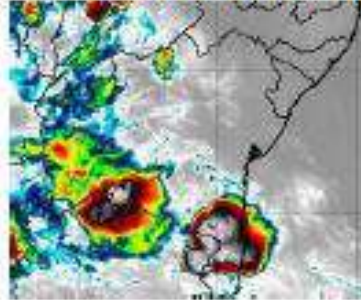

Figura 9 - Imagens realçadas do satélite GOES-16 das 6h00 do dia 11 de Outubro de 2020. FONTE: Cptec/INPE.

9h00 - 11 de Outubro de 2020 - BRT

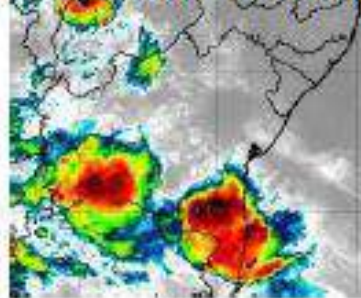

Figura 10 - Imagens realçadas do satélite GOES-16 das 9h00 do dia 11 de Outubro de 2020. FONTE: Cptec/INPE.

12h00 - 11 de Outubro de 2020 - BRT

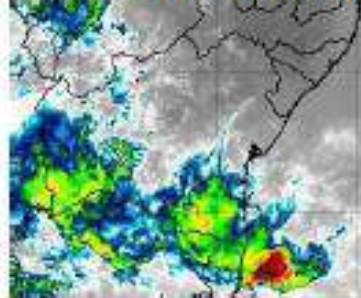

Figura 11 – Imagens realçadas do satélite GOES-16 das 12h00 do dia 11 de Outubro de 2020. FONTE: Cptec/INPE.

15h00 - 11 de Outubro de 2020 - BRT

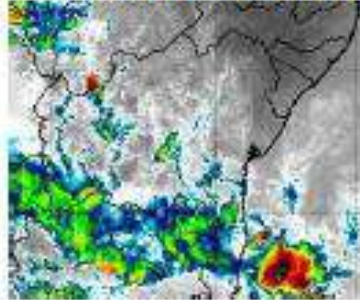

Figura 12 – Imagens realçadas do satélite GOES-16 das 15h00 do dia 11 de Outubro de 2020. FONTE: Cptec/INPE.

18h00 - 11 de Outubro de 2020 - BRT



Figura 13 – Imagens realçadas do satélite GOES-16 das 18h00 do dia 11 de Outubro de 2020. FONTE: Cptec/INPE.

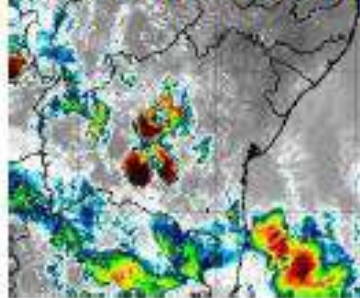

21h00 - 11 de Outubro de 2020 - BRT

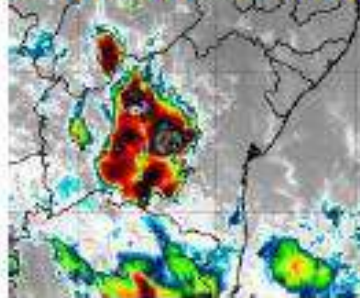

Figura 14 – Imagens realçadas do satélite GOES-16 das 21h00 do dia 11 de Outubro de 2020. FONTE: Cptec/INPE.

0h00 - 12 de Outubro de 2020 - BRT

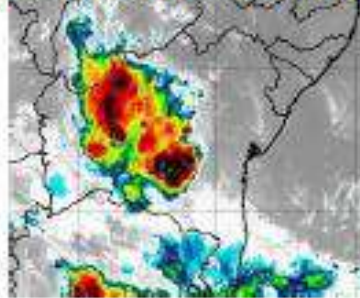

Figura 15 – Imagens realçadas do satélite GOES-16 das 0h00 do dia 12 de Outubro de 2020. FONTE: Cptec/INPE.

3h00 - 12 de Outubro de 2020 - BRT

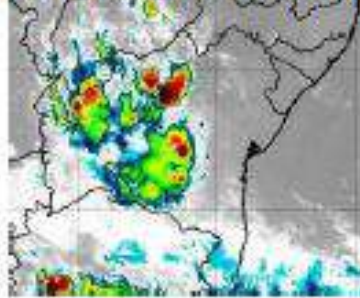

Figura 16 – Imagens realçadas do satélite GOES-16 das 3h00 do dia 12 de Outubro de 2020. FONTE: Cptec/INPE.

6h00 - 12 de Outubro de 2020 - BRT

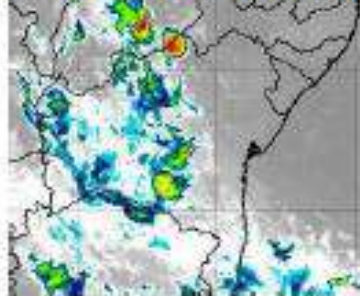

Figura 17 – Imagens realçadas do satélite GOES-16 das 6h00 do dia 12 de Outubro de 2020. FONTE: Cptec/INPE.

9h00 - 12 de Outubro de 2020 - BRT

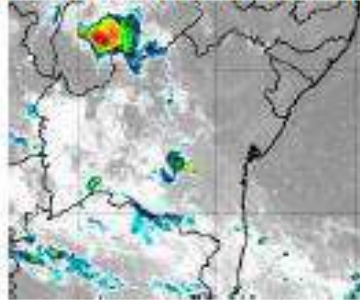

Figura 18 – Imagens realçadas do satélite GOES-16 das 9h00 do dia 12 de Outubro de 2020. FONTE: Cptec/INPE.

12h00 - 12 de Outubro de 2020 - BRT

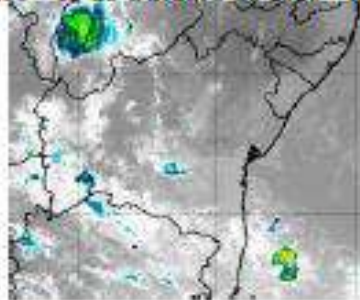

Figura 19 – Imagens realçadas do satélite GOES-16 das 12h00 do dia 12 de Outubro de 2020. FONTE: Cptec/INPE.

15h00 - 12 de Outubro de 2020 - BRT

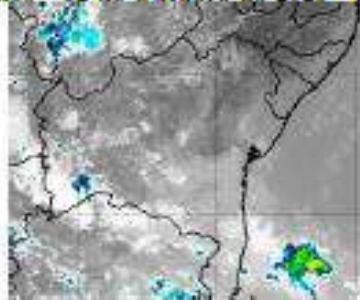

Figura 20 – Imagens realizadas do satélite GOES-16 das 15h00 do dia 12 de Outubro de 2020. FONTE: Cptec/INPE.

18h00 - 12 de Outubro de 2020 - BRT

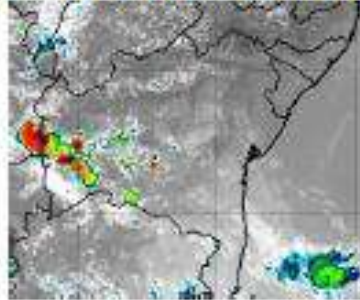

Figura 21 – Imagens realizadas do satélite GOES-16 das 18h00 do dia 12 de Outubro de 2020. FONTE: Cptec/INPE.

21h00 - 12 de Outubro de 2020 - BRT

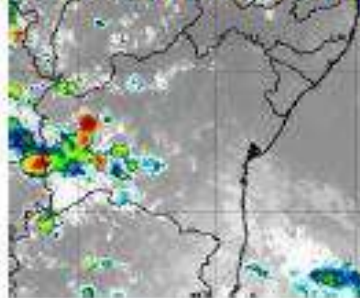

Figura 22 – Imagens realizadas do satélite GOES-16 das 21h00 do dia 12 de Outubro de 2020. FONTE: Cptec/INPE.

0h00 - 13 de Outubro de 2020 - BRT

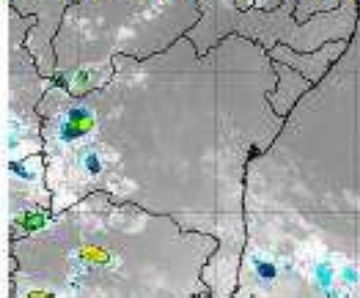

Figura 23 – Imagens realçadas do satélite GOES-16 das 0h00 do dia 13 de Outubro de 2020. FONTE: Cptec/INPE.

3h00 - 13 de Outubro de 2020 - BRT

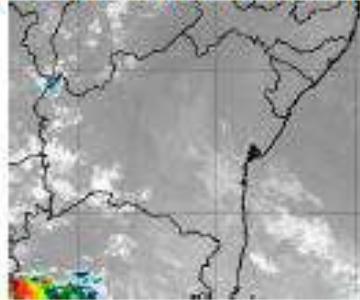

Figura 24 – Imagens realçadas do satélite GOES-16 das 3h00 do dia 13 de Outubro de 2020. FONTE: Cptec/INPE.

6h00 - 13 de Outubro de 2020 - BRT

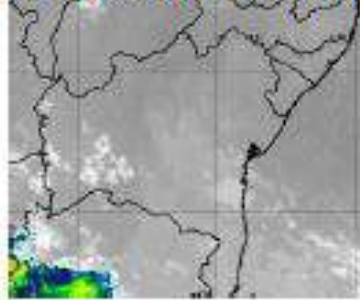

Figura 25 – Imagens realçadas do satélite GOES-16 das 6h00 do dia 13 de Outubro de 2020. FONTE: Cptec/INPE.

9h00 - 13 de Outubro de 2020 - BRT

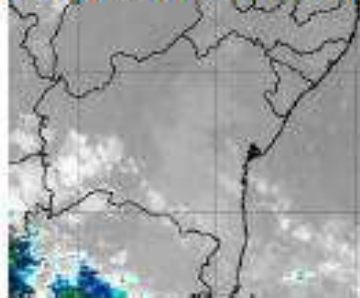

Figura 26 – Imagens realçadas do satélite GOES-16 das 9h00 do dia 13 de Outubro de 2020. FONTE: Cptec/INPE.

12h00 - 13 de Outubro de 2020 - BRT

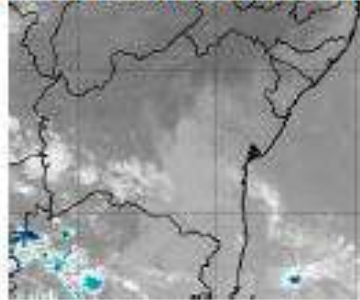

Figura 27 – Imagens realçadas do satélite GOES-16 das 12h00 do dia 13 de Outubro de 2020. FONTE: Cptec/INPE.

15h00 - 13 de Outubro de 2020 - BRT

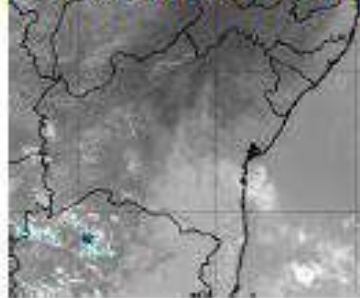

Figura 28 – Imagens realçadas do satélite GOES-16 das 15h00 do dia 13 de Outubro de 2020. FONTE: Cptec/INPE.

18h00 - 13 de Outubro de 2020 - BRT

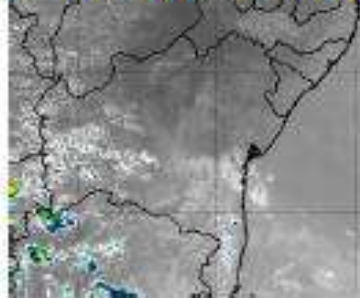

Figura 29 - Imagens realçadas do satélite GOES-16 das 18h00 do dia 13 de Outubro de 2020. FONTE: Cptec/INPE.

21h00 - 13 de Outubro de 2020 - BRT

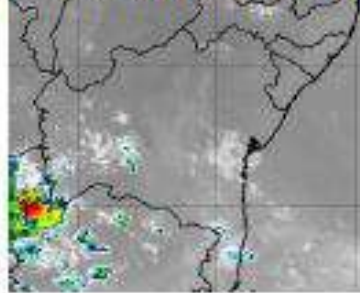

Figura 30 - Imagens realçadas do satélite GOES-16 das 21h00 do dia 13 de Outubro de 2020. FONTE: Cptec/INPE.

## 2 Classificação COBRADE

O COBRADE (Classificação e Codificação Brasileira de Desastres) foi criado com o intuito de adequar a classificação brasileira à classificação utilizada pela ONU na classificação de desastres e nivelar o país aos demais organismos de gestão de desastres do mundo.

Baseados nos dados analisados nos itens anteriores, podemos classificar o evento ocorrido sobre o estado da Bahia como Zona de Convergência (Código 1.3.1.2.0).

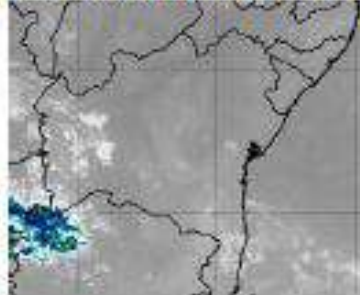
### 3 Resumo do Evento

Áreas de instabilidade organizadas por uma frente fria na costa do Brasil favoreceram a formação de nuvens de tempestade que atuaram sobre o estado da Bahia entre os dias 10 e 13 de outubro de 2020.

O sistema de detecção da EarthNetworks registrou 187085 descargas atmosféricas sobre a área de concessão da COELBA entre as 05h40 do dia 10 e 18h50 do dia 13 de outubro. Rajadas de vento forte e ventania foram registradas por estações do INMET e de aeroportos da região durante o período. Em Ibotirama foram registradas rajadas de até 67,7 km/h na noite do dia 10 de outubro.

Houve registro de chuva significativa, em especial entre a manhã do dia 11 e a manhã do dia 12 de outubro. No município de Lençóis foi acumulado volume de chuva 33% acima da média climatológica para um mês de outubro na região.

Tabela 3 – Resumo do evento

Número/Código do Evento	
Número/Código do Relatório	
Descrição	Região ligada à tempestade causada por uma zona de baixa pressão atmosférica, provocando forte deslocamento de massas de ar, vendavais, chuvas intensa e possível queda de granizo.
Código COBRADE	1.3.1.2.0 – Zona de Convergência
Hora início do evento	05h00 do dia 10 de outubro de 2020
Hora de fim do evento	19h00 do dia 13 de outubro de 2020
Abrangência	Área de concessão da COELBA



## 4 Referências

- RMetS Royal Meteorological Society - Beaufort Scale -  
<https://www.rmets.org/weather-and-climate/observing/beaufort-scale>
- Instituto Nacional de Meteorologia (INMET) -  
<http://www.inmet.gov.br>
- Rede de Meteorologia do Comando da Aeronáutica -  
[www.redemet.aer.mil.br](http://www.redemet.aer.mil.br)
- Cptec/INPE  
<https://www.cptec.inpe.br/>
- Centro de Hidrografia da Marinha do Brasil -  
<https://www.marinha.mil.br/chm/>
- Meteorology Glossary - American Meteorological Society -  
<http://glossary.ametsoc.org/>

## Anexos



Figura A1 - Carta sinótica da Marinha do Brasil para as 1200Z do dia 10 de outubro de 2020 (09h00 do dia 10 de outubro de 2020, hora local. FONTE: Marinha do Brasil).



Figura A2 - Carta sinótica da Marinha do Brasil para as 1200Z do dia 11 de outubro de 2020 (09h00 do dia 11 de outubro de 2020, hora local. FONTE: Marinha do Brasil).



Figura A3 - Carta sinótica da Marinha do Brasil para as 1200Z do dia 12 de outubro de 2020 (09h00 do dia 12 de outubro de 2020, hora local. FONTE: Marinha do Brasil).

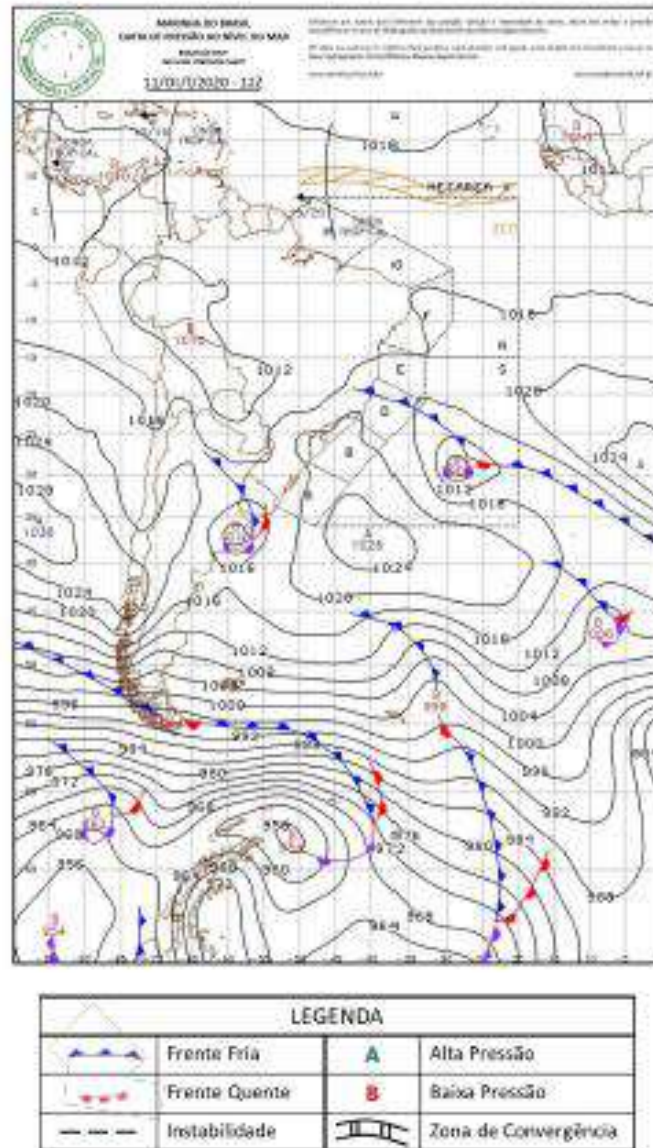

Figura A3 - Carta sinótica da Marinha do Brasil para as 1200Z do dia 13 de outubro de 2020 (09h00 do dia 13 de outubro de 2020, hora local. FONTE: Marinha do Brasil).

## A.2 Notícias associadas

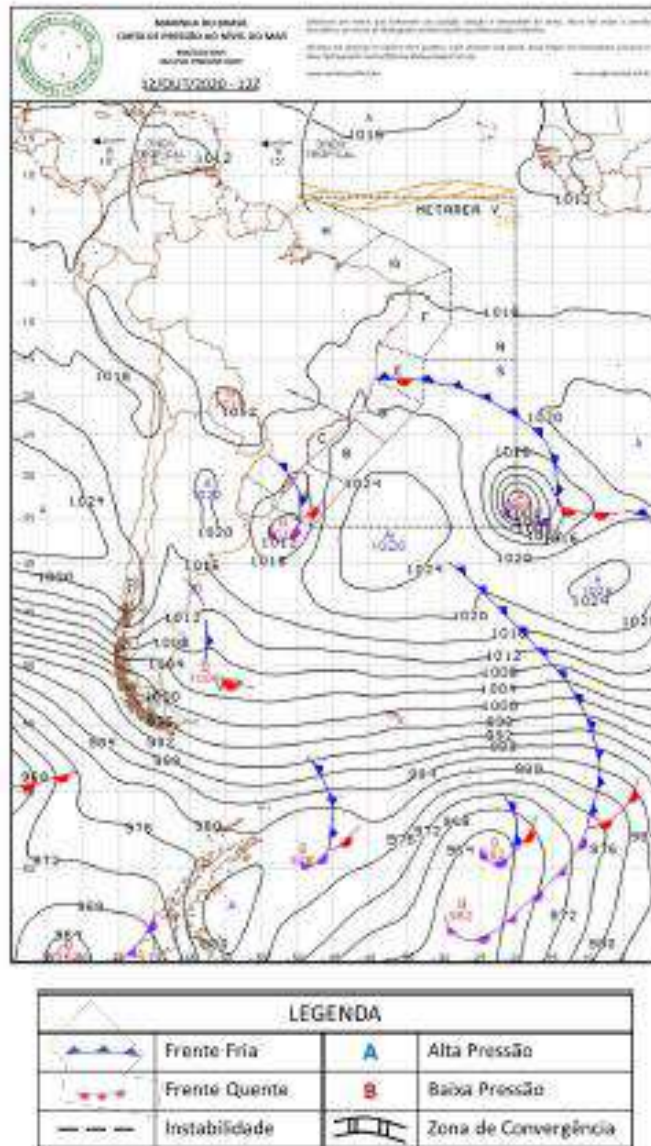
- Chuva de granizo atinge cidades do interior da Bahia; VÍDEO  
<https://g1.globo.com/ba/bahia/noticia/2020/10/12/chuva-de-granizo-atinge-cidades-do-interior-da-bahia-video.ghtml>
- Chuva de granizo danifica telhados de cerca de 80 casas em Luís Eduardo Magalhães; VÍDEO  
<https://g1.globo.com/ba/bahia/noticia/2020/10/10/luis-eduardo-magalhaes-registra-chuva-de-granizo-video.ghtml>
- Chuva de granizo gera prejuízos em Lençóis  
<http://atarde.uol.com.br/coluna/tempopresente/2141917-chuva-de-granizo-gera-prejuizos-em-lencois-premium>
- Chuvas atingem Chapada Diamantina e apagam incêndios  
<http://www.upb.org.br/noticias/chuvas-atingem-chapada-diamantina-e-apagam-incendios>
- Chapada: Chuva ajuda a conter incêndios na região e faz Rio Piaba transbordar em Mucugê  
<https://jornaldachapada.com.br/2020/10/12/chapada-chuva-ajuda-a-conter-incendios-na-regiao-e-faz-rio-piaba-transbordar-em-mucuge/>

Bianca Lobo Silva

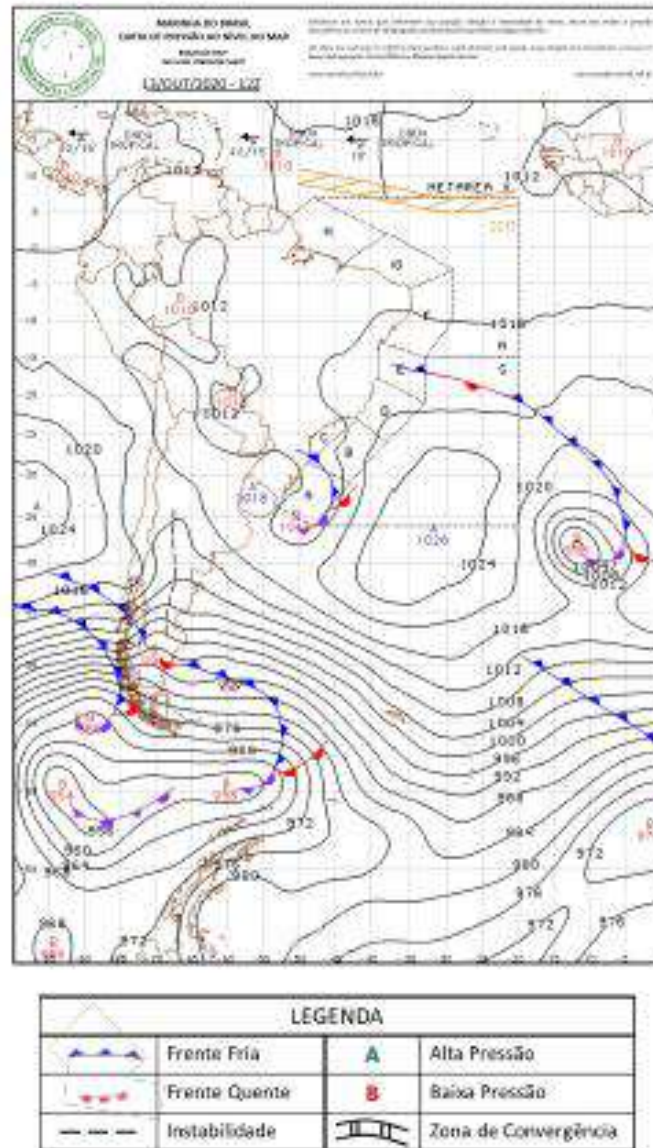
Meteorologista

CREA 50638/0161